



109773

M O D E L O  
D E  
U T I L I D A D

por "UN GRIFO PERFECCIONADO", a favor de DOÑA DOLORES CORTA-  
DELLAS JOVE, de nacionalidad española, domiciliada en  
SAN JUSTO DESVERN (Barcelona), Calle Mayor, nº 30.

= . =

MEMORIA DESCRIPTIVA

El presente modelo de utilidad se refiere a un grifo  
perfeccionado.

- Mas concretamente, se ha previsto en la invención un  
grifo especialmente destinado para paso de agua u otros fluidos,  
5. el cual comprende una organización interior constituida por  
un vástago empujador de la válvula de paso, la cual es  
mantenida apoyada elásticamente contra su asiento, realizando  
obtención, presentando este vástago un dispositivo de bloqueo

109773



que permite mantener a la válvula citada en posición abierta.

5. El grifo comprende a su vez en la boca de entrada del líquido, una rejilla de filtrado que impide la entrada de elementos extraños, que posteriormente impedirían un correcto asiento de la válvula que derivaría en una pérdida paulatina del líquido.

10. Con el fin de facilitar la explicación, se acompaña a la presente memoria descriptiva de una lámina de dibujos en la que se ha representado un caso de realización que se cita a título de ejemplo.

En los dibujos:

15. La figura única representa una sección diametral del conjunto del grifo, según el modelo, en la que se aprecia una carcasa general 1, uno de cuyos extremos presenta rosca exterior 2, para acople del grifo en el lugar conveniente, y rosca interior 3 para recibir el anillo de cierre 4 que soporta la rejilla-filtro 5. El extremo opuesto al descrito está roscado interiormente para alojar al tapón 6, provisto de cavidad axial 7 para juego del botón empujador 8 solidario al vástago 9, que en su extremo anterior comprende una cavidad 10, para apoyo del eje 11 de la válvula 12, la cual es mantenida contra su asiento 13 por mediación del muelle cónico 14.

El vástago 9, presenta un pasador de acero inoxidable 15, que en la posición avanzada del vástago y mediante giro de éste un cuarto de círculo, realiza tope contra el escalón

105773

24



16, manteniendo a la válvula abierta, sin necesidad de presionar en el botón exterior 8.

5. En el cuerpo de válvula se ha obtenido un encaste 17 para permitir un mayor caudal de entrada de líquido en cooperación con el peso de la válvula.

Entre el tapón 6 y el escalón 16 se han dispuesto la junta de estopada 18 y la arandela 19.

10. El modelo, dentro de su esencialidad, puede ser llevado a la práctica en otras formas de realización que difieren en detalle de la indicada a título de ejemplo en la descripción y a las cuales alcanzará igualmente la protección que se recaba. Podrá, pues, construirse en cualquier forma y tamaño, con los materiales mas adecuados, por quedar todo ello comprendido en el espíritu de las reivindicaciones.

= . =



100773

N O T A

Descrito el objeto y utilidad de la presente invención, lo que se declara como no divulgado ni practicado en España, comprende las siguientes reivindicaciones:

5. 1. Ungriño perfeccionado, caracterizado esencialmente por el hecho de que el cuerpo tubular del grifo presenta en su extremo de acoplamiento una cámara para una válvula de obturación frontal vinculada mediante una espiga axial al extremo de un vástago de maniobra interior y concéntrico con el cuerpo tubular, del cual sale a través de un prensa estopas y termina con un pomo empujador.
10. 2. Ungriño, según la anterior reivindicación, en el que la válvula de obturación axial es de material flexible y asienta en un contorno biselado en que remata el hueco principal quedando esta válvula exterior al mismo y empujada por un muelle que apoyando en ella por su extremo anterior, tiene el opuesto asentado en el fondo de la cámara, cuyo fondo está constituido por una placa perforada a manera de colador.
15. 3. Ungriño, según las reivindicaciones 1, y 2, en el que el vástago de maniobra puede desplazarse axialmente por simple presión en su pomo, recuperando la posición inicial por la reacción del muelle de la válvula, pudiendo cuando convenga dejarlo inmovilizado en posición abierta merced a un
- 20.
- 25.

109773



juego retentor formado por dos espigas diametralmente opuestas y sobresalientes del vástago en dependencia con un escalón doblemente ranurado que lleva el interior del cuerpo tubular del grifo.

5. 4. Un grifo perfeccionado.

Según se describe y reivindica en la presente memoria descriptiva que consta de cinco páginas foliadas y escritas a máquina por una sola de sus caras, acompañadas de una lámina de dibujos.

Madrid, a 24 NOV. 1964

p. a.

JAIME ISERN  
P. P.  
*Jaime Isern*



104773

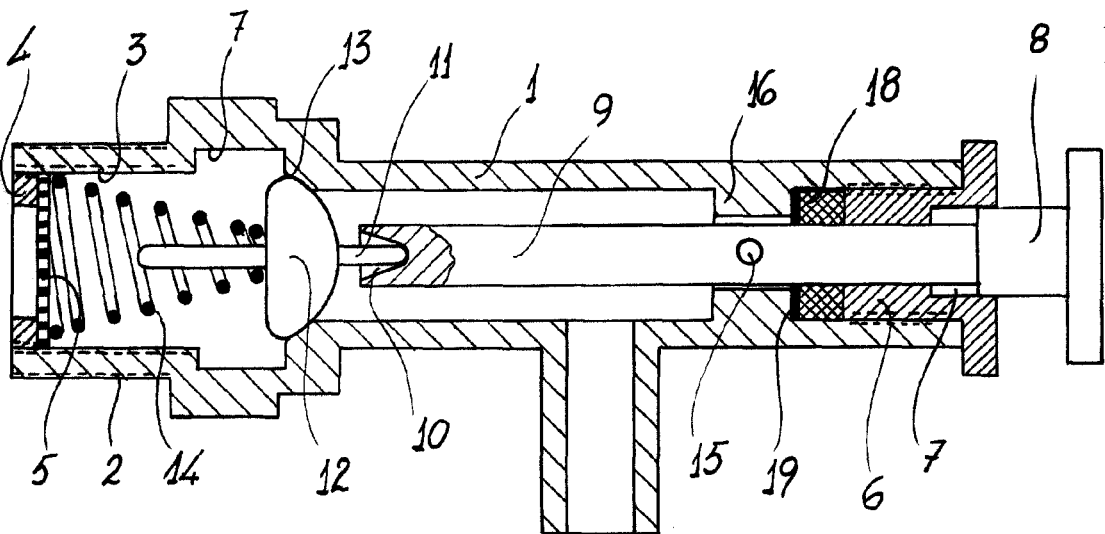

Madrid, 24 NOV. 1966  
Jaime Isern  
P.P.  
*[Signature]*