

109725

23



109725

109725

MEMORIA DESCRIPTIVA

Correspondiente al registro de Modelo de Utilidad que, por veinte años, se solicita para España y sus Colonias, a favor de la firma "PERCO, S.A.", residente en Barcelona, Pasaje

5. Marimón, nº 20 - - - - -

P O R

"NUEVA CARGASA PARA LAVADORAS"

10. Con el objeto del presente Modelo de Utilidad, se logra la unión de los distintos paramentos que constituyen la carcasa de la lavadora sin que desde el exterior de la misma se puedan ver los tornillos de unión de los distintos paramentos.

15. Para una perfecta interpretación, se describe, a continuación, un caso de realización práctica, a título de ejemplo, no limitativo, de la nueva carcasa objeto de la invención, acompañándose de una hoja de dibujos en la que se re-



109725

presenta el extremo superior de una carcasa así construída y con dos de los tornillos de unión separados y en línea.

5. Consiste la invención en que el paramento frontal (1) de la carcasa es de forma en "U", dispuesta de lado, mientras que los laterales (2) y (3) de la propia carcasa tienen la forma de "L" también situada de lado y su extremo superior (4) presenta un pequeño doblado (5), hacia dentro y luego el extremo (4), continúa, paralelamente, cual acodado (5) tiene por misión la de que el extremo (4) de cada "L" quede yuxtapuesto a la cara interna de los brazos verticales (6) de la "U" y así el plano externo de tales brazos (6) de la "U" queda al mismo nivel que el plano externo de los laterales en "L" (2) sin desdoro de la estética del conjunto.

10. La unión de los paramentos laterales (2) al frontal (1) se realiza por tornillos (7) situados en el extremo superior de los laterales yuxtapuestos, cuales tornillos quedan invisibles en virtud de la correspondiente tapa de las lavadoras, que sus laterales, descendien, cubriendo parte de la superficie del frontal de los laterales y del trasero (8) de la carcasa.

15. El trasero (8) de la carcasa está unido al brazo corto (9) de las "L" (2) y (3), por yuxtaposición y apoyo del tablero (8) contra estos brazos cortos (9) y la vinculación también lograda por tornillos es igualmente cubierta por la tapa de la lavadora.

20. Se sobreentiende que en el presente caso, serán variables cuantos detalles de construcción y acabado, no alteren, cambien o modifiquen la esencia de la invención.

109725

23



N O T A

Descrito el objeto y utilidad de la invención, lo que se declara como no divulgado ni practicado en España, comprende las siguientes reivindicaciones:

5.

1ª.- Nueva carcasa para lavadoras, caracterizada por el hecho de que el paramento frontal de la carcasa es de forma en "U", dispuesta de lado, mientras que los laterales de la propia carcasa tienen la forma de "L" también situada de lado y su extremo superior presenta un pequeño doblado, hacia dentro y luego el extremo continúa, paralelamente, cual accedado tiene por misión la de que el extremo de cada "L" quede yuxtapuesto a la cara interna de los brazos verticales de la "U" y así el plano externo de tales brazos de la "U" queda al mismo nivel que el plano externo de los laterales en "L" sin desdoro de la estética del conjunto.

10.

15.

2ª.- Nueva carcasa para lavadoras, según la anterior reivindicación, en la que la unión de los paramentos laterales al frontal se realiza por tornillos situados en el extremo superior de los laterales yuxtapuestos, cuales tornillos quedan invisibles en virtud de la correspondiente tapa de las lavadoras, que sus laterales, descendiendo, cubriendo parte de la superficie del frontal de los laterales y del trasero de la carcasa.

20.

25.

3ª.- Nueva carcasa para lavadoras, según las anteriores reivindicaciones, en la que el trasero de la carcasa está unido al brazo corto de las "L" por yuxtaposición y apoyo del tablero contra estos brazos cortos y la vinsulación también lograda por tornillos es igualmente cubierta por la tapa de la lavadora.

109725

23 NO



42.- NUEVA CARCASA PARA LAVADORAS.

Según se describe y reivindica en la presente Memoria descriptiva, que consta de cuatro hojas foliadas y escritas por una sola cara y acompañada de una hoja de dibujos.

Madrid, a 28 de Noviembre de mil novecientos sesenta y cuatro.

P.A.,

Antonio Aficha

C. D.



109725

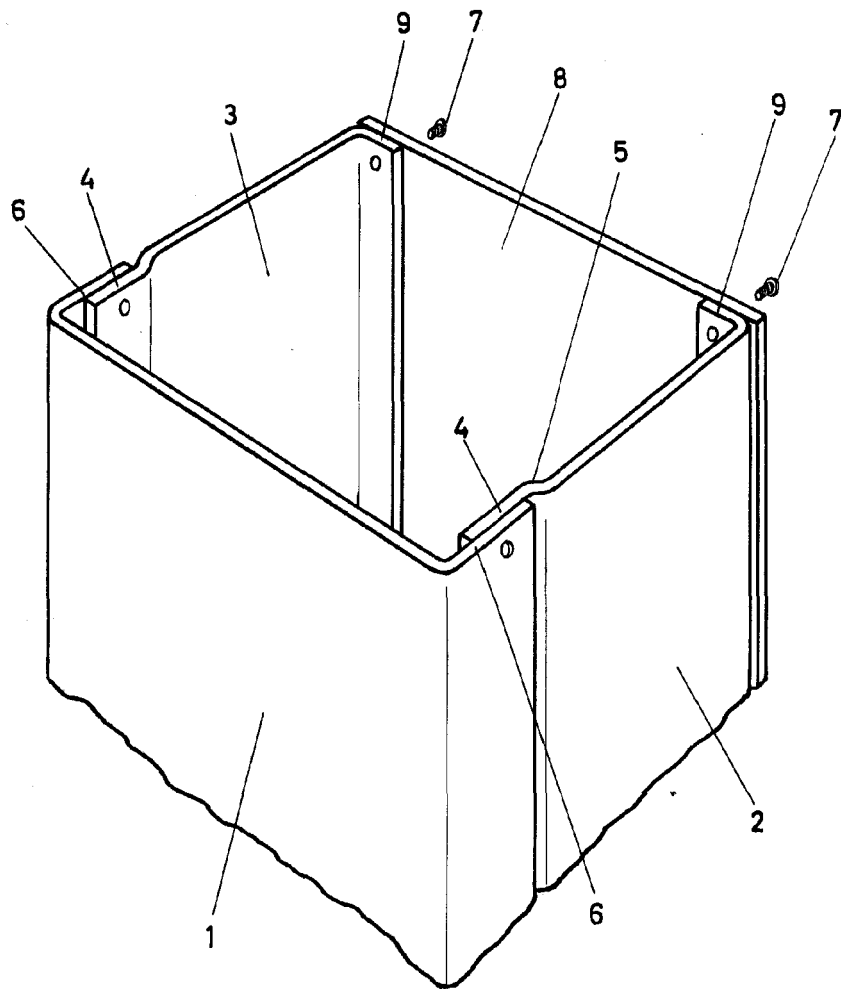

Madrid, 3 de Noviembre de 1964

pa.

Antonio Archa

P.D.

Escala variable