

109715



109.715

P A T E N T E D E M O D E L O D E U T I L I D A D

por VEINTE AÑOS

a favor de Don Bartolome TORNS ROU-
R A , de nacionalidad española, domiciliado en Barcelona,
calle de Juegos Florales, número 55, p o r :

" UN PORTARROLLOS DE PAPEL HIGIENICO "

M E M O R I A D E S C R I P T I V A

1 El presente Modelo de Utilidad tiene por objeto, según
claramente se indica en su enunciado, un nuevo portarrollos
de papel higiénico.

5 El portarrollos que se trata de registrar, según se
verá claramente a continuación, presenta una estructura
sumamente robusta y simplificada, resultando fácil y cómodo
de usar, y presentado una apariencia estética impecable.

10 La estructura y principales características y ventajas
del portarrollos en cuestión, resultarán más fácilmente
comprensibles a la vista de los dibujos adjuntos, a los que
en lo sucesivo se referirá la explicación, y en los que

109715



- desde luego, sin caracter limitativo de ninguna clase - se ha representado un ejemplo concreto de realización práctica del mismo.

En estos dibujos:

5 La figura 1 es una vista frontal del conjunto del dispositivo, desprovisto de la tapa que se apoya elásticamente sobre el rollo de papel.

La figura 2 es un corte según II-II de la figura precedente.

10 Y, finalmente, la figura 3 es un corte alzado, mostrando la forma de montaje y actuación de la tapa que se apoya sobre el rollo.

Refiriendonos, pues, a estos dibujos:

15 El conjunto comprende en primer lugar una placa 1, de soporte y fijación, que preferentemente se moldeará a partir de un material plástico adecuado. Esta placa se halla dotada de medios de fijación a la pared, medios que en el caso más simple estarán constituidos por unas simples perforaciones 2 para passo de los correspondientes tornillos de fijación.

20 Sobre la placa 1 se hallan fijados, por ejemplo, por medio de unos tornillos 3, unos soportes - preferentemente iguales entre sí -, constituidos por sendas pletinas 4-5, cuyas extremidades 6-6'-7-7' aparecen dobladas ortogonalmente constituyendo unas correspondientes orejetas perforadas alineadas, que son atravesadas en forma ajustada por los vástagos 8-9. El vástago 8 queda retenido en un sentido por el tope 10 - tal, una simple arandela elástica, encajada a presión en una correspondiente regata prevista en

25 la extremidad libre del mismo -, y en el sentido opuesto por el gancho 11, conformado por la otra extremidad. Por

30

100715



su parte, el vástago 9 queda retenido en un sentido por el gancho 12, que hace tope con la aleta 7, y por el lado opuesto se prolonga un buen tramo al otro lado de la aleta 7', presentandó un muelle helicoidal arrollado 13, que actúa a expansión entre la expresada aleta y un tope previsto en la extremidad libre del vástago, tendiendo a mantener constantemente a este en la posición límite determinada por el gancho 12. Las extremidades libres de los ganchos 11 y 12 quedan alineadas sobre un eje horizontal, que constituye el eje ideal en el que se arriestra por su cavidad axial y sobre el que puede girar libremente el rollo 14 de papel higiénico. El vástago 9 puede ser desplazado fácilmente a corredera, venciendo la resistencia del muelle 13, en vistas a las operaciones de recambio del rollo, operaciones que no ofrecerán, por tanto, la menor dificultad, alcanzandose en cambio un perfecto grado de seguridad en la sujeción del rollo.

Finalmente el conjunto se completa con una tapa 14, por ejemplo de chapa estampada, que sonforma dos orejetas superiores perforadas 15, que son atravesadas por los vástagos 8-9 constituyendo el eje ideal de giro de aquella. Esta tapa, finalmente, se halla sometida a la acción de uno o más muelles 16 arrollados sobre el vástago 8 y/o sobre la zona libre del vástago 9, que la impulsan constantemente a girar hacia abajo, de manera que el borde libre de la misma se apoya constantemente sobre el rollo de papel, facilitando el corte en porciones.

Resta ya únicamente hacer constar de una manera general y expresa que, como se comprende y es lógico, en la realización práctica del portarrollos que ha quedado descrito, cabrá introducir todas aquellas adiciones y modificaciones

100715



de detalle que no afecten a lo que constituye la esencia-
lidad del registro que se solicita.

N O T A

SE REIVINDICA:

- 5 1 - Un portarrollos de papel.higiénico, caracterizado
por comprender una placa dotada de medios de fijación, a
la que se hallan solidarizados unos soportes alineados que
son atravesados en forma ajustada por las ramas mayores ali-
neadas de sendas varillas de sección circular, dobladas en
10 U asimétrica, capaces de girar libremente con respecto a
aquellos, quedando las ramas menores de estas varillas con-
venientemente enfrentadas y alineadas, en disposición de
sostener el correspondiente rollo; una de estas varillas
queda inmovilizada en sentido axial con respecto a los
15 soportes, en tanto que la otra puede desplazarse entre dos
posiciones límite, en una de las cuales - a la que se halla
constantemente impulsada por la acción de un correspondien-
te muelle - la extremidad libre de la misma retiene al rollo
en tanto que en la posición opuesta, permite el desmontaje
20 y sustitución de este último; el conjunto se completa con
una tapa libremente articulada a las ramas laterales mayo-
res de las varillas dichas y constantemente impulsadas por
una correspondiente fuerza elástica a aplicarse sobre el
rollo por su borde libre, facilitando el corte del mismo
25 en porciones.

- 2 - Un portarrollos de papel higiénico.

Consta la presente Memoria Descrip-
tiva de cinco hojas mecanografiadas, es-

109715



critas por una sola cara, numeradas del
1 al 5, y con sus líneas numeradas, a su
vez, de cinco en cinco y de dibujos ane-
xos.

Barcelona, 10 NOV 1994

P.A.

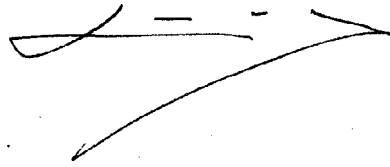

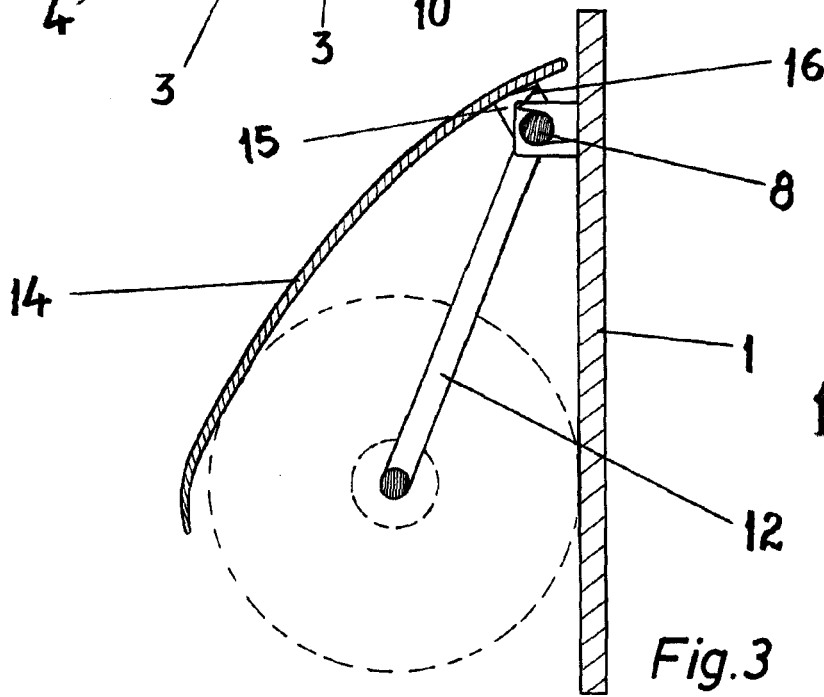
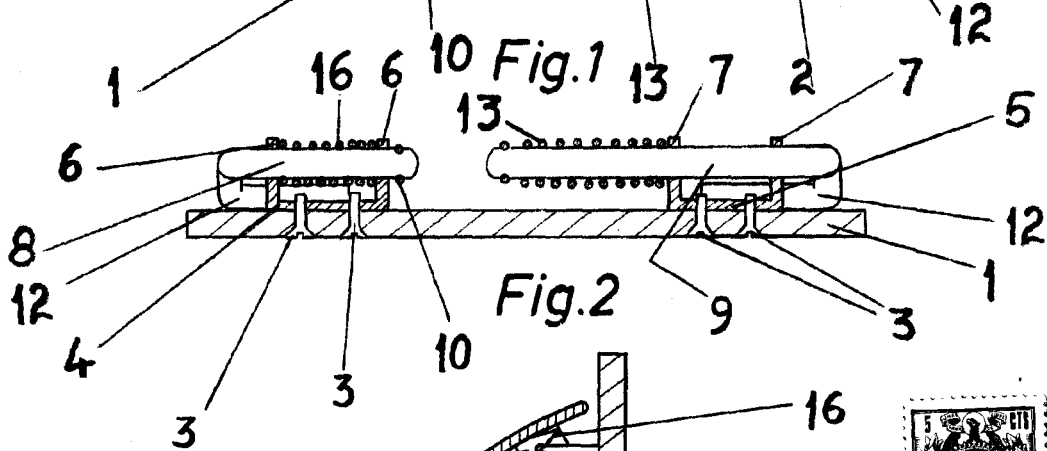
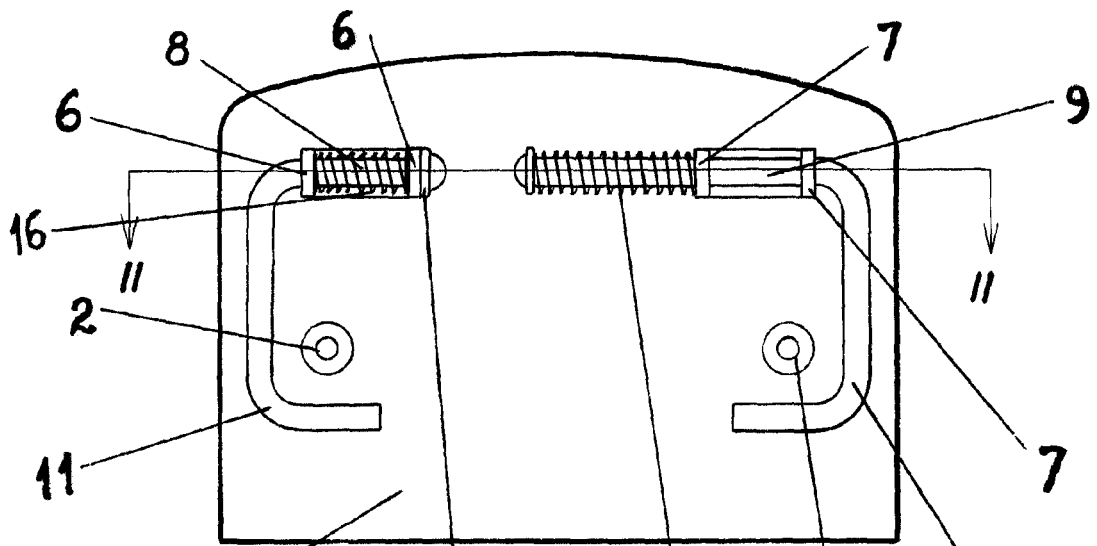

109715

Barcelona, 10 Noviembre 1964
P.A.

Escala variable

A handwritten signature or mark is located at the bottom right of the page, below the text 'P.A.' and 'Escala variable'.