



109595

109595

# MEMORIA DESCRIPTIVA

que se acompaña a la solicitud de un

..... MODELO DE UTILIDAD .....

por ..... veinte años en España, por ..... "CAJA DE CARTON

..... SIMPLIFICADA" .....

a favor de

..... Doña MARIA DE LOS ANGELES ABUIN SANCHEZ .....

domiciliado en ..... calle Miguel Gonzalez, nº 7 de .....

MADRID.- .....

NP/mpr

109595



5 La invención a que se refiere la presente Memoria constituye una novedad industrial, con características y ventajas que la hacen merecedora del privilegio de explotación exclusiva que por ella se solicita, de acuerdo con las prescripciones del Estatuto vigente de la Propiedad Industrial de fecha 26 de Julio de 1.929, texto refundido, publicado el 30 de Abril de 1.930.

Esta invención, se refiere, como su enunciado indica a una caja de carton simplificada, cuyas características estructurales permiten un armado rápido con una sola línea de fijación.

10 En el plano que se adjunta, viene representada, en la figura 1, la estructura desplegada de la caja, y en la figura 2, la caja armada.

En la figura 1, las líneas de trazo pespunteado representan las líneas de plegado.

15 Al realizar el plegado, las superficies rectangulares (3, 7, 9 y 12), forman las caras laterales de la caja. Las pestañas (6 y 11) junto con la tapa (2) y la pestaña unida a ella (1), forman el sistema de cierre y apertura.

20 La superficie irregular (4), al montar sobre la (10), forma el fondo de la caja, que queda perfectamente ajustado por el encaje de las superficies (8 y 13).

La caja queda perfectamente armada al unir por cualquier procedimiento la pestaña (5) sobre la superficie (12)

25 Hecha la descripción precedente, hemos de añadir, que los detalles de realización de la idea expuesta pueden variar, sin que por ello cambie la esencia de la invención que es la que se desprende de los párrafos que anteceden y la que se reivindica en la siguiente:

- N O T A -

30 En resumen: El Modelo de Utilidad que se solicita recaerá sobre las reivindicaciones siguientes:

109595 17



5 1°.- CAJA DE CARTON SIMPLIFICADA, que se caracteriza por  
que queda constituida al plegar convenientemente una superficie plana  
muy irregular, quedando los laterales formados por plegamientos sucesi  
vos de una superficie rectángular, el fondo se forma al montar sobre  
otra superficie rectángular una de forma exagonal irregular y quedar  
ambas travadas y perfectamente sujetas por dos solapas identicas entre  
sí y de forma exagonal irregular, por otra parte la tapa se encuentra  
constituida por un rectángulo terminado en una pestaña, que junto con  
10 otras dos situadas lateralmente forma el sistema de cierre y apertura;  
siendo necesarias para la perfecta formación de la caja, unicamente la  
fijación de una pestaña de una cara lateral por cualquier procedimiento.

2°.- Se reivindica por último como objeto sobre el que ha  
de recaer el Modelo de Utilidad que se solicita: "CAJA DE CARTON SIM-  
PLIFICADA".

15 Todo tal y como queda descrito y reivindicado en la presen-  
te Memoria que consta de tres hojas mecanografiadas y dibujos que se -  
acompañan.

Madrid, 17 de Noviembre de 1.964

ALFONSO UNGRIA  
P.P.

20

25

30

MARIA DE LOS ANGELES ABUIN SANCHEZ

HOJA UNICA

10 9595



FIG-1

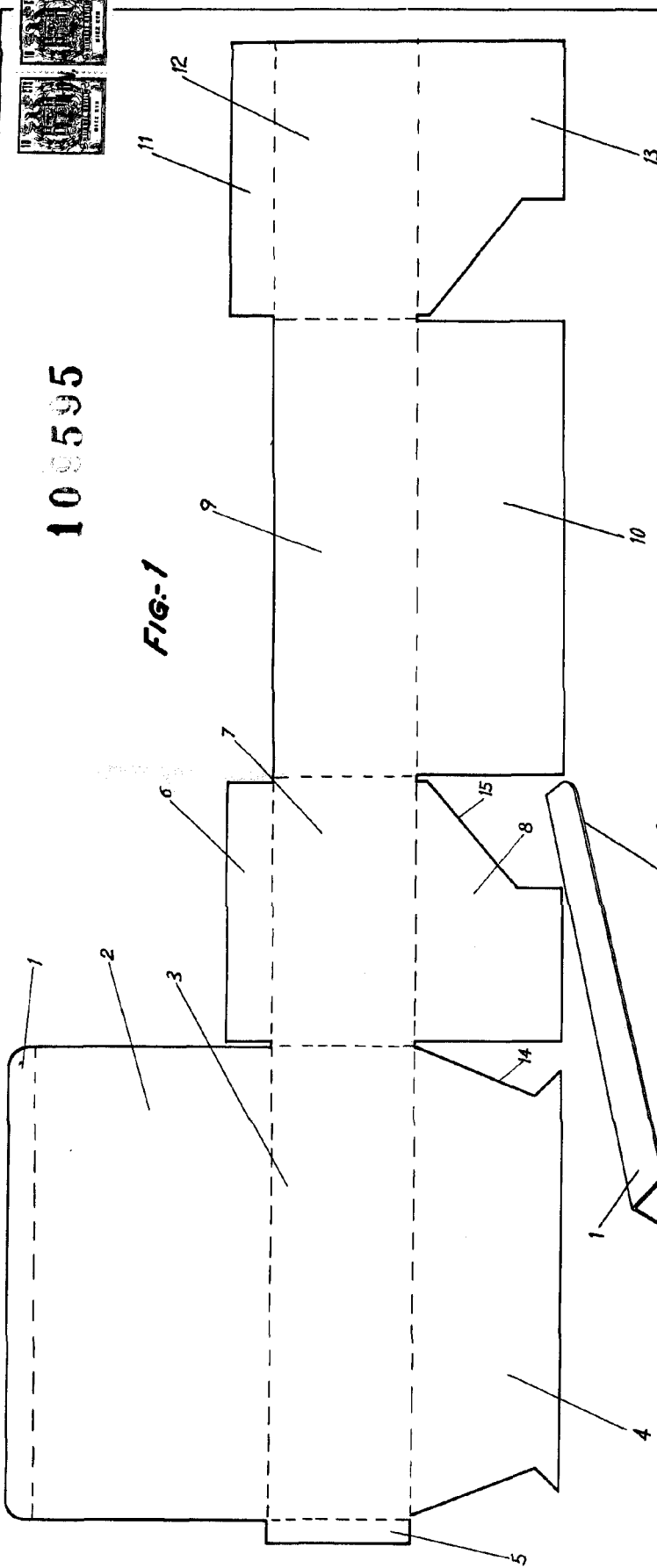
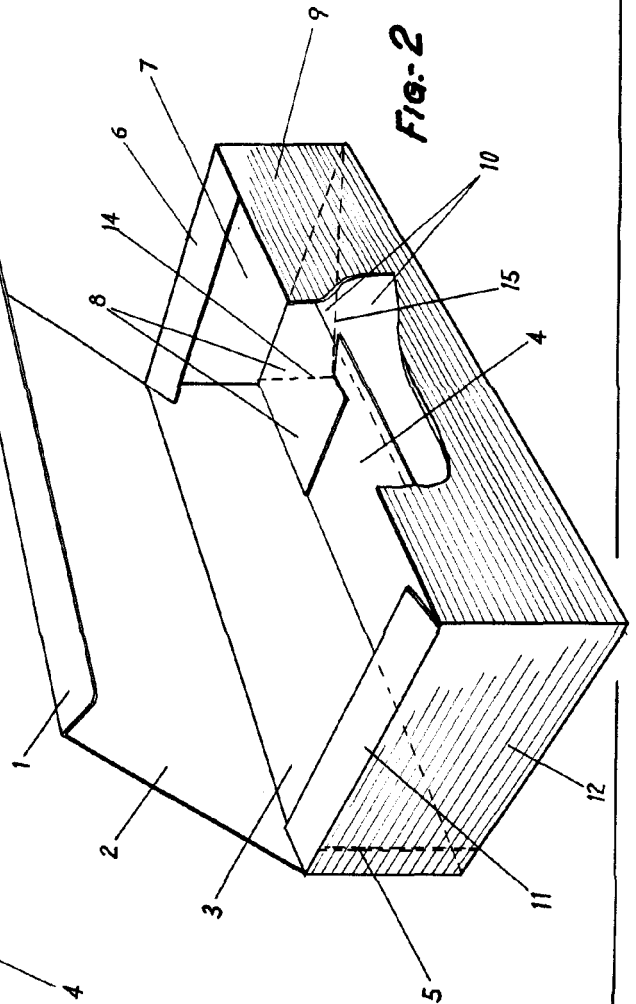

FIG-2



ESCALA VARIABLE  
de  
ALFONSO UNGRIA  
P.P.  
Madrid,  
de 196