



1964

109583

M O D E L O
D E
U T I L I D A D

para "UN CABALLETE PARA SUSPENSIÓN DE ASIENTOS INFANTILES",
a favor de la razón social española VEDETTE ESPAÑOLA, S.A.,
residente en BARCELONA, calle del Doctor Sampons, 125-127.

= . =

MEMORIA DESCRIPTIVA

El presente modelo de utilidad se refiere a un caballete para suspensión de asientos infantiles.

Más concretamente, consiste la invención en un caballete-puente totalmente desmontable y especialmente destinado para suspensión de asientos infantiles de la clase que comprenden una peana tubular.

El modelo consiste en esencia en un caballete-puente integrado por un travesaño tubular en cuyos extremos presenta dos ramas en V, abiertas hacia abajo, y en las cuales se enclavan sendas patas tubulares que se vinculan entre sí por

109583



tirantes articulados.

5. El travesaño superior presenta a su vez en la proximidad de sus extremos sendos tramos transversales paralelos provistos de anillas para suspensión de unas cuerdas dotadas en sus extremos libres de unas pinzas elásticas abiertas en las que se encaja a presión el marco tubular que forma la peana del asiento.

10. Con el fin de facilitar la explicación, se acompaña a la presente memoria descriptiva de una lámina de dibujos en la que se ha representado un caso de realización que se cita a título de ejemplo.

En los dibujos:

15. La figura única, representa una vista en perspectiva del caballete, con las piezas desmontadas pero dispuestas para su acople.

20. La figura única, representa una vista en perspectiva, en la que se representa una barra superior 1, dotada en sus extremos de piezas en V invertidas 2, en las que se alojan axialmente los terminales 3 de las patas divergentes 4, que se arman por tirantes 5 articulados en 6.

La barra 1, comporta travesaños 7 de los que penden las pinzas 8 adecuadas para recibir el marco de la peana del asiento.

25. El modelo, dentro de su esencialidad, puede ser llevado a la práctica en otras formas de realización que difieran en detalle de la indicada a título de ejemplo en la descripción y a las cuales alcanzará igualmente la protección que se recaba. Podrá, pues, construirse en cualquier forma y tamaño, con los

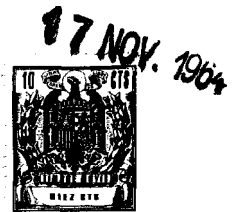

materiales más adecuados, por quedar todo ello comprendido en el espíritu de las reivindicaciones.

- . . -

N O T A

Descrito el objeto y utilidad de la presente invención, lo que se declara como no divulgado ni practicado en España, comprende las siguientes reivindicaciones.

5.

1. Un caballete para suspensión de asientos infantiles, caracterizado esencialmente por el hecho de estar constituido por una barra tubular superior y horizontal, provista en sus extremos de unas piezas en V, abiertas hacia abajo, en las cuales acoplan por enchufe sendos pares de patas divergentes que se arman por tirantes articulados.

10.

2. Un caballete, según la anterior reivindicación, en el que la barra superior presenta unos travesaños paralelos de los que penden unas pinzas elásticas operativamente dispuestas para recibir por encaje el marco integrante de la peana del asiento.

15.

3. Un caballete para suspensión de asientos infantiles.

109583

17



Según se describe y reivindica en la presente memoria descriptiva que constare de cuatro hojas foliadas y escritas a máquina por una sola de sus caras, acompañadas de una lámina de dibujos.

5.

Madrid, a 17 NOV. 1964

p.a.

P. P. JAIME ISERN

109583

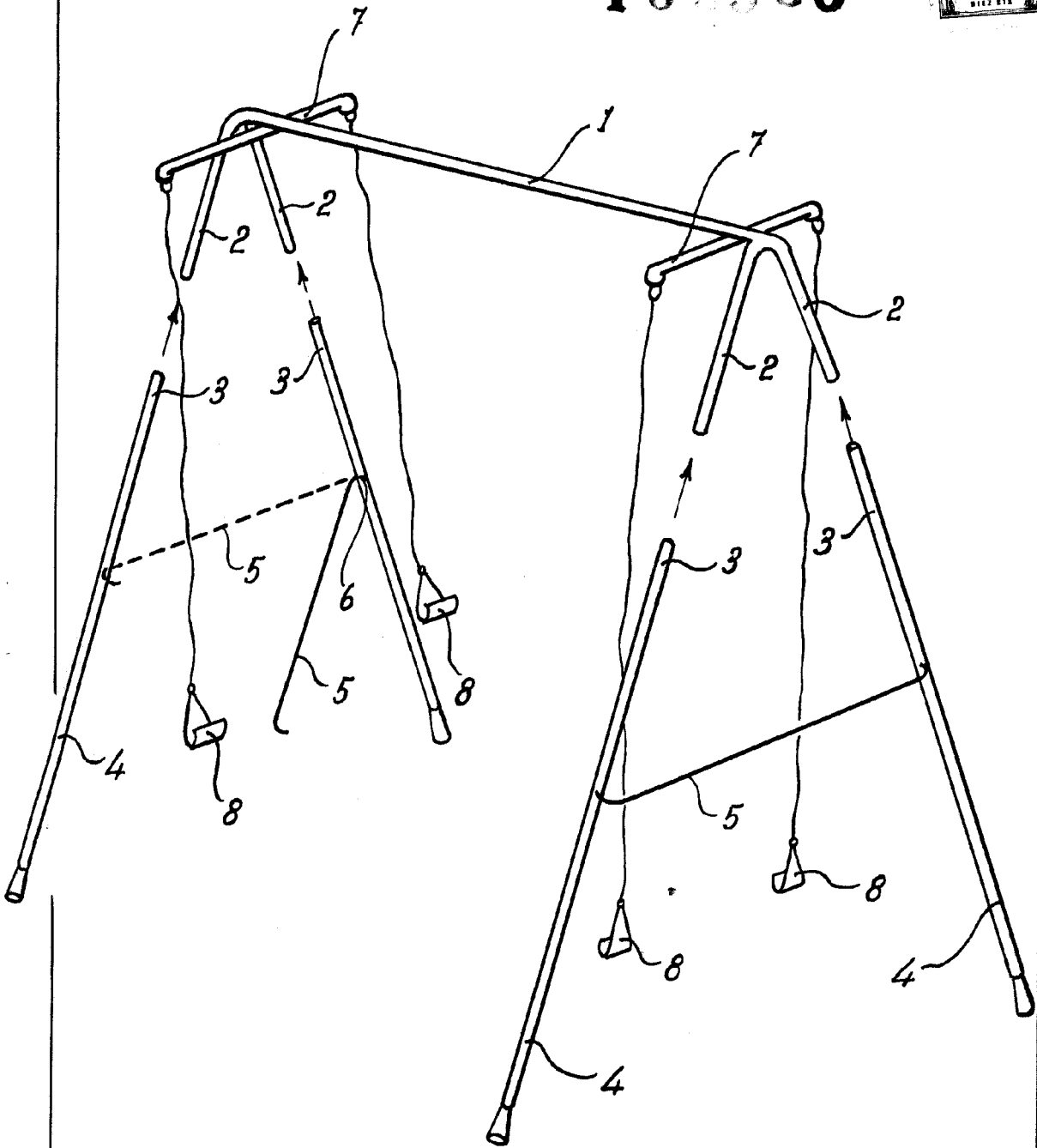

Madrid, 17 NOV. 1964

Jaime Isern

pp.

B.