



MEMORIA DESCRIPTIVA

que se acompaña a la solicitud de un Modelo de Utilidad por veinte años, en España, por "Cápsula-precinto para recipientes de cierre roscado", a favor de "SOMME DE ENVASES Y TAPONES, S.A." (SOMETAPSA), entidad de nacionalidad española, residente en Madrid, calle de Enrique Simonis, nº 20.

- - - -

Entre los innumerables sistemas conocidos en la época actual para realizar el cierre de los envases en general y concretamente de las botellas, se han impuesto aquellos que al lado del fin primordial de lograr un cierre perfecto persiguen, como fin secundario, garantizar la procedencia del líquido contenido mediante precintos que impidan su apertura sin ser notada por el usuario. Entre los muchos medios utilizados para conseguir este segundo fin, la mayoría tienen como denominador común el estar constituidos por piezas complementarias del tapón propiamente dicho.

El Modelo de Utilidad objeto de la presente solicitud reúne en una sola pieza las condiciones precisas para garantizar el cierre perfecto del recipiente e impedir su apertura y posterior cierre sin que se aperciba el consumidor. Las ventajas de cuanto decimos son evidentes, máxime, si se tiene en cuenta que todo ello se consigue con gran facilidad y a un bajo coste.

Para una mejor comprensión de la descripción se hará ésta con referencia a los dibujos de la adjunta hoja de planos en los que se representa un simple y mero ejemplo de

109545



realización de carácter no limitativo, por lo que todas sus variantes de detalle, forma, dimensiones, proporciones y materias en cuanto no alteren o modifiquen sus cualidades esenciales ni determinen la obtención de un resultado industrial nuevo y distinto, deben considerarse incluidos en la protección implicada en el registro de Modelo de Utilidad que ahora se solicitá.

La figura 1ª representa una vista en perspectiva de la cápsula-precinto.

10 La figura 2ª un corte axial de la cápsula-precinto y del recipiente en que va aplicada una vez iniciada la apertura del mismo.

En dichas figuras se señala con la letra A la cápsula-precinto de material flexible, preferentemente de aluminio, que tiene la forma de un cilindro cerrado por arriba. Dicha cápsula-precinto está formada, como su mismo nombre indica, por dos piezas: la cápsula propiamente dicha (1) y el precinto (2) los cuales van unidos entre sí por una serie de puntos (3) de fácil rotura al ejercer la presión de apertura. La cápsula (1) va cubierta por su interior de una capa protectora de cualquier tipo de pasta fácilmente moldeable que contribuye a otorgarle una mayor resistencia y evitar su oxidación, y en la parte superior de su pared curva, alrededor de todo su perímetro, lleva practicadas una serie de muescas (4) para facilitar la operación de roscado y desenroscado. Inmediatamente encima de los puntos de unión con el precinto (3) un resalte anular (5) que constituye la iniciación de la rosca que en dicha cápsula se formará una vez colocada en el recipiente oportuno, por un medio mecánico cualquiera.

30 En cuanto al precinto (2), lleva practicado un debilitamiento vertical (6), para facilitar su separación del cuello de la botella o recipiente a que ha quedado unido tras



la operación de apertura, ya que en caso contrario su separación resultaría difícil e implicaría una considerable pérdida de tiempo cuando las botellas o recipientes hayan de ser utilizados nuevamente.

5 El funcionamiento es bien sencillo. Bastará colocar la cápsula-precinto en el gollete de la botella o recipiente de boca roscada a que se haya de aplicar y, posteriormente, mediante un medio mecánico adecuado se presionará contra las paredes del mismo con lo cual, dada la flexibilidad  
10 del material de que se compone la cápsula, ésta se incrustará en los surcos constitutivos de la rosca practicada en el gollete de la botella, mientras que el precinto queda presionado y doblado por su mitad contra la parte inferior del gollete que dobla hacia adentro en ángulo recto.

15 Su apertura deberá realizarse a rosca, con lo cual se romperán los puntos de unión (3) y quedará el precinto (2) separado de la cápsula y rodeando el cuello de la botella pudiendo retirar dicho precinto, si así se desea, mediante la rotura del mismo por el debilitamiento (6) que lleva practica  
20 do.

Como se comprenderá, a las ventajas de simplicidad y bajo coste del cierre de los recipientes se une, en el presente caso, una garantía absoluta de que, caso de realizarse la apertura del recipiente, se advertirá fácilmente por el  
25 consumidor.

N O T A

Descrito suficientemente el objeto del presente Modelo de Utilidad, sus distintas partes y su funcionamiento, se declara que lo que constituye la esencialidad del mismo y  
30 para lo que se pide la correspondiente protección es lo que se concreta en las siguientes reivindicaciones:

1ª.-Cápsula-precinto para recipientes de cierre ros



cado caracterizada por que la cápsula propiamente dicha adopta la forma de un cilindro recto, hueco, cerrado por uno de sus lados, y por su interior recubierto con una capa protectora de cualquier material moldeable.

5                    2ª.-Cápsula-precinto para recipientes de cierre roscado, según la reivindicación anterior caracterizada, además, por que el borde de su parte abierta lleva un resalte anular del que pende, unido por una serie de puntos de escasa resistencia, un anillo constitutivo del precinto, el cual al  
10 realizar la apertura del recipiente haciendo girar a rosca la cápsula y romperse los puntos de unión con la cápsula, quedará incorporado al cuello de la botella.

15                    3ª.-Cápsula-precinto para recipientes de cierre roscado, según las reivindicaciones anteriores, caracterizado, además, por que el precinto lleva practicado un debilitamiento que facilite su desprendimiento del cuello del recipiente una vez abierto el mismo.

4ª.-Cápsula precinto para recipientes de cierre roscado.

Todo según se describe y reivindica en la presente Memoria que consta de cuatro hojas debidamente foliadas y escritas a máquina por una sola de sus caras, y se representa en la adjunta hoja de planos.

Madrid, 16 de noviembre de 1.964.

EL AGENTE.

P.p.

100545



FIGURA 1ª



FIGURA 2ª

ESCALA VARIABLE  
MADRID 16-11-64.  
EL AGENTE  
P.P.

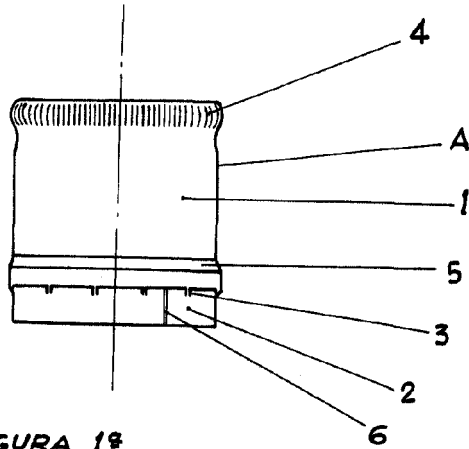
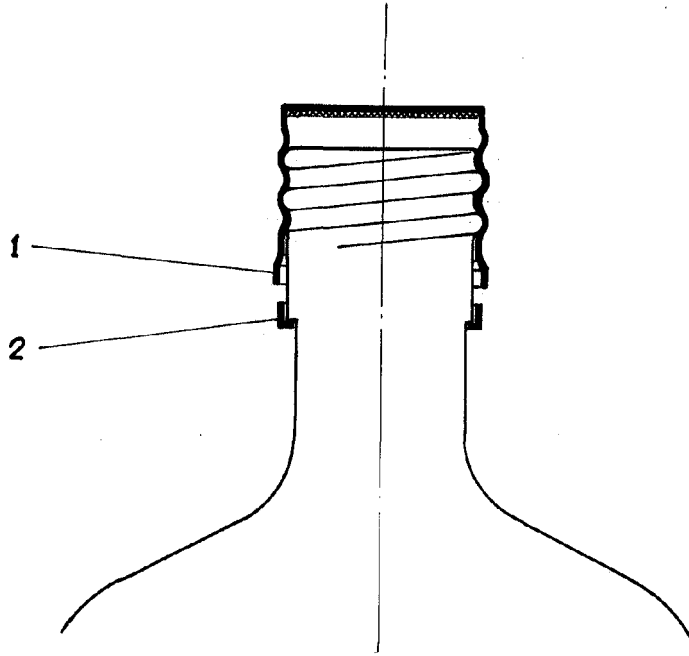
*Amador*