

21.380



109470

memoria descriptiva

CLASE DE
REGISTRO

MODELO DE UTILIDAD,

NOMBRE Y
NACIONA-
LIDAD DEL
SOLICITANTE

r.s. Dowaldwerke Adolph Dowald
sociedad alemana,

RESIDENCIA
Y DOMICILIO

28 Bremen 1 (Alemania) Duisburger Str. 4,
Postfach, 109,

OBJETO

-Rodillo para puertas corredizas-

Bat.-



1 El modelo de utilidad se refiere a un rodillo
para puertas corredizas con apoyo por ambos lados en una
carcasa para rodillo, que puede componerse de metal pesa -
do, metal ligero, material plástico o de cualquier otro ma-
terial adecuado. Hasta ahora se utilizaron bolas para el
5 apoyo del rodillo para puertas corredizas, que estaban li-
mitadas en la posibilidad de carga a causa del apoyo por
puntos de las bolas.

El modelo se ha propuesto aumentar la posibilidad
de sollicitación a carga de tales rodillos para puertas co-
10 rredizas y consiste en que las espigas de apoyo de los ro-
dillos se apoyan en cilindros con superficies frontales
esféricas a los que están coordinados para la recepción de
las fuerzas verticales anillos de rotación insertos en los
taladros de las carcacas de los rodillos, y para la recep-
15 ción de las fuerzas transversales, espaldones situados in-
teriormente en el rodillo de la puerta corrediza y dis -
cos situados exteriormente que se apoyan contra la carcaca.
Esta ejecución del sistema de apoyo tiene la ventaja de que
primeramente, en un taladro de igual dimensión de la carca-
20 sa, pueden alojarse más cilindros que bolas, y la posibili-
dad de carga se aumenta además porque los cilindros tienen
un contacto líneal con los anillos de rotación. La ejecución
esférica de las superficies frontales de los cilindros tiene
además la ventaja de que en las superficies frontales tampo-
25 co se manifiesta ninguna fricción superficial como es el ca-

1 so en otras circunstancias con cilindros con superficies frontales planas.

Otros detalles del objeto del modelo se deducen de la siguiente explicación del dibujo, en el que se representa un rodillo para puerta corrediza según el modelo en
5 sección longitudinal.

Con 1 está designada la carcasa del rodillo en que está apoyado por ambos lados el rodillo 2 de la puerta corrediza mediante las espigas 3, los cilindros 4 y los anillos de rotación 5 insertos en el taladro de la carcasa.
10 Para recibir las fuerzas laterales que se manifiestan, el rodillo 2 de la puerta corrediza muestra espaldones 2', a los que del lado de la carcasa les están coordinados discos 6. Los cilindros 4 poseen superficies frontales esféricas de modo que se hallan en contacto de puntos con los vecinos
15 espaldones 2' y discos 6.

El rodillo inserto con todo su apoyo en la carcasa de rodillo está asegurado contra su salida por la tapa 7 y por el anillo de expansión 8 de la manera más sencilla posible.

20 Para la lubricación temporal de los apoyos de ambos lados, en el rodillo 2 está previsto un taladro longitudinal 9, al que en la carcasa 1 le está coordinado un engrasador 10. Esta instalación engrasadora se suprime, sin embargo, cuando el rodillo, respectivamente las partes
25 del apoyo están fabricados de material plástico o de otros materiales autolubrificadas o resistentes a la fricción, por lo que además se consigue una reducción del ruido de la marcha del rodillo.

109470

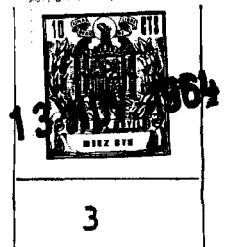

1

N o t a

Este registro consta de las siguientes reivindicaciones:

5

1.- Rodillo para puertas corredizas con apoyo por ambos lados en una carcasa para rodillo, caracterizado porque las espigas de apoyo de los rodillos están apoyados en cilindros con superficies frontales esféricas, a los que para la recepción de las fuerzas verticales les están coordinados anillos de rotación insertos en los taladros de las carcasas de los rodillos, y para la recepción de las fuerzas transversales, espaldones situados interiormente en el rodillo de la puerta corrediza, y discos, situados exteriormente, que se apoyan contra la carcasa.

10

15

2.- Rodillo para puertas corredizas según la reivindicación 1, caracterizado porque éste muestra un taladro longitudinal, al que en la carcasa le está coordinado un engrasador.

20

3.- Rodillo para puertas corredizas según la reivindicación 1, caracterizado porque los cilindros y eventualmente también las otras partes de apoyo se componen de materiales plásticos autolubrificados, resistentes al rozamiento.

25

4.- Rodillo para puertas corredizas.

Según se describe y reivindica en esta memoria descriptiva.

La cual se detalla e ilustra con los planos que a la misma se acompañan.

109470



4

1 La cual consta de 4 hojas, foliadas y escritas
a máquina por una sola de sus caras.

Madrid, a 13 NOV. 1964

5 CARLOS ROEB
P. R.

10

15

20

25

Bat.-

ESCALA VARIABLE
CARLOS ROEB
R.P.

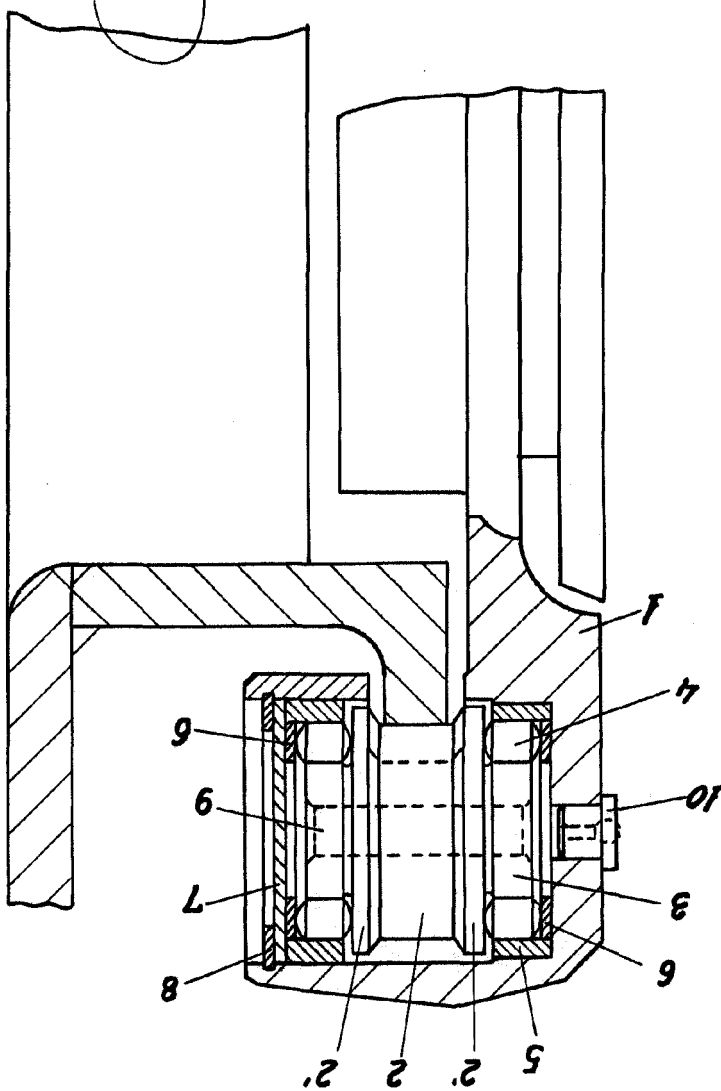

109470

Info data,

Downloaded from Google Books