



V. 1964

109459

M O D E L O
D E
U T I L I D A D

por "UN SOPORTE PERFECCIONADO PARA SEÑALES DE TRAFICO", a favor de DON ARMENGOL MAS CORBERA, de nacionalidad española, domiciliado en VALLS (Tarragona), Carretera de Tarragona, nº 16.

- . -

MEMORIA DESCRIPTIVA

El presente modelo de utilidad se refiere a un soporte perfeccionado para señales de tráfico.

5. Más concretamente, en la invención se ha previsto un soporte especialmente destinado para señales de tráfico, el cual soporte presenta la novedad de estar integrado por una bisagra de doble articulación provista de un brazo a escuadra para el anclaje del conjunto en el muro, poste o lugar adecuado.

10. Según la organización descrita, la señal indicadora se encontrará siempre en posición correcta de servicio, pese a los



golpes que sufra por ambas caras, los cuales no deformarán el letrero, sino que éste cederá, debido al dispositivo de doble bisagra, retornando a su posición inicial de servicio merced a unos resortes de llamada de que están provistas las palas de la bisagra.

5.

Con el fin de facilitar la explicación, se acompaña a la presente memoria descriptiva, de una lámina de dibujos en la que se ha representado un caso de realización que se cita a título de ejemplo.

10.

En los dibujos:

la figura 1, representa una vista en alzado de la bisagra, según el modelo.

las figuras 2 y 3, representan en vista en planta a la bisagra en dos posiciones, diferentes de trabajo.

15.

Haciendo referencia a las figuras, se aprecia en su realización una bisagra formada por dos palas 1 y 2, solidarias a los brazos 3 y 4, uno de los cuales se halla anclado en la pared mientras que el otro constituye un soporte para el letrero o señal, estando los ejes 5 y 6 de giro de ambas palas relacionados a través del tramo común 7.

20.

Los ejes 5 y 6 van provistos de muelles de recuperación que retornan la señal a su posición inicial correcta.

25.

El modelo, dentro de su esencialidad, puede ser llevado a la práctica en otras formas de realización que difieran en detalle de la indicada a título de ejemplo, en la descripción, y a las cuales alcanzará igualmente la protección que se recaba. Podrá, pues, construirse en cualquier forma y tamaño, con los materiales más adecuados por

30.



quedar todo ello comprendido en el espíritu de las reivindicaciones.

= . =

N O T A

Descrito el objeto y utilidad de la presente invención, lo que se declara como no divulgado ni practicado en España, comprende las siguientes reivindicaciones:

5. nes:
10. 1. Un soporte perfeccionado para señales de tráfico, caracterizado esencialmente por el hecho de estar constituido por una bisagra doble, una de cuyas palas se unifica a una pieza laminar a escuadra apta para la fijación del conjunto en el paramento adecuado, mientras que la otra pala es solidaria de otra pieza de mayor tamaño y de forma alargada, con su borde libre vuelto, siendo esta segunda pieza la prevista para soportar la señal de tráfico correspondiente.
15. 2. Un soporte perfeccionado para señales de tráfico.

109459

12



Según se describe y reivindica en la presente memoria que consta de 4 hojas, foliadas y escritas a máquina por una sola de sus caras, acompañadas de 1 lámina de dibujos.

Madrid, a

12 NOV. 1964

p.a.

P. P. JAIME ISERN
[Handwritten signature]

5.

109459 12



Fig. 1

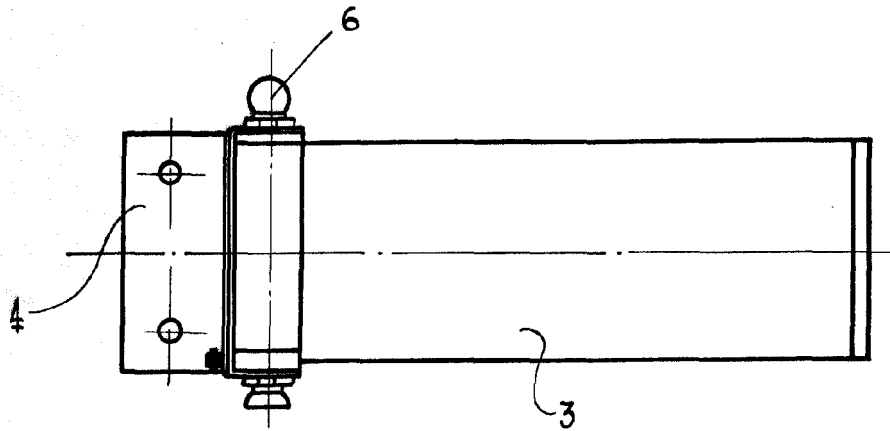

Fig. 2

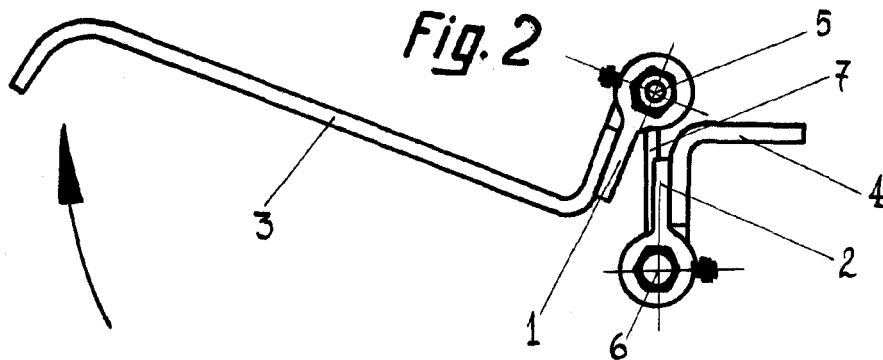
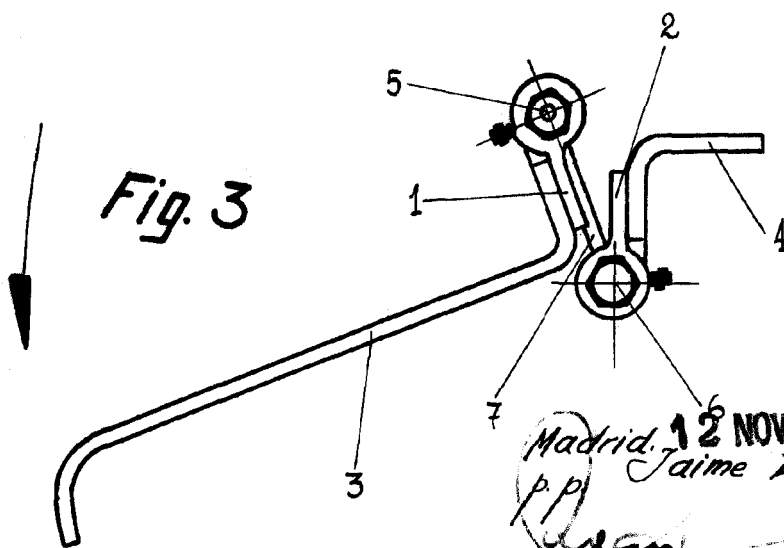

Fig. 3



Madrid. 12^o NOV. 1964
Jaime Isern
pp
[Signature]