



109417

M O D E L O
D E
U T I L I D A D

por "UN JUGUETE RODANTE", a favor de DON JOSE FRIGOLA MAS, de nacionalidad española, residente en BARCELONA, Greco 24.

= . =

MEMORIA DESCRIPTIVA

El presente modelo de utilidad se refiere a un juguete rodante.

5. Más concretamente, la invención consiste en un juguete rodante de uso infantil integrado por un eje cigüeñal vinculado por sus extremos a sendas manivelas solidarias a su vez en respectivas ruedas.

Los tramos horizontales del cigüeñal, situados a diferente plano, comportan los cojinetes de giro de unas plataformas destinadas para la colocación de los pies.

10. Con el fin de facilitar la información, se acompaña



109417

a la presente memoria descriptiva de una lámina de dibujos en la que se ha representado un caso de realización que se cita a título de ejemplo.

En los dibujos:

5. La figura 1, representa una vista en perspectiva del juguete, según el modelo.

La figura 2, es una vista esquemática en alzado frontal.

10. Haciendo referencia a las figuras, se aprecia en su realización un juguete constituido por dos ruedas 1, a cuyos ejes se hallan fijadas las manivelas 2, que en sus extremos libres se vinculan a los extremos de un cigüeñal 3, que comporta en sus tramos horizontales las plataformas 4, giratorias merced a los cojinetes 5.

15. Estas plataformas 4, están destinadas para la colocación de los pies, permitiendo, su juego sobre el cigüeñal, la mejor posición del pie, según lo requiera el esfuerzo a realizar.

20. El modelo, dentro de su esencialidad puede ser llevado a la práctica en otras formas de realización que difieran en detalle de la indicada a título de ejemplo en la descripción y a las cuales alcanzará igualmente la protección que se recaba. Podrá, pues, construirse en cualquier forma y tamaño, con los materiales más adecuados, por quedar todo ello comprendido en el espíritu de las reivindicaciones.



1964

NOTA 109417

Descrito el objeto y utilidad de la presente invención, lo que se declara como no divulgado ni practicado en España, comprende las siguientes reivindicaciones.

5. 1. Un juguete rodante, caracterizado esencialmente por el hecho de estar constituido por dos ruedas a cuyos ejes se hallan fijadas sendas manivelas. solidarias por sus extremos a los extremos respectivos de un cigüeñal que comporta en los tramos horizontales situados a distinto plano los cojinetes de giro de unas plataformas destinadas para la colocación de los pies del usuario.

2. Un juguete rodante.

15. Según se describe y reivindica en la presente memoria descriptiva que consta de tres hojas, foliadas y escritas a máquina por una sola de sus caras, acompañadas de una lámina de dibujos.

10 NOV. 1964

Madrid, a

p.a.

JAIME ISERN

P. P.

Madrid, 10 NOV. 1964
D. J. Frigola Mas

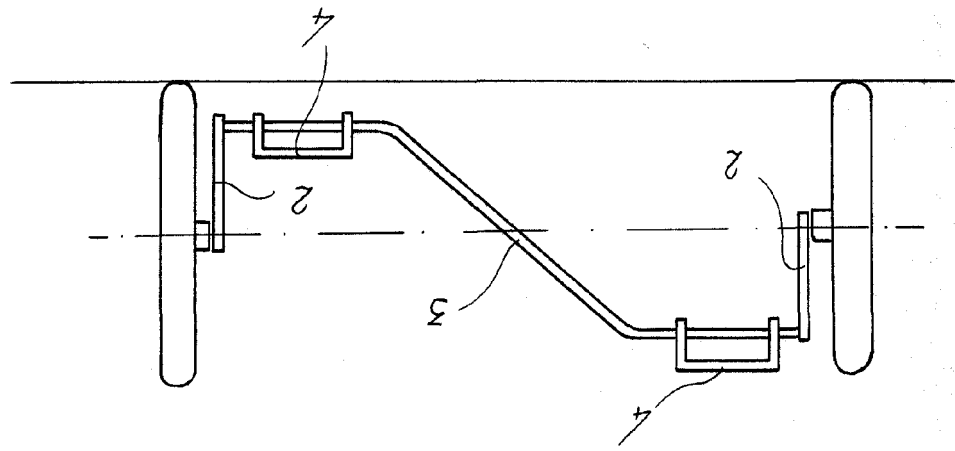

Fig. 2

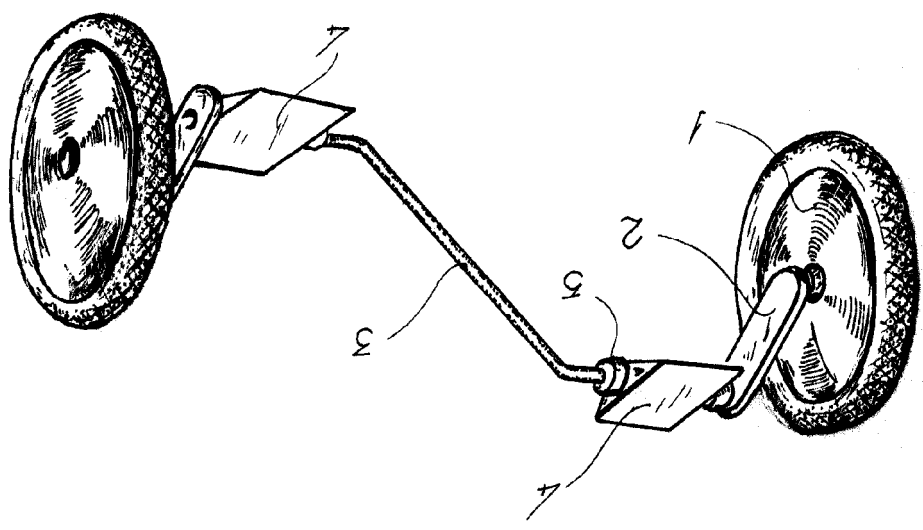

Fig. 1



109417

HOJA ÚNICA

D. JOSE FRIGOLA MAS