

10 9380

10 9380



Memoria Descriptiva

Correspondiente a un Modelo de Utilidad que por un periodo de veinte años, para toda España, se solicita a favor de la r.s. Vicalplast S.L. domiciliada en Madrid, calle de Alcalá 198, por "FLAUTA CON ARO MÓVIL PORTAFIGURAS"

5 El objeto de la presente solicitud de Modelo de Utilidad, se refiere a una flauta que posee un arcoemovil giratorio portador de la figura de un convoy de tren de ferrocarril y cuyas características de novedad le confieren la cualidad de aportar el nuevo efecto de que, al soplar, se produce el sonido del pito del tren y, al mismo tiempo el aro gira y se aprecia el avance del convoy que entra y sale de un tunel.

En el adjunto plano se ha representado una forma de ejecución del modelo de que se trata.

10 La figura 1 representa el jugueta en vista lateral.

La figura 2 representa una vista en planta y

Las figuras 3 y 4 representan, de perfil y por debajo, el dásco

../...



turbina,

15

Como puede apreciarse ésta flauta juguete consta de una boquilla con pito (1), al final de la cual va un ensanchamiento hueco dentro del que va un disco giratorio dotado de álabes (2) de modo que, al soplar, gira. Este disco lleva un aro (3) que asoma al exterior y sobre el que van las figuras de una locomotora, un tender y dos vagones, el ensanchamiento forma, por la parte extrema, una montaña con un tunel con dos bocas, una de entrada y otra de salida.

20

Sobre la boquilla va una maqueta de una casilla (4) de estación y en la parte de ensanchamiento o pista va una separación en la que se aprecian dos carretillas portaequipajes (5).

25

El conjunto puede completarse con figuras de un jefe de estación viajeros, etc, etc.

De esta manera, al soplar, al mismo tiempo que suena un pito, se pone en movimiento el disco y simula la puesta en marcha del convoy que se mueve y entra y sale del tunel.

30

Este modelo es realizabñe en cualesquiera tamaños y materiales adecuados, siendo susceptible de toda clase de modificaciones de detalle que no alteren su fundamento.

N O T A

Descrito que queda el modelo de utilidad, se considera que su objeto debe de recaer sobre las siguientes

35

R E I V I N D I C A C I O N E S

40

Primera: "FLAUTA CON ARO MOVIL PORTAFIGURAS", caracterizada por que consta de una boquilla, provista de pito, en cuya extremo va un ensanchamiento hueco en cuyo interior va un disco provisto inferiormente de álabes, de modo que gira al soplar por la boquilla, llevando este disco un aro que asoma al exterior y que lleva las figuras de un convoy del ferrocarril, estando el ensanchamiento elevado en una zona simulando una montaña con un tunel con boca de entrada y de salida, poseyendo la caña de la boquilla maquetas de estación y figuras de

../...



45

jefe y viajeros, habiendose determinado en el ensanchamiento  
zona acotada en la que van dos carretillas portaequipajes.  
Segunda: " FLAUTA CON ARO MOVIL PORTAFIGURAS".

---

Tal y como queda descrito en la presente memoria que consta de  
tres hojas mecanografiadas escritas por una sola cara, y del plano  
que unido a la misma se acompaña.

Madrid a 27 NOV. 1964

JUAN DE VALLE  
S.A.

109380

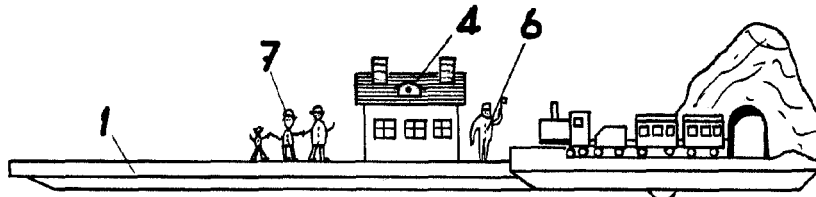

FIG-1

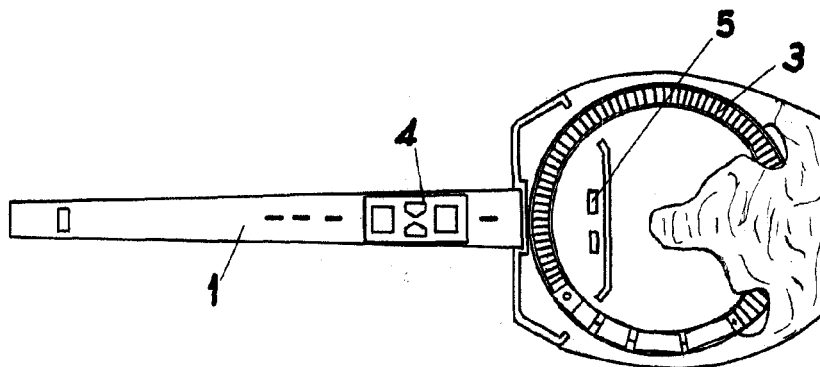

FIG-2

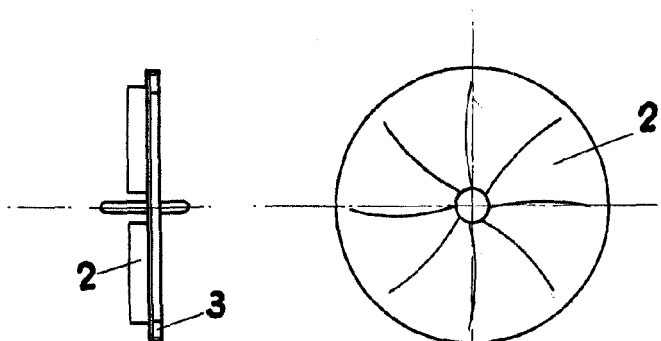

FIG-3

FIG-4

MANUFACTURED NOV. 1964  
JUAN PABLO VALLS  
\*\*  
*[Signature]*

ESCALA VARIABLE