

110274

109258



109258

.....CASA & JARDIN S.L., firma de nacionalidad española, domiciliada en Madrid, solicita autorización para el registro de un Modelo de Utilidad, consistente en: "MESITA PORTADORA DE APARATO TELEFONICO Y GUIAS".

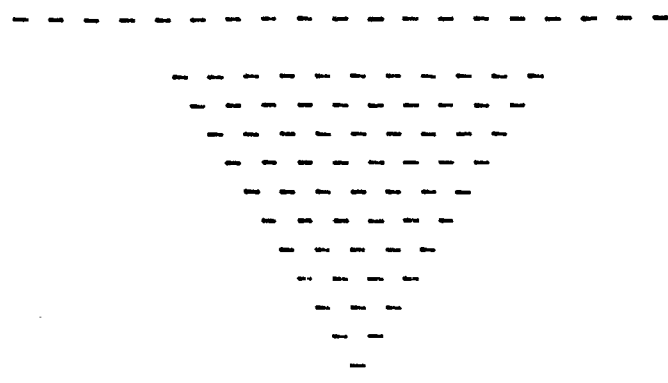

MEMORIA

..... El Modelo de Utilidad a que se refiere la presente memoria y adjunto plano, está destinado a garantizar la propiedad y explotación exclusiva del mismo en todo el territorio español y sus posesiones, consistente en: "MESITA PORTADORA DE APARATO TELEFONICO Y GUIAS".

Las máximas posibilidades que de utilización puede sacarse de un mueble u objeto con características propias, evidencian un mayor beneficio en su función y por lo tanto dentro de los de su clase será mas solicitado por las ventajas que aporta en las funciones que desempeña. La mesa, como mueble en sí, es quizás el más antiguo de los conocidos y el más corriente en su uso y utilización, más no cabe duda que sobre este objeto caracterizado en su forma más primitiva por un elemento plano sostenido por cuatro soportes, ha sido continuamente modificado, innovado, se han aportado sobre el mismo infinidad de modificaciones y se le han adosado elementos que lo han beneficia



do y en la actualidad la vulgar y típica mesa, ocupa lugares -
destacados y cumple funciones las mas variadas según la finali-
dad para que se destine.

20 El objeto del Modelo de Utilidad que se solicita, precisa-
mente consiste en una innovación efectuada en esta clase de ob-
jetos, guardando su forma esencial, pero caracterizada de una-
manera muy particular para una finalidad precisa, para un come-
tido indicado, lo cual hace que la función a que va destinada,
25 resulte beneficiosa con todas las ventajas posibles.

Consiste el Modelo que se solicita, concebido por la fir-
ma CASA & JARDIN S.L., en una mesita portadora de aparato tele-
fónico y guías, la cual se caracteriza en su configuración por
estar constituida en la parte superior por un cuerpo hueco de-
30 forma paralelepípedica con la base superior abierta y cerrada --
por la inferior. Este cuerpo, está dividido en dos partes igua-
les por una superficie plana que lo corta interiormente en su-
sentido longitudinal. Una de las caras laterales, la de tipo -
frontal queda cortada en su mitad inferior.

35 El citado cuerpo, queda sostenido por su parte central --
por un plano de forma rectangular en pronunciación alargada, y
por los laterales izquierdo y derecho por una serie de barras-
de sección circular, que dan un aspecto diafano a estos latera-
les.

40 Tanto el plano central como las barras laterales, van su-
perpuestas sobre una superficie rectangular, que a su vez des-
cansa sobre cuatro ruedas de giro loco.

En el hueco que queda en la parte superior, va depositado
el aparato telefónico cuya conexión se efectúa por medio de --
45 unos orificios practicados en uno de los laterales del mencio-
nado hueco.

Los huecos laterales situados a derecha e izquierda del -
panel que une el cuerpo superior y el inferior que a su vez --



van limitados por la serie de barras circulares, son los desti-
 50 nados a contener las guías.

Los dibujos que se acompañan en el adjunto plano, aclaran-
 perfectamente lo anteriormente expresado, y así en la Fig. úni-
 ca, se representa el mueble, señalando con el nº 1, bandeja o -
 caja para el teléfono, separada del compartimiento nº 3, por el
 55 piso nº 8, el costado de este receptáculo aparece roto para mos-
 trar los agujeros para los cables nº 2. Se señala con el nº 3,-
 un departamento auxiliar para blok de anotaciones. Con el nº 4,
 hemos señalado el tabique central de separación que da lugar a-
 dos compartimientos los señalados con el Nº 5 y los barrotes 6.
 60 Los del costado derecho no está representado totalmente para ma-
 yor claridad del dibujo y por último con el nº 7, ruedas girato-
 rias provista de yantas de goma para su facil deslizamiento.

REIVINDICACIONES

Los puntos nuevos que se presentan para que sean objeto de
 65 reivindicaciones en la presente memoria de Modelo de Utilidad -
 que por veinte años se solicita en España, son los siguientes:

1ª.- MESITA PORTADORA DE APARATO TELEFONICO Y GUIAS, que -
 se caracteriza por estar constituida en la parte superior de un
 cuerpo hueco de forma paralepipedica con la base superior abier-
 70 ta y cerrada por la inferior. Este cuerpo, está dividido en dos
 partes iguales por una superficie plana que lo corta interior-
 mente en sentido longitudinal. Una de las caras laterales, la -
 frontal, queda cortada en su mitad inferior.

2ª.- MESITA PORTADORA DE APARATO TELEFONICO Y GUIAS, que -
 75 además de la reivindicación anterior, se caracteriza porque el-
 cuerpo reivindicado anteriormente, queda sostenido por su parte
 central por un plano de forma rectangular en pronunciación alar-
 gada y por los laterales derecho e izquierdo por una serie de -



80 barras de sección circular, que dan un aspecto diafano a estos laterales.

3ª.- MESITA PORTADORA DE APARATO TELEFONICO Y GUIAS, que además de las anteriores reivindicaciones, se caracteriza por que tanto el plano central como las barras laterales van superpuestas sobre una superficie rectangular, que a su vez descansa sobre cuatro ruedad de giro loco.

4ª.- MESITA PORTADORA DE APARATO TELEFONICO Y GUIAS, que además de las reivindicaciones anteriores, se caracteriza por que por sue configuración puede colocarse en la misma, en la parte superior el aparato telefónico, cuya conexión se efectúa por medio de unos orificios practicados en uno de los laterales para el paso de los cables, las guías en los huecos laterales situados a derecha e izquierda del panel separador y en el hueco de la parte inferior donde va el aparato telefónico, puede servir de auxiliar.

95 5ª.- MESITA PORTADORA DE APARATO TELEFONICO Y GUIAS.

La presente memoria consta de cuatro hojas mecanografiadas por una sola cara y a dos espacios, con un total de noventa y cinco líneas y un plano.

Madrid, 31 de Octubre de 1.964
EL AGENTE OFICIAL.

Firmado Miguel Fernández-Loaysa Pineda

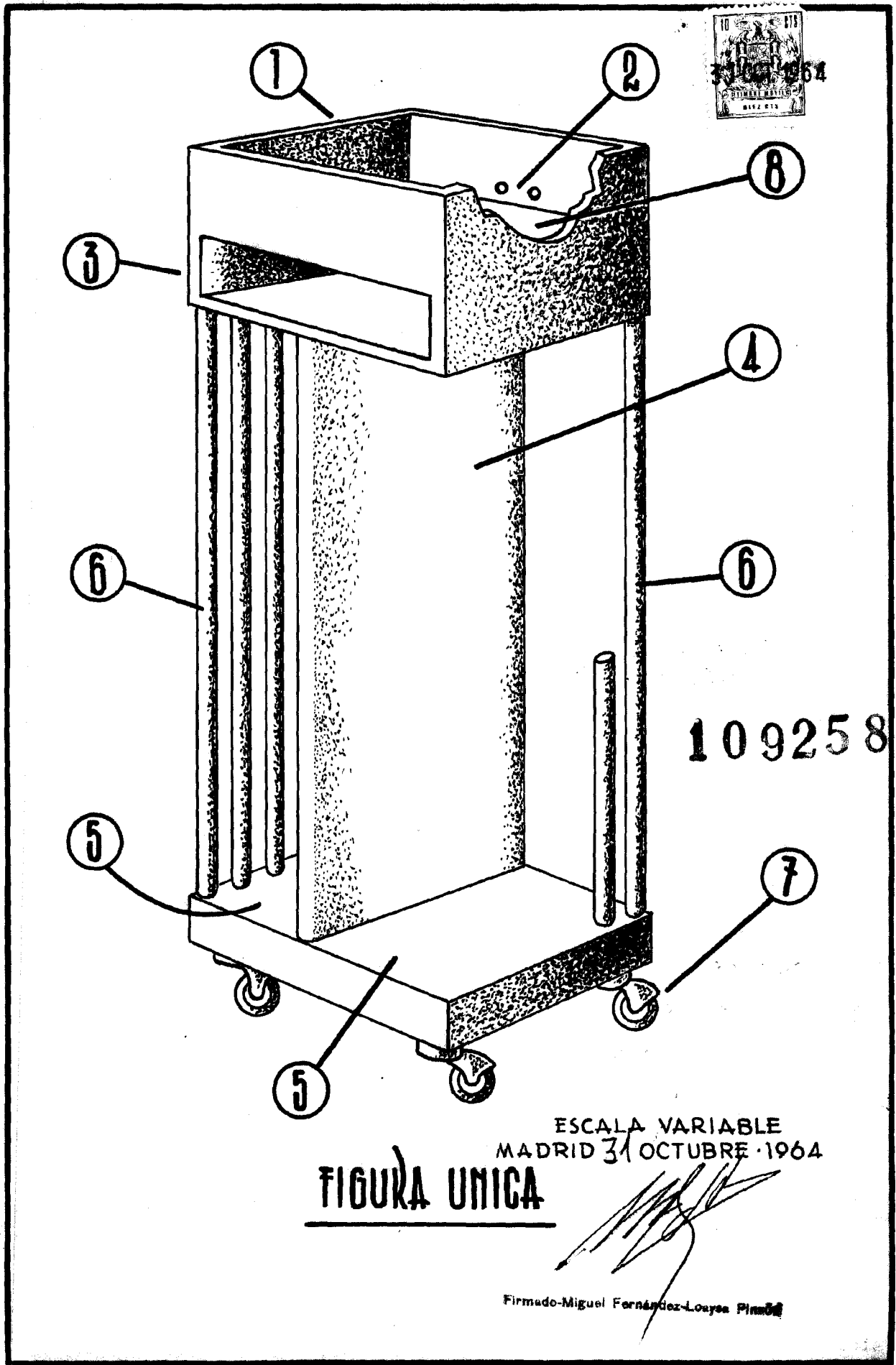

ESCALA VARIABLE
MADRID 31 OCTUBRE 1964

FIGURA UNICA

[Signature]
Firmado-Miguel Fernandez-Louza Pineda