



109255

MEMORIA DESCRIPTIVA.

MODELO DE UTILIDAD.

PAIS : ESPAÑA.

DURACION : 20 AÑOS.

OBJETO : "BARCAZA CON REMOLQUE DE JUGUETE".

A nombre de : DON JAIME HERRERO MEDIN,
DON ALFONSO SAPENA HARO,
DON VICENTE ALCÁNTIZ GALLUR, y
DON PASCUAL ALBA MUÑOZ.

Residentes en : VALENCIA, Juan Llorens, 25,
Azoárraga, 4
Avda. Burjasor, 136, y
BURJASOR (Valencia), Guillén de Castro, 28.

Nacionalidad : ESPAÑOLA.

109255



- La presente Memoria se refiere a una barcaza con remolque, de juguete, que presenta la ventaja de que para su movimiento no se ha empleado ningún complicado mecanismo de cuerda o similar, todos ellos de fácil rotura y difícil reparación,
- 5.- sino que emplea solamente una goma elástica de elemental reposición en caso de rotura. Asimismo presenta también la ventaja de poder utilizarlo tanto sobre el suelo como en el agua, con lo que los niños pueden disfrutar del juguete como si poseyeran dos distintos.
- 10.- En esencia, este juguete está constituido por un cuerpo de forma caprichosa que imita una barcaza, de material ligero, hueco y herméticamente cerrado en cuya parte inferior aloja unas paletas y unos discos que giran alrededor de una goma elástica fijada a los costados del barco, y que lleva un pequeño remolque de forma similar tirado por un hilo que se enrolla en las mencionadas paletas.
- 15.-
- Por el aludido objeto, se solicita el correspondiente privilegio de Modelo de Utilidad, conforme y al amparo del vigente Estatuto sobre Propiedad Industrial, a fin de garantizar a favor del recurrente el derecho a la explotación exclusiva del mismo en toda España.
- 20.-
- A continuación se hará una detallada descripción de la barcaza con remolque, de juguete que se cita, con referencia al plano que se acompaña, en el que se representa, a simple título de ejemplo no limitativo, una forma preferente de rea-
- 25.-



lización, susceptible de todas aquellas variaciones de detalle que no supongan una alteración fundamental de las características esenciales del mismo.

En dicho plano se ilustra:

30.- En la figura 1, sección longitudinal de la barcaza y el remolque.

En la figura 2, vista en planta por la cara inferior.

En la figura 3, perspectiva del conjunto.

Según el ejemplo de ejecución representado la barcaza con remolque, de juguete, está constituida por un cuerpo 1 de forma caprichosa imitando una barcaza, de material ligero, hueco y herméticamente cerrado, en cuyo fondo o cara inferior presenta una cavidad 2 dentro de la cual se aloja un cuerpo formado por dos superficies 3 que se cortan perpendicularmente de manera que su conjunto es el de cuatro paletas. En los extremos del conjunto de las paletas existen otras dos piezas de forma circular 4 colocadas perpendicularmente al plano del fondo de la barcaza y por lo tanto al suelo, a modo de ruedas, y que tienen una ranura 5 en el sentido de su diámetro. Las paletas 3 presentan en su parte central una ranura 6 en la que se enrolla un hilo que se prolonga por la parte posterior del juguete, pasa por un ojal circular 7 y termina fijo en otro ojal similar que tiene en su proa el remolque 8, de igual forma que el cuerpo 1 pero de menor tamaño y con el fondo plano. A lo largo del eje longitudinal del conjunto de paletas 3 y discos 4 pasa una goma elástica 8^a que atraviesa las ranuras 5 y se engancha en dos pivotes 9 existentes en los costados del cuerpo 1.

Organizada de esta forma la barcaza con remolque, bastará que se separe el remolque 8 del cuerpo 1 en toda la extensión



del hilo, para que gire el conjunto de paletas 3 y discos 4 enrollando a lo largo de su eje la goma elástica 8ª que al dejar en libertad el conjunto, y por su tendencia a contrarrestar el efecto de torsión sufrido, se desenrollará provocando el giro en opuesto sentido de las paletas 3 y discos 4, que producirán el desplazamiento del juguete lo mismo sobre el agua, en cuyo caso actúan las paletas 3, que sobre el suelo siendo entonces los discos 4 los que actúan; este movimiento cesará al llegar el remolque 8 a contacto con el cuerpo 1, momento que coincide con haber terminado de desenrollarse la goma elástica 8ª.

La forma, materiales y dimensiones, podrán ser variables y en general cuanto sea accesorio y secundario, siempre que no altere, cambie o modifique la esencialidad del objeto que se describe.

REIVINDICACIONES.

1ª.- Barcaza con remolque de juguete, caracterizada por estar constituida por un cuerpo en forma de barco, hueco y herméticamente cerrado, en cuya cara inferior se ha previsto una cavidad para el alojamiento del mecanismo de tracción constituido por unas aletas perpendiculares entre sí, y colocadas transversalmente con respecto al eje longitudinal de la barcaza, a fin de que al girar hagan moverse a ésta.

2ª.- Barcaza con remolque de juguete, según reivindicación primera, caracterizada porque las aletas son solidarias de unos discos colocados en los extremos de éstas para que el juguete pueda indistintamente rodar por el suelo, o navegar en el agua.



3ª.- Barcaza con remolque de juguete, según reivindicaciones anteriores, caracterizada por haberse previsto en la zona central de las aletas unos rebajes a fin de constituir un carrete de enrollamiento de un hilo que en su extremo contrario lleva un remolque de forma similar al cuerpo de la barcaza y de menor tamaño, presentando dicha barcaza en sus laterales, unos pivotes para enganche de los extremos de una tira elástica doble, que abarca longitudinalmente a la arista común de las aletas, a fin de que al girar dicha tira sufra una torsión, que almacena energía suficiente para posteriormente hacer girar a las mismas en sentido contrario, estando previstos ambos sentidos de manera que al separar el remolque, se produzca la torsión, y al dejarle libre, la fuerza de arrastre del conjunto.

4ª.- "BARCAZA CON REMOLQUE DE JUGUETE".

Madrid, 31 OCT. 1964

P. A.

109255

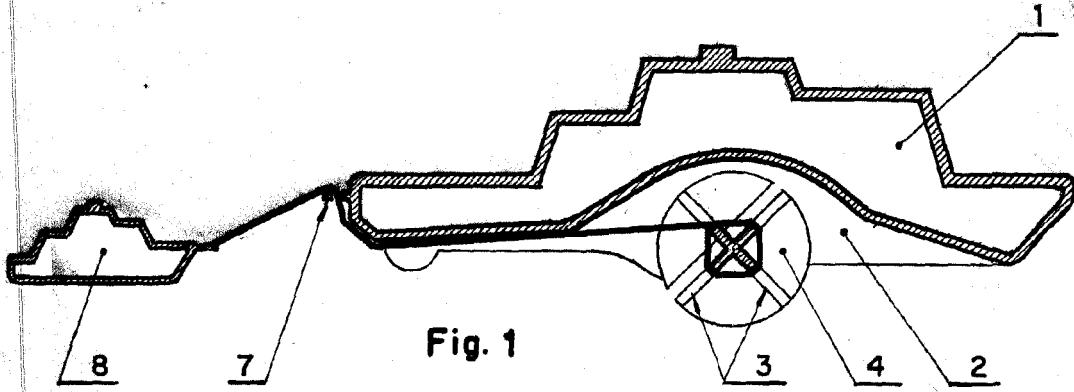

Fig. 1

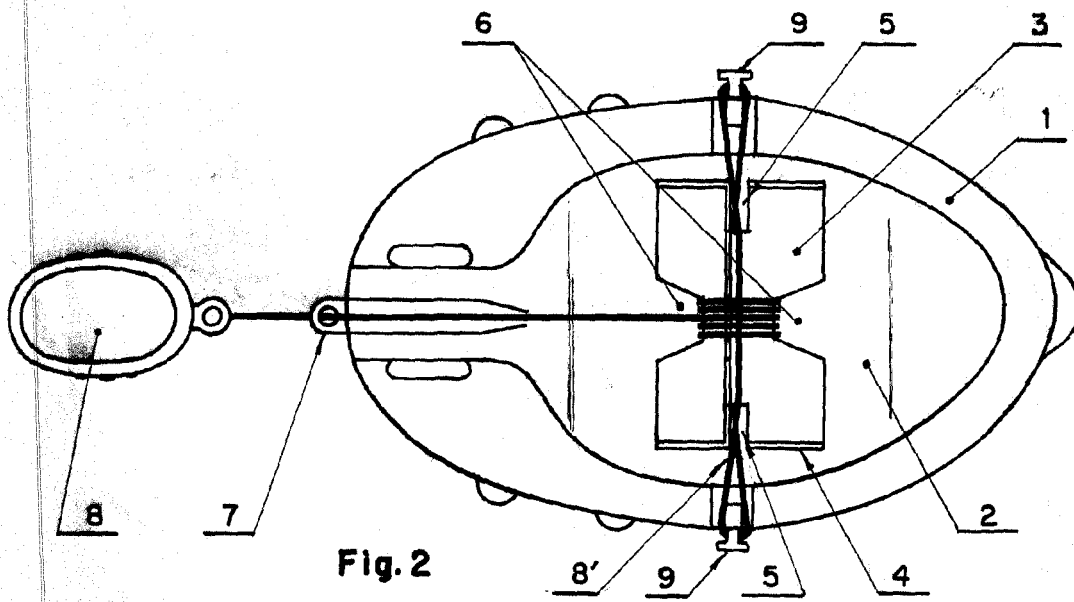

Fig. 2

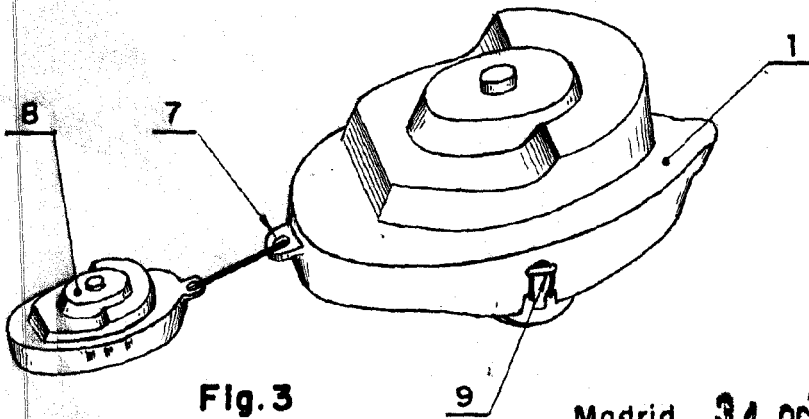

Fig. 3

Madrid 31 OCT. 1964
P.A.

ESCALA VARIABLE