



109225

MEMORIA DESCRIPTIVA  
que se acompaña en solicitud de  
un MODELO DE UTILIDAD en ESPAÑA por VEINTE AÑOS,  
a favor de D.GONZALO BARAÑANO ALVAREZ, de nacio-  
nalidad española, residente en Madrid, Viriato, 39,  
por "ARMADURA DE GAFAS CON CRISTALES DESPLAZA--  
BLES".-----

-----



109225

- 2 -

- 5.- La presente Memoria, como de su enunciado se desprende, se refiere a una armadura de gafas cuyos cristales no van sujetos de modo fijo a la misma, debido a un dispositivo que lleva en su parte frontal que permite se levanten o abatan para ver o no a través de ellos.
- 10.- Como puede comprender, la utilización de tal armadura es fundamental para muchas personas, como por ejemplo, para aquellas que no ven de cerca o de lejos y tienen que quitarse las gafas, cuando desean ver en sentido contrario, según sean los cristales que llevan acoplados.
- 15.- También es extraordinario el uso que de los mismos puedan hacer las señoras para el maquillaje de los ojos, pues les bastará con levantar un cristal para que pueda pintarse el ojo sin perder la visión del otro.
- 20.- Son tan varios los usos que se pueden hacer de esta armadura y su utilidad que, su simple enunciación llevaría varias páginas, lo que es innecesario a los efectos de su protección, pues el efecto nuevo que se consigue es evidente, al no obligar a quitarse la armadura, como normalmente ocurre con las conocidas en el mercado, que motivan el desarreglo del peinado y la incomodidad, ya que como decimos- bastará con levantar uno o los dos cristales para que cambie el campo de visión.
- 25.- Consiste el objeto que se desea registrar en una

109225



- 3 -

30.-

armadura constituida por dos medios arcos, cuyo borde superior se prolonga, formando una pestaña o doblez hacia adentro, estando dichos dos medios arcos suavemente inclinados hacia el centro de unión que se prolonga hacia abajo convirtiéndose en un espárrago vertical ligeramente curvado por su parte interna y terminando su extremo en un ensanche en forma de horquilla para acoplamiento y apoyo sobre la nariz.

35.-

En la parte central delantera de cada arco, vá colocada una bisagra dispuesta horizontalmente, que sirve de unión y giro de arriba abajo, de un brazo cajeado, cuyo extremo final hace ángulo recto, saliendo de sus lados dos ramas en escuadra, en cuyo interior se alojan los cristales.

40.-

Se acompaña un dibujo en el que, sin limitación alguna, la Figura 1, representa una vista de la armadura -1-, siendo -2- la pestaña, -3- el espárrago con el ensanchamiento -3-, la bisagra -4- comunica con el brazo -5- que tiene el doblez -6- del que sale la escuadra -7- en que se aloja el cristal -8-.

45.-

La Figura 2, nos muestra la armadura en sentido inverso, siendo -1- la pestaña con su concavidad, -2- el brazo con su concavidad y todo lo demás no se describe por estar representado en la Figura anterior.

50.-

El funcionamiento de la armadura por el usuario se reduce a acoplarla sobre la cara, descansando la base en horquilla del espárrago sobre la nariz y una vez que se quiera ver de lejos o de cerca, según la gradua-

55.-



109225

- 4 -

60.- ción del cristal, bastará con levantar el cristal por medio del brazo y rótula que él mismo lleva colocada. Lo descrito será susceptible de modificación en todo lo que no altere la esencialidad de lo que se protege en la siguiente:

- N O T A -

Se reivindicán los puntos siguientes:

- 65.- 1ª.- Armadura de gafas con cristales desplazables, que se caracteriza por comprender dos medios arcos, cuyo borde superior se prolonga, formando una pestaña o doblez hacia adentro, estando dichos dos medios arcos suavemente inclinados hacia el centro de unión que se prolonga, formando una pestaña o doblez hacia adentro,
- 70.- estando dichos dos medios arcos suavemente inclinados hacia el centro de unión que se prolonga hacia abajo, convirtiéndose en un espárrago vertical ligeramente curvados por su parte interna y terminando su extremo en un **ensanche** en forma de horquilla, para acoplamiento y apoyo sobre la nariz. En la parte central delantera de cada arco, vá colocada una bisagra dispuesta horizontalmente, que sirve de unión y giro de arriba abajo, de un brazo cajeadado, cuyo extremo final hacia ángulo recto, saliendo de sus lados dos ramas en escuadra,
- 75.-
- 80.- en cuyo interior se alojan los cristales hasta la mitad de los mismos.

109225



5

2ª.-ARMADURA DE GAFAS CON CRISTALES DESPLAZABLES.

La presente Memoria descriptiva consta de cuatro hojas,  
escritas a máquina y por una sola cara.

85.-

Madrid, 29 octubre 1964

El Agente Oficial,

A. L. DE LA HERRAN

A handwritten signature in dark ink, written over a horizontal line. The signature is stylized and appears to be 'A. L. de la Herran'.

*Trade*

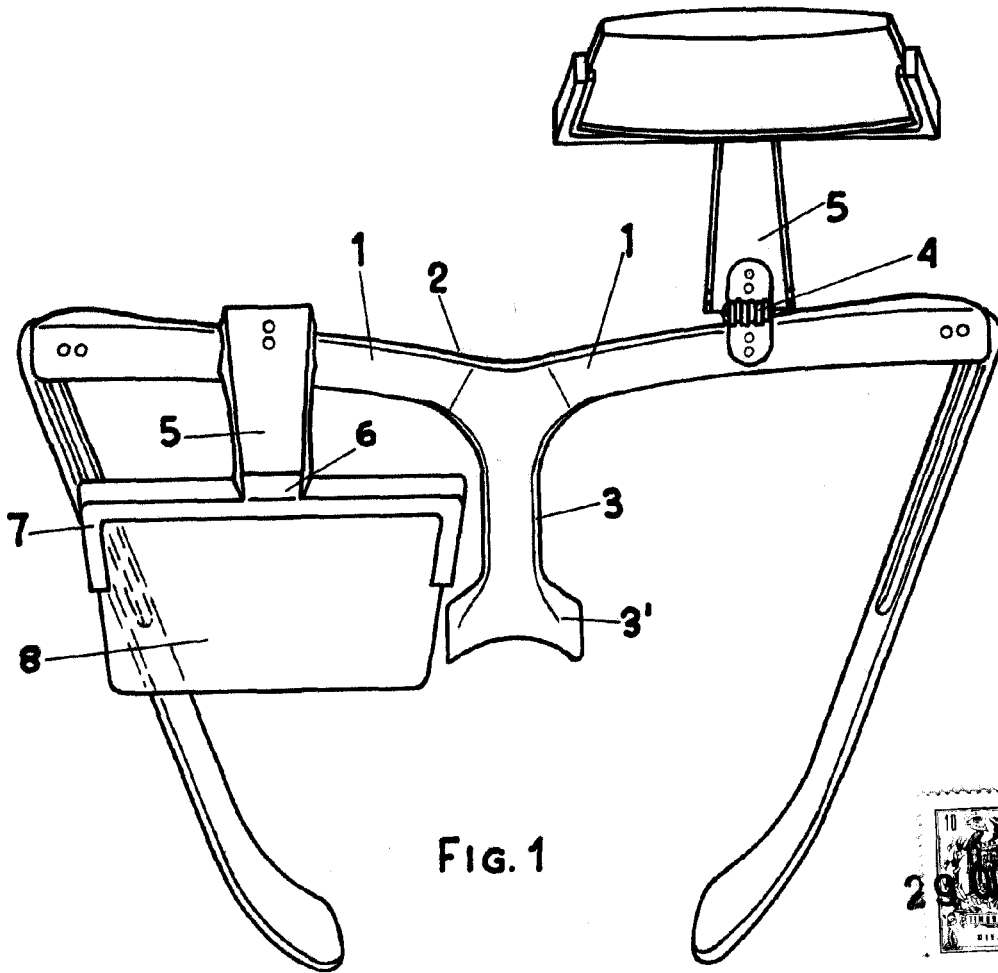

FIG. 1

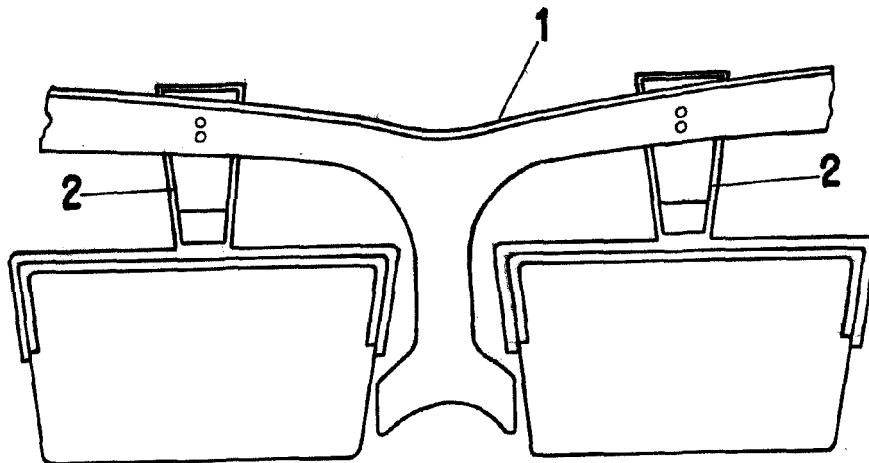

FIG. 2

ESCALA VARIABLE  
MADRID 9 OCT 1964  
A. L. DE LA HERRAN

*[Handwritten signature]*