

109151 10 OCT



109151

MODELO DE UTILIDAD

por 20 años

por "UNA BOCINA PARA VEHICULOS", a favor de D. Manuel Noci Sánchez, de nacionalidad española, domiciliado en Barcelona, Castillejos, 257.

=====

MEMORIA DESCRIPTIVA

Se refiere el presente Modelo de utilidad a una nueva bocina de las utilizadas en toda clase de vehículos, que viene a aportar notables y sensibles mejoras, de tipo funcional, constructivo y práctico sobre las diversas clases de bocinas actualmente existentes.

5.

Es sabido que hoy en día son muchos los tipos de bocinas existentes, pero la mayoría adolecen del defecto primordial de su gran complejidad mecánica que lleva consigo un considerable coste de la misma. Por otra parte,

10 OCT



las que están resueltas de una forma más o menos simple tropiezan con el inconveniente de que no consiguen satisfactorios resultados, por lo que no son utilitarias.

5. El presente Modelo de utilidad resuelve dichos inconvenientes puesto que presenta un nuevo tipo de bocina, sumamente simple con la que se han de conseguir resultados muy satisfactorios, y a base de una realización de bajo precio de coste.

10. Preferentemente el presente Modelo está ideado para su aplicación a motocicletas y similares, las cuales como es sabido van dotadas por lo general de timbres de poca sonoridad, por lo que deben ser mejorados en tal sentido con el fin de evitar accidentes. La actual bocina ha de resultar en consecuencia muy apta para tales vehículos,
15. ya que además podrá situarse en lugar adecuado para su manejo cómodo por parte del usuario, como puede ser junto a los pedales.

20. Para su mejor comprensión y mayor facilidad de las descripciones, nos vamos a referir a un dibujo que se adjunta a la presente memoria y que representa a título de ejemplo explicativo, no limitativo, una bocina para vehículos realizada de conformidad con el presente Modelo.

En dicho dibujo la figura 1 es un corte parcial longitudinal de la bocina en cuestión.

25. La figura 2 se corresponde con una vista en perspectiva de la misma.

30. Según tales figuras, la bocina para vehículos objeto del presente Modelo está constituida por una cazoleta cilíndrica -1- dotada en su base cerrada, de tres orificios roscados -2- para la sujeción de los terminales traseros -3- de otras tantas trompetas -4- de distinta



longitud.

- Estos terminales entran a presión en dichas trompetas y llevan unas lengüetas traseras -5- productoras del sonido al recibir el aire de una cámara -6- conformada por una vejiga flexible -7- que rodea a la mentada cazoleta -1- y se sujeta a la misma por una abrazadera perimetral -8-.
- 5.

- Esta abrazadera lleva a su vez dos aletas salientes -9- con orificios -10- para el paso de un tornillo -11- que atraviesa asimismo una brida -12-, llevando sendas tuercas -13- y -14-. Esta brida permite la sujeción de la bocina en el lugar deseado.
- 10.

- Todo cuanto no afecte, altere, cambie o modifique la esencia de la bocina anteriormente descrita, será variable a los efectos del actual Modelo.
- 15.

N O T A.

Se reivindica como objeto de este registro por Modelo de utilidad:

- 1.- Una bocina para vehículos, caracterizada esencialmente por estar constituida por una cazoleta cilíndrica, dotada de tres orificios donde se roscan otras tantas trompetas por los terminales entrados a presión en las mismas, los cuales llevan unas lengüetas vibrantes comunicadas con la cámara trasera interna de una vejiga flexible que rodea a la referida cazoleta y queda sujeta por una abrazadera atravesada por un tornillo que, a su vez, pasa por los orificios de una brida de sujeción de la bocina.
- 20.
- 25.

- Sean cuales fueren las circunstancias que concurran en la esencialidad del Modelo definido en la anterior reivindicación, cuyo objeto es:
- 30.

2.- "UNA BOCINA PARA VEHICULOS".

109151

10 OCT



- 4 -

Consta la presente memoria de cuatro hojas foliadas, mecanografiadas por una sola cara y de los dibujos adjuntos.

Barcelona, 10 OCT 1964

5.

P.A. de D. Manuel Noci Sánchez,

jc.

D. MANUEL NOCI SÁNCHEZ

HOJA ÚNICA

109151

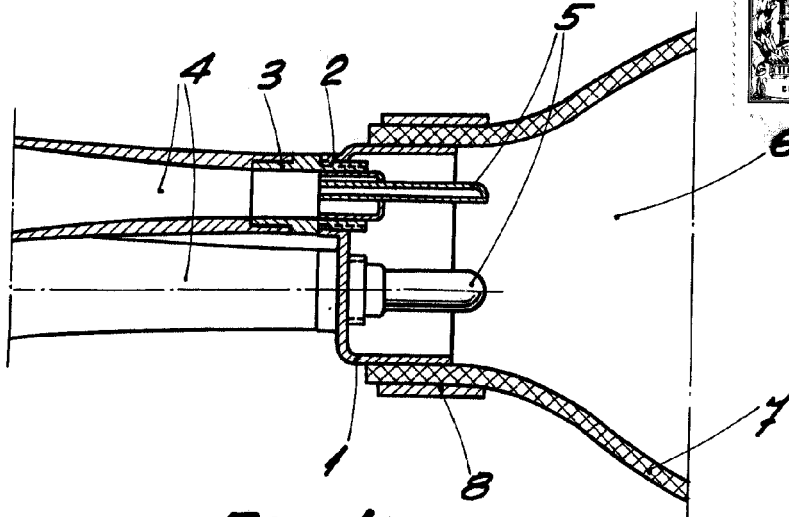

Fig. 1

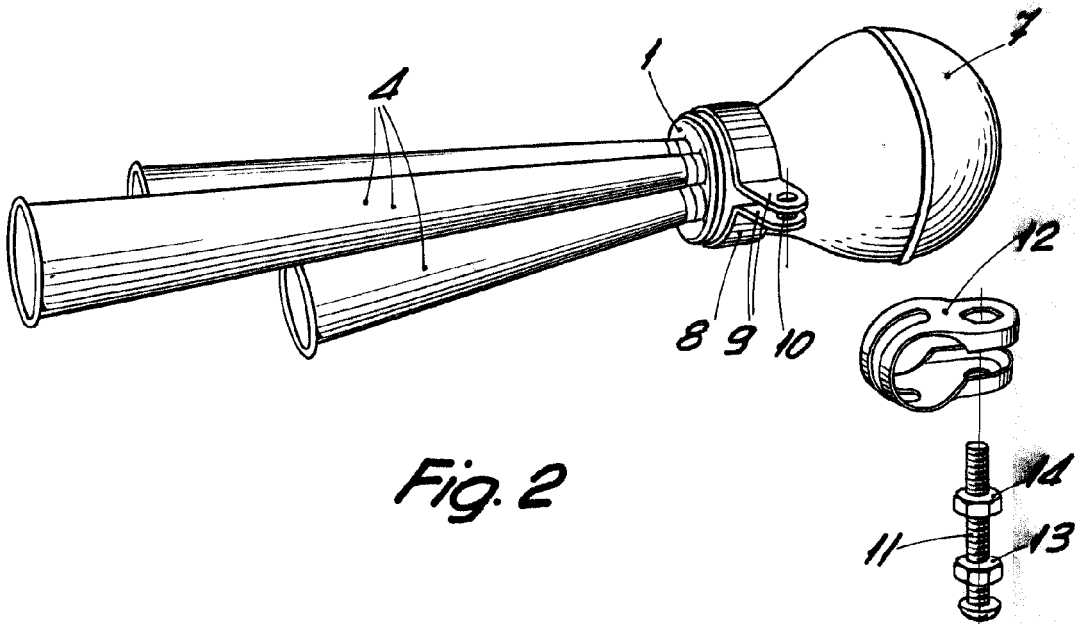

Fig. 2

BARCELONA, 10 OCT 1964
P. A.

ESCALA VARIABLE