



109119.

Memoria descriptiva que se acompaña á la Solicitud de Certificación de Adición á la Patente principal N° 107.372, expedida el á favor del Sr. G e o r g e s d e G a s e n k o, Ingeniero, residente en Saint-Gratien, Departamento de Seine et Oise (Francia), por "LAMPARA ELECTRICA INCANDESCENTE PUDIENDO DAR A VOLUNTAD Y SIN REOSTATO VARIOS GRADOS DE INTENSIDAD LUMINOSA", presentada en el Ministerio de Trabajo, Industria y Comercio.

La presente adición se refiere á las lámparas eléctricas incandescentes, pudiendo dar á voluntad y sin reostato, varios grados de intensidad luminosa. En la patente principal N° 107.372 se ha descrito, en particular, un modo de realización de la invención, es el que la maniobra de cambio de filamento, para la corriente, haciase por piñón y cremallera. La presente adición tiene por objeto la descripción de los nuevos modos de realización de la invención mencionados en la referida patente.

Queda entendido que los sistemas de distribución de la corriente eléctrica de múltiples contactos descritos en la presente adición, como además el sistema objeto de la patente principal, pueden recibir cualquiera otras aplicaciones que no sean la distribución de la corriente eléctrica á una lámpara de varios filamentos, así como se ha descrito en dicha patente y adición. Se pueden aplicar particularmente á los interruptores eléctricos, á la telefonía y á la telegrafía, con y sin hilos, á los sistemas de alumbrado por los gases, sea cual fuera la clase ó naturaleza de estos últimos (pobres ó no, sencillos ó compuestos, obtenidos por un procedimiento cualquiera) á la industria mecánica, á la artillería, á los trabajos de los ingenieros civiles ó militares, al automóvil, á la aviación.... y comprenden, de una manera general, todos los sistemas de contactos seguidos obtenidos por la



rotación ó traslación de una pieza en relación con otra, con posibilidad de eliminar, según se quiere, uno ó varios contactos seguidos ó no.

La presente adición será, en todo caso, perfectamente comprendida con ayuda de la descripción que sigue, y del dibujo adjunto, el cual se da sobre todo á título de indicación. En dicho dibujo:

La figura 1, es una esquema destinada á explicar el funcionamiento de uno de los modos de realización de la invención.

Las figuras 2 á 9, enseñan detalles de ejecución del modo de realización demostrado en la figura 1.

La figura 10, es una esquema destinada á hacer comprender el funcionamiento de un diferente modo de realización de la invención.

La figura 11, es una vista en elevación, con partes en corte, del modo de realización enseñado en la figura 10.

Uno de dichos modos de realización, demostrado en las figuras 1 á 9, consiste en disponer en forma de hélice sobre un cilindro los contactos correspondientes á uno de los polos, los contactos correspondientes al otro polo estando dispuestos sobre un segundo cilindro concéntrico al primero, una primera serie de dichos contactos encontrándose en una generatriz única de dicho segundo cilindro en cuyo caso la rotación de la parte móvil lleva la corriente de un filamento á otro, una segunda serie de estos contactos, encontrándose sobre una hélice de paso igual á la primera, y que se supone trazada en dicho segundo cilindro, en cuyo caso la rotación de la parte móvil podrá llevar la corriente en todos los filamentos simultáneamente.

Según este modo de realización, el casquillo 1 de la ampolla (que se supone de cuatro filamentos) encierra los contactos 2 correspondiendo á uno de los polos y el contacto 3 correspondien-



do al otro polo. Una pieza 4 de material aislante, lleva en una de sus caras, unas varillas 5 montadas sobre muelles y asegurando el contacto con las piezas 2 cuando esté en su sitio la ampolla. Dichas varillas comunican con unos contactos 6, rozando la superficie exterior del cilindro constituido por una parte de la pieza 4; dichos contactos, como ya se ha dicho, están dispuestos sobre una hélice. Un cilindro 7 de material aislante, está provisto de agujeros, tales como 8, en los cuales se coloca un muelle 9 y una bolita metálica 10, teniendo por objeto asegurar un contacto eléctrico perfecto, entre las piezas 6 y un cilindro metálico 11 montado con frotamiento duro sobre el cilindro 7. La rotación de dicho cilindro 11 arrastrando en su movimiento el cilindro 7 se efectúa por medio de un anillo 12, con preferencia de material aislante montado en el mismo; hay que señalar que dicho anillo, sirviendo exclusivamente al arrastre de la pieza 11, puede ser enteramente aislante, sin llevar en si mismo ningún contacto. El cilindro 11 roza un anillo metálico 13, reunido á uno de los pernos 14 del porta-lámpara 15, que tiene las dimensiones de un porta-lámpara ordinario del comercio. Como ya se ha dicho, el cilindro 7 lleva cuatro contactos á lo largo de una de sus generatrices, para el encendido de cada uno de los filamentos separadamente, y otros cuatro contactos sobre una hélice del mismo paso que la primera, para el encendido de los cuatro filamentos simultáneamente.

La varilla 16 correspondiendo al otro polo, y poniéndose en contacto con la pieza 3 se prolonga por un conductor 17 ligado al otro perno 18.

La figura 3 es una ampliación del cilindro 7, que la figura 6 representa en elevación. La figura 4 representa en elevación la pieza 4, que la figura 5 enseña de plano. Las figuras 7, 8 y 9 enseñan el anillo 12 en elevación, de plano y en corte respectivamente.



El segundo de los modos de realización, objeto de la presente adición, presentado en las figuras 10 y 11, se aplica particularmente á la maniobra á distancia de la parte móvil de la lámpara. Consiste en utilizar un árbol prismático porta-levas, de material aislante, dichas levas formadas con preferencia por la parte conservada de las aristas de dicho árbol, las cuales en el movimiento de rotación del referido árbol, vienen á apretar unos muelles de hojas que se ponen entonces en contacto con unas piezas cerrando así el circuito de uno de los filamentos, ó de todos los filamentos simultáneamente. La rotación de dicho árbol está maniobrada por un dispositivo adecuado, tal como una rueda de escape accionada por una transmisión flexible, por otra parte, el árbol se encuentra inmovilizado en el azimut requerido por medio de un dispositivo conveniente, tal como un cerrojo elástico.

En el presente ejemplo se supone una lámpara con tres filamentos: el árbol 10 será pues pentagonal; de las aristas, cuatro se conservarán respectivamente en la primera, segunda, tercera y cuarta, cuarta parte de su largo, así es que 20, la quinta arista, quedando intacta, las partes conservadas de las aristas harán el papel de levas. Al hacer girar el árbol 19 dichas levas vendrán sucesivamente á apretar los muelles 21, los cuales apoyando en los contactos 22 cierran los circuitos 23, conduciendo cada uno á un filamento. Los contactos tales como 24 y las varillas tales como 25 son, efectivamente, análogos á los que se han descrito en el anterior ejemplo y constituyen uno de los polos; el otro está constituido por la pieza 26 y la varilla 27. Cuando la arista intacta aprieta los muelles 21, los cuatro filamentos arden simultáneamente. Al momento del paso de una arista á la otra, cuando una cara del árbol prismático se encuentra encima de los resortes 21, entonces es la extinción completa.



31 AGOSTO 1928  
ESPECIAL MOVIM

tactos correspondiendo á uno de los polos en forma de hélice, sobre un cilindro, los contactos correspondiendo al otro polo disponiéndose sobre un segundo cilindro concéntrico al primero, una primera serie de dichos contactos encontrándose sobre una misma generatriz del referido segundo cilindro, una segunda serie de dichos contactos encontrándose en una hélice de mismo paso que la primera que se supone trazada en dicho segundo cilindro.

2°- Otro modo de realización en el cual se utiliza un árbol prismático porta-levas de material aislante, dichas levas formadas con preferencia, por la parte conservada de las aristas de dicho árbol, llegando en el movimiento de rotación del mismo á apretar unos muelles de hojas que se ponen entonces en contacto con unas piezas cerrando así el circuito de uno de los filamentos, ó de todos ellos simultáneamente, la rotación de dicho árbol operándose por medio de un dispositivo adecuado tal como una rueda de escape movida por una transmisión flexible ó una cadena de tracción, el árbol estando por otra parte inmobilizado en el azimut requerido por medio de un dispositivo conveniente, tal como un cerrojo elástico.

3°- La posibilidad, por la supresión de una ó de varias aristas ó contactos, de suprimir uno ó varios contactos consecutivos ó no.

Este Certificado de Adición recae sobre mejoras en el objeto de la Patente principal N° 107.372, expedida el  
por "Lámpara eléctrica incandescente pudiendo dar á voluntad y sin reostato varios grados de intensidad luminosa", como queda descrito en la presente memoria, caracterizado en la anterior Nota y representado en los adjuntos dibujos.

Madrid 31 de Agosto de 1928.

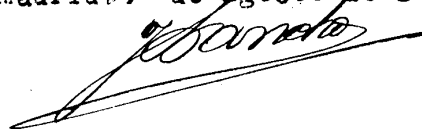

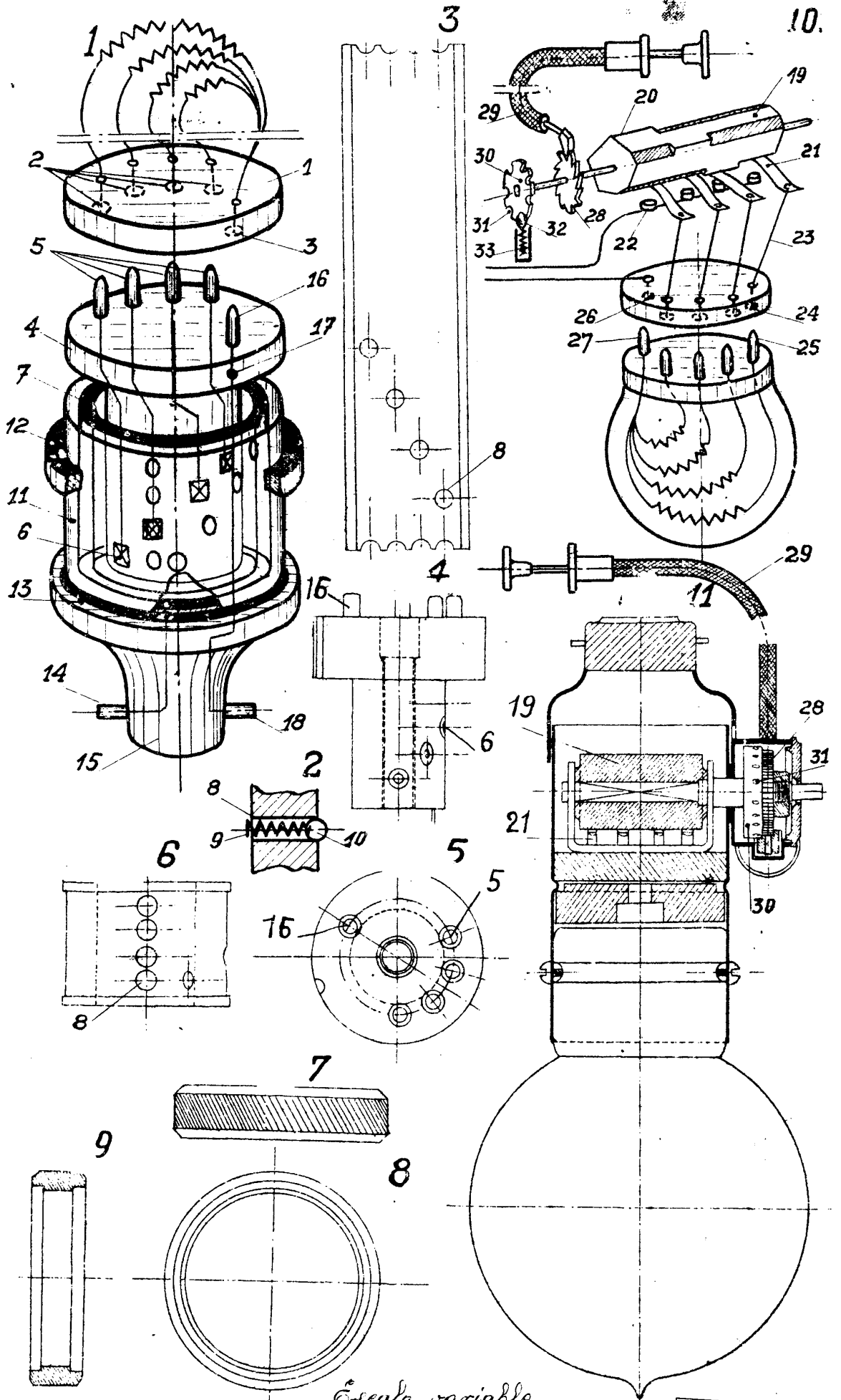

Escala variable  
 por Georges de Gasenko.

*de Gasenko*



28