



109088

MEMORIA DESCRIPTIVA

que se acompaña a la solicitud de

UN MODELO DE UTILIDAD

a favor de Don Rafael MARTINEZ Alias, y Don Pedro CAPDEVILA
Clos, ambos de nacionalidad española, residentes en SABADELL
(Barcelona), Grupo Arrahona núm. 72, 6ª, 1ª,

por

"SUJETADOR PERFECCIONADO PARA VENTANILLAS ABATIBLES"

=====

La presente descripción se refiere a un sujetador
de los denominados como clip, para la recepción presionada
de elementos proyectados en punta de lanza establecidos com-
plementariamente en los paneles de formación de la ventana
5 abatible, con simetría respecto al eje de articulación y es-

109088

26



pecialmente adecuados para su recepción en las ventanillas de determinados vehículos automóviles tales como el Citroën 2 CV.

10 Los sujetadores de que quedan dotadas estas ventanillas adolecen del defecto de que dicha sujeción se realiza tan solo por la presión que ejerce un taquillo de goma dispuesto en la parte superior de la portezuela, cuyo taquillo, con la acción del tiempo, el constante uso y los efectos emeteorológicos, llega a ablandarse o agrietarse, quedando en poco tiempo inoperante, con lo que las ventanillas se
15 presentan colgantes, permanentemente abatidas sobre la puerta.

Para resolver estos inconvenientes, los peticionarios han realizado el modelo que se preconiza, consistente
20 en un conjunto resistente a manera de cazoleta, adosable a la puerta y continente de un resorte laminar metálico receptor del pivote de la ventanilla, y protegido por un manguito complementario de goma o material elástico semejante.

La sujeción del dispositivo a la carrocería se
25 efectúa por medio de un tornillo cotrapresionado por una brida externa y cuyo tornillo, en su zona de cabeza alojada dentro de la cazoleta, sujeta eficazmente al resorte laminar, formando así un conjunto homogéneo perfectamente dispuesto para el uso a que se destina y cuya extracción queda dificultada para evitación de robos o actos vandálicos.
30

Para la mejor comprensión de cuanto antecede, se acompaña una hoja de planos en los que se representa esquemáticamente el dispositivo sujetador, que a continuación y con referencia a los mismos dibujos, se describe detalladamente.
35

En dichos dibujos:

La figura 1ª, es una vista en alzado del conjunto

109088

26



del sujetador con semiseccionado demostrativo de la disposición de los diferentes elementos integrantes.

40 La figura 2ª, es una vista en planta del mismo modelo, presentando por el frente de recepción del pivote.

 Según queda representado en los dibujos, la marca (1) se refiere a la cazoleta resistente, realizada en aluminio o en cualquier material moldeable susceptible de soportar los esfuerzos propios, y en cuyo elemento, interiormente, se recibe un manguito elástico (2) de goma o similar, previamente entallado, que se presenta envolvente del resorte laminar (3) de dos o mas ramificaciones y que en su base (4) recibe la cabeza del tornillo (5) que pasando a través del fondo de la cazoleta y de la perforación normalizada de la puerta del vehículo, recibe a la brida (6) sobre la que rosca, proporcionando la sujeción deseada.

 Fácilmente se comprende que el nuevo sujetador, dentro de la economía de su fabricación por la simplificación de los elementos integrantes, ha de presentar una gran resistencia que hacen perdurable su empleo, y siempre con la posibilidad de sustitución de las piezas activas.

 Descrita suficientemente la naturaleza y objeto del modelo, así como la manera como el mismo puede ser llevado a la práctica, se hace constar que en su realización podrán ser variables los materiales, formas y dimensiones, y en general, cualquier otro detalle accesorio o secundario, siempre que ello no altere, cambie o modifique la esencialidad propuesta.

 Los términos en que queda redactada la presente memoria, son ciertos y fiel reflejo del objeto descrito, debiéndose tomar con caracter amplio y nunca en forma limitativa.

==.==.==

109088

26



N O T A :

EL MODELO DE UTILIDAD que se solicita, deberá recaer precisamente sobre las particularidades características de las siguientes reivindicaciones:

70

1ª.- Sujetador perfeccionado para ventanillas abatibles, del tipo formado por dos paneles articulados por un embisagramiento central, y comprendiendo los medios de sujeción un elemento fijo en el enmarcamiento de la parte inamovible, para la recepción presionada de un pivote emergente del marco móvil, c a r a c t e r i z a d o porque el sujetador propiamente dicho se constituye en una cazoleta de material resistente adosable al paramento del enmarcamiento y precisamente sobre la disposición de fijación del mecanismo original, cuya cazoleta presenta centralmente una oquedad en la que queda calado un manguito de material elástico, tal que goma o similar, con sus paredes entalladas, cuyo manguito es envolvente de un resorte laminar dotado de dos o más brazos que quedan paralelos a las mismas paredes y unidos a través de una base que es atrevesada por un tornillo, asimismo pasante de una perforación del fondo de la cazoleta, siendo encargada la cabecilla del tornillo de proporcionar la sujeción relativa de las piezas integrantes en el momento de aprieto en rosca sobre una brida complementaria establecida en la parte interna del paramento de fijación.

80

85

90

2ª.- "SUJETADOR PERFECCIONADO PARA VENTANILLAS ABATIBLES".

==.==.==.==

109088

26



Todo según queda expuesto en la presente Memoria, que consta de cinco hojas foliadas y mecanografiadas por una sola cara, y una hoja de dibujos que con la misma se acompaña.

MADRID, 26 de Octubre de 1.964.

P. A.

Modesto Peto
P. P.

FIG. 1. 100088

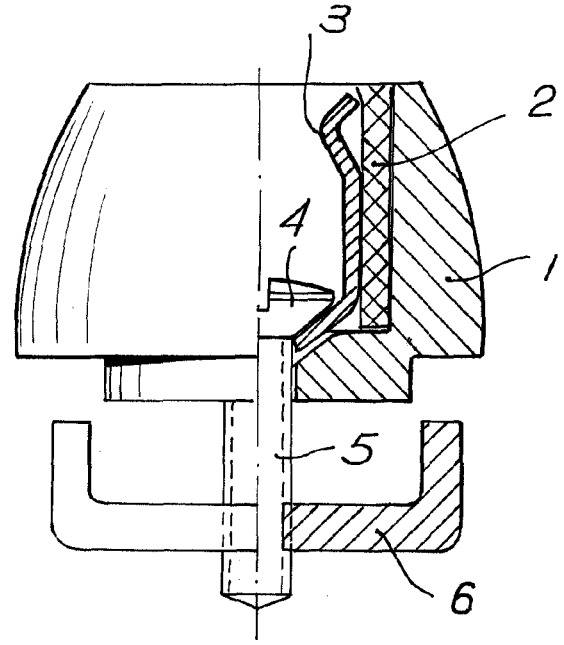
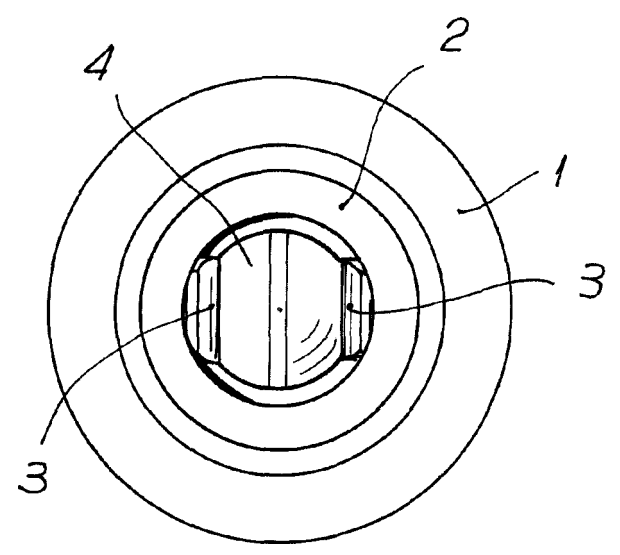

FIG. 2.



Madrid. 26 OCT. 1964

[Handwritten signature and date]
1964

ESCALA VARIABLE.