



108866

M O D E L O
D E
U T I L I D A D

a favor de Don Jorge SIN RODRIGO, de nacionalidad española, residente en Hospitalet de Llobregat (Barcelona), Calle Campoamor, 43, por "DISPOSITIVO DE ACOPLAMIENTO PARA PARTES DE MUEBLES".

- . -

MEMORIA DESCRIPTIVA

5. La presente invención se refiere a un dispositivo de acoplamiento para partes de toda clase de muebles, tan práctico que puede asegurarse su perfecta unión y fácil montaje, siendo, no obstante, de realización sencilla y económica.

10. El dispositivo aludido se caracteriza por el hecho de comprender una placa que se solidariza en una de las partes del mueble a unir, de cuya cara externa sobresalen unos tetones que forman gancho, siendo estos últimos susceptibles de introducirse y mantenerse en posi-

108866 29



ción en el interior de respectivas aberturas formadas en otra placa fijada en el elemento opuesto del mueble comunicándose dichas aberturas en unos vaciados formados en éste último.

5. Los dibujos adjuntos muestran tan sólo a título de ejemplo, no limitativo del alcance de la presente invención, un caso práctico de realización de un dispositivo según las características descritas.

10. En dichos dibujos: La figura 1 muestra una vista en perspectiva de las partes que forman el dispositivo fijadas a las partes del mueble, en disposición de ser complementadas; y la figura 2 una sección longitudinal del dispositivo en función de uso.

15. Según la representación de los dibujos, el objeto de la presente invención comprende la placa -1- provista de orificios para recibir los tornillos -2- para permitir su fijación en una de las partes -3- a unir del mueble. De la cara externa de dicha placa -1- sobresalen sendos tetones -4- que se definen a modo de gancho por las razones que se verán mas adelante.

20. Existe también otra placa -5- que mediante los tornillos -6- se solidariza en la otra parte -7- del mueble, pero ésta tiene formadas las aberturas -8- coincidentes con los vaciados -9-, las cuales se corresponden con aquellos tetones -4-, de modo que ambos son susceptibles de acoplarse mutuamente determinando la unión de las partes -3- y -7- del mueble provisto de este dispositivo.

25. Como es natural, se da por supuesto que, si bien



108866

los tetones se representan de sección cuadrada en los dibujos, pueden ser perfectamente de sección circular así como las aberturas -8- de la placa opuesta, como también el hecho de ambos sean de sección distinta.

5. Tampoco afecta a la esencia de la invención la circunstancia de que las placas -1- y -5- se encasten en la parte correspondiente o simplemente se superpongan, y debe suponerse también como simple detalle constructivo la forma de las mismas, ya que pueden adoptar una forma de escuadra (como el caso representado gráficamente) o plana según convenga.

10. Serán independientes del objeto de la presente invención, los materiales empleados en los distintos elementos constitutivos del dispositivo, así como las formas y dimensiones, tanto absolutas como relativas, de los mismos y, en consecuencia, todo cuanto no afecte a su esencialidad.

15.

- . -

N O T A

Se reivindica como objeto del presente modelo de utilidad:

20. 1. Dispositivo de acoplamiento para partes de muebles, que se caracteriza por el hecho de comprender una placa que se solidariza a una de las partes a unir del mueble, de cuya cara sobresalen una pluralidad de te-

108866

29



tones en forma de gancho, siendo estos últimos susceptibles de introducirse, y mantenerse en posición, en el interior de respectivas aberturas previstas en otra placa fijada en la parte opuesta, comunicándose dichas aberturas en unos vaciados formados en este último para el alojamiento de aquellos tetones.

5.

2. Dispositivo de acoplamiento para partes de muebles.

La presente memoria consta de cuatro hojas foliadas escritas a máquina por una sola cara.

10.

Barcelona, 29 de septiembre de 1964.

Jorge SIV RODRIGO

p.a.

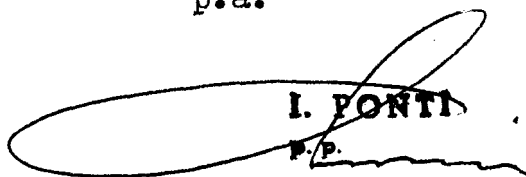
I. FONTS
P.P.

108866

A. JORGE SIN RODRIGO

Hoya unica

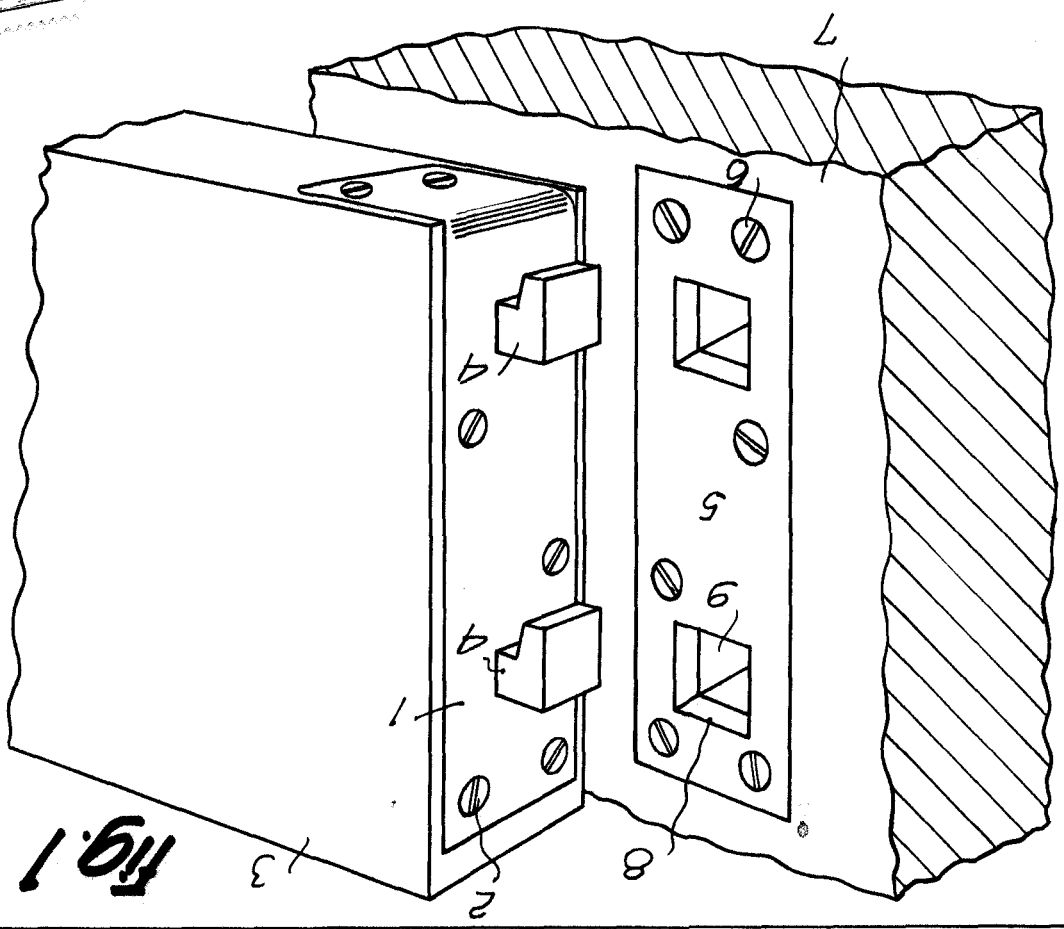

Fig. 1

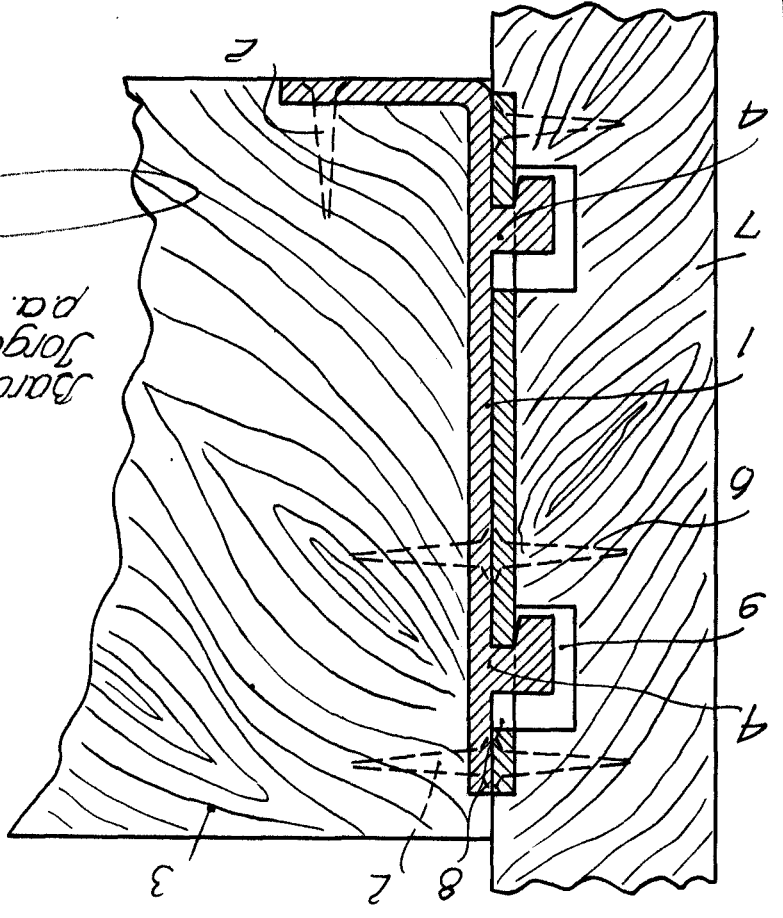

Fig. 2

Barcelona,
 Jorge Sin Rodrigo
 p.a.
 29 SEP 1964

1 POINT
 DE



29

11615