



108840

M O D E L O  
D E  
U T I L I D A D

a favor de Don José Oriol PASCUAL PARÉS, de nacionalidad, española, residente en Barcelona, calle San Acisclo, 21, por "CAJA PLEGABLE".

- . -

MEMORIA DESCRIPTIVA

5. La presente invención se refiere a una caja plegable de uso sumamente práctico para el embalaje de muñecas y similares, y que al propio tiempo permite la exposición de estas sin necesidad de abrirla, siendo no obstante de realización sencilla y económica.

10. La caja aludida, se caracteriza por el hecho de comprender en el elemento constitutivo del receptáculo una escotadura que ocupa el borde de uno de sus lados mayores, en cuyo interior se aloja una lámina a modo de forro ocupando su fondo, uno de los lados menores y el mayor opuesto

108840



5. al de la escotadura, formándose en esta última zona una prolongación tubular interna, y cuya lámina va provista de medios de fijación de la muñeca embalada, quedando este conjunto cubierto por una tapa provista de una ventana ocupada por una lámina transparente que, a su vez, se halla oculta de origen por otra opaca susceptible de recibir las indicaciones convencionales y provista de trepados para facilitar su rascago.

10. Los dispositivos de fijación aludidos consisten en unos elementos lineales elásticos cuyos extremos llevan unidos unos pasadores rígidos a modo de crucetas, introducibles en orificios formados a tal fin.

15. Los dibujos adjuntos muestran tan sólo a título de ejemplo, no limitativo del alcance de la presente invención un caso práctico de realización de una caja según las características descritas.

20. En dichos dibujos: La figura 1 muestra una vista en perspectiva de la caja en función de uso; la figura 2 otra perspectiva similar a la anterior, pero con la lámina opaca rasgada; la figura 3 se refiere a una perspectiva en la que se muestra la tapa separada de la caja, mostrando su interior; y la figura 4, asimismo, una perspectiva pero referida a un despiece de los elementos que forman la caja propiamente dicha.

25. Según la representación de los dibujos el objeto de la presente invención comprende la caja -1- que presenta la particularidad de tener formada la escotadura -2- que ocupa la casi totalidad del borde de uno de sus lados mayores.

108840

25



5. En el interior de dicha caja -1- se dispone un forro constituido por la lámina -3- ocupando el fondo de la misma, así como el lateral menor -4-, mientras que por la zona correspondiente al lado mayor opuesto al de la escotadura -2- se desarrolla mediante el cuerpo tubular -5-.

10. Este conjunto, según puede observarse en la figura -3- de los dibujos, es susceptible de ser cubierto por la tapa -6-, la cual está dotada de una amplia abertura -7-, que ocupa la mayor parte de su superficie y la zona que se corresponde con la escotaduras -2-, la cual está cubierta por una lámina -8- transparente que permite ver el contenido de la caja desde el exterior.

15. Asimismo, la lámina -8- va cubierta de origen por otra -9-, fácilmente desgarrable, en la cual es susceptible de imprimirse las indicaciones que sea precisas relacionadas con la mercancía embalada.

20. Completa la caja que se describe unos dispositivos de fijación de la muñeca, consistentes en los elementos lineales -10- elásticos, que llevan fijados en sus extremos unos pasadores rígidos -11-, susceptibles de acoplarse en los orificios -12-.

25. Serán independientes del objeto de la presente invención, los materiales empleados en los distintos elementos constitutivos de la caja, así como las formas y dimensiones, tanto absolutas como relativas, de los mismos, y en consecuencia, todo cuanto no afecte a su esencialidad.



108840

N O T A

Se reivindica como objeto del presente modelo de utilidad:

5. 1. Caja plegable, que se caracteriza por el hecho de comprender un elemento constitutivo del receptáculo dotado de una escotadura formada en el borde de uno de sus lados mayores, en cuyo interior se aloja una lámina a modo de forro ocupando su fondo, uno de los laterales menores y el mayor opuesto al de la escotadura, formándose en esta última zona una prolongación tubular interna, y cuya lámina
10. va provista de medios de fijación de la muñeca embalada, quedando este conjunto cubierto por una tapa provista de un contorno trepado, debajo del que se encuentra una lámina transparente, de forma que dicha lámina transparente se halla oculta de origen por la tapa, susceptible de recibir inscripciones convencionales, y ser rasgada por dicho
15. contorno trepado para exponer la muñeca.

20. 2. Caja plegable, según la reivindicación 1, que se caracteriza por el hecho de que los medios de fijación consisten en unos elementos lineales elásticos, provistos en sus extremos de pasadores rígidos a modo de cruces susceptibles para acoplarse en orificios formados a tal fin.

3. Caja plegable.

25. Todo ello según queda descrito y reivindicado en la presente memoria descriptiva que consta de cinco ho-

108840

25 S



Las foliadas escritas a máquina por una sola cara.

Barcelona, 25 de septiembre de 1964.

José Oriol PASCUAL PARÉS

p.a.

108840

Fig. 1

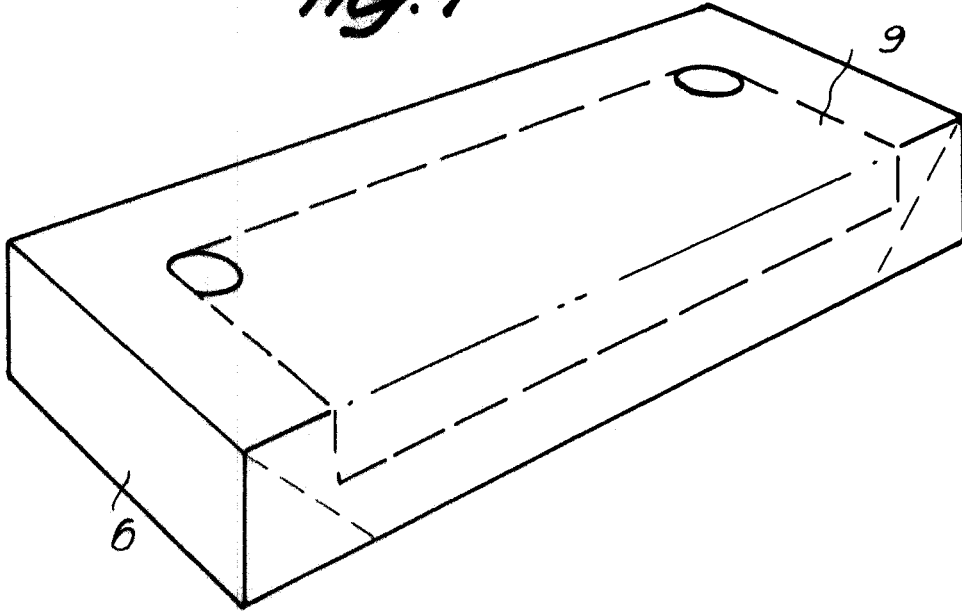
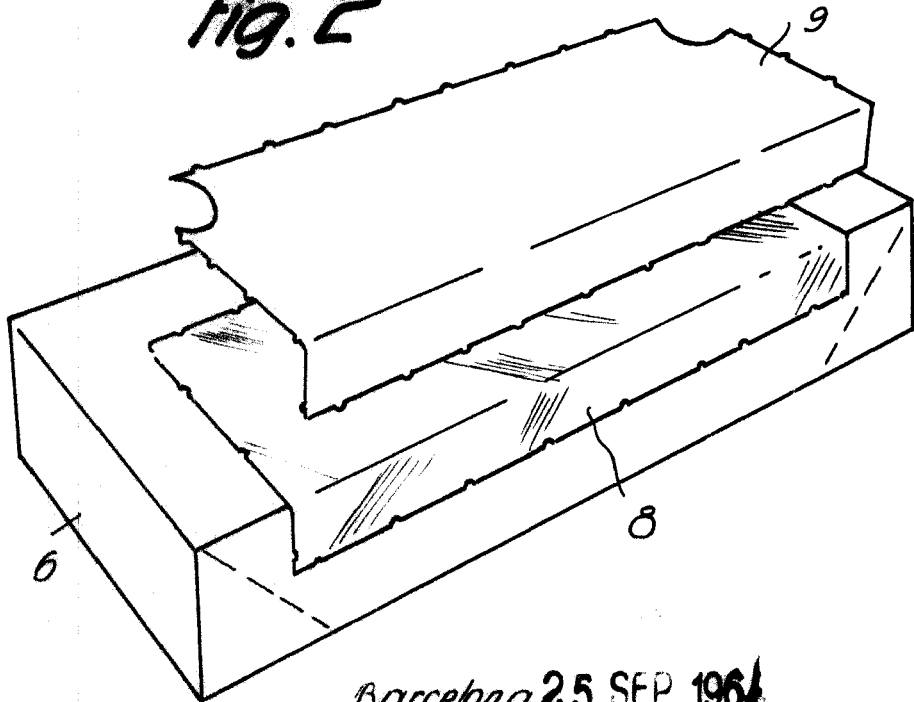

Fig. 2



Barcelona, 25 SEP. 1964  
José Oriol Pascual Parés  
p.a.

A large, stylized handwritten signature in black ink, appearing to read "José Oriol Pascual Parés".

11585

10224025 SEP 25 1964



Fig. 3

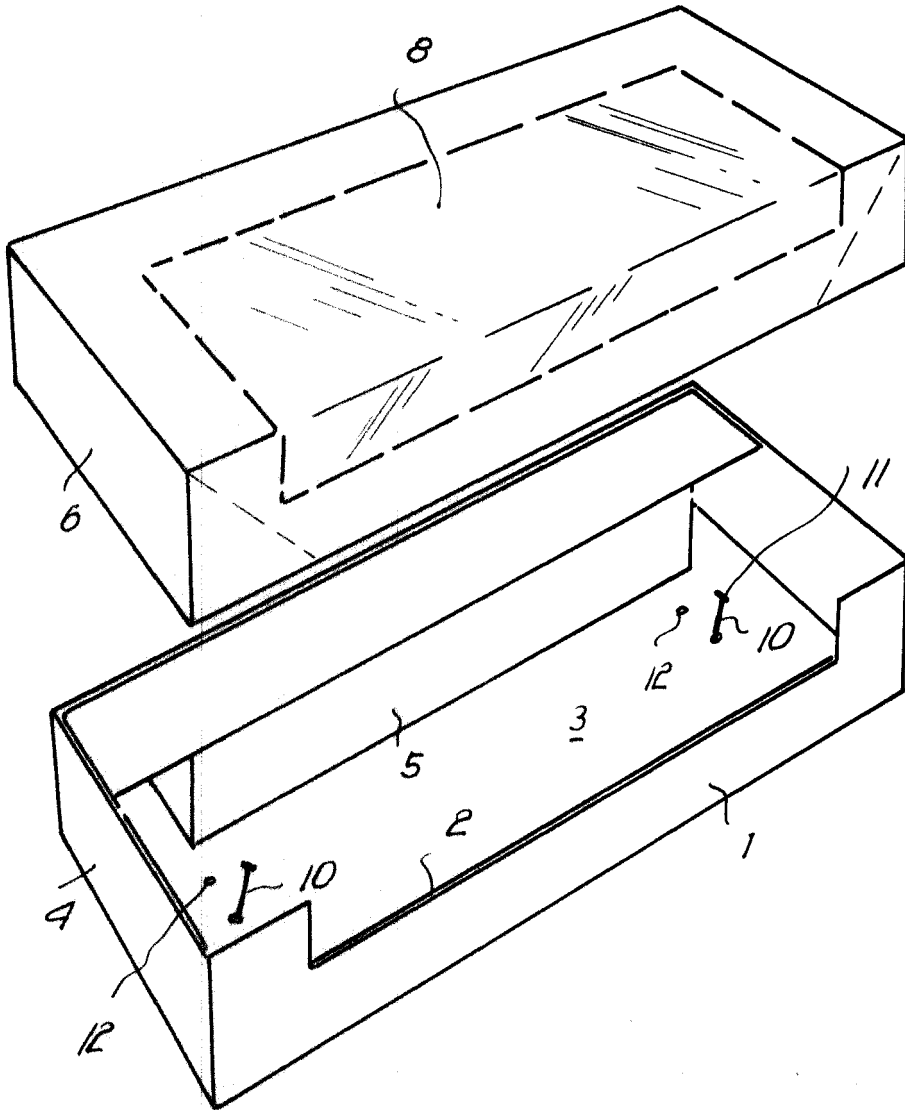

Barcelona, 25 SEP. 1964  
Jose Oriol Pascual Pare's  
p.a.

11585

1088405 SEP 25 1964



Fig. 9

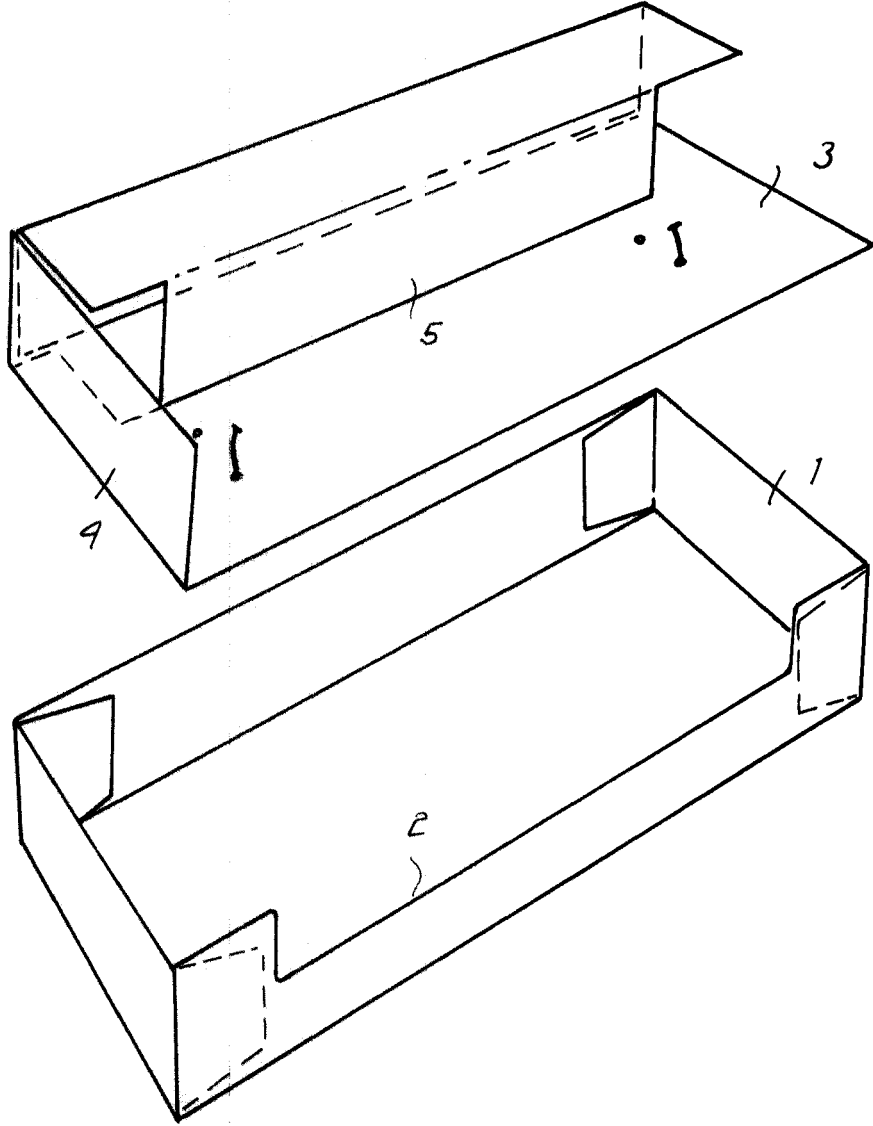

Barcelona, 25 SEP 1964  
José Oriol Pascual Parés  
p.a.

11585