



1964

108804

M O D E L O
D E
U T I L I D A D

por "DISPOSITIVO PARA TENDER LA ROPA", a favor de DON FRANCISCO
MARIN PASCUAL, de nacionalidad española, domiciliado en BAR-
CELONA, Baluarte, nº 36, 3ª 1ª.

= .. =

MEMORIA DESCRIPTIVA

El presente modelo de utilidad se refiere a un dis-
positivo para tender la ropa.

5. Esencialmente consiste en un dispositivo para ten-
der la ropa, el cual está constituido por dos perfiles tu-
bulares, abiertos longitudinalmente, que se disponen para-
lelos y enfrentados por sus aberturas longitudinales, cu-
yos perfiles por un extremo se enlazan entre si por un
tirante rígido, mientras que por su otro extremo se enchu-
fan o acoplan a unos soportes fijos a un paramento. Dentro
10. de estos perfiles desplazan unas piezas núcleo que siguen

108804



la configuración interna del tubo, cuyas piezas núcleo presentan una oreja sobresaliente por la abertura longitudinal del perfil, de forma que permiten el enlace de las piezas núcleo, dos a dos, de cada perfil, mediante elementos filiformes, sobre los cuales se puede tender la ropa. Además se ha previsto enlazar entre sí los núcleos adyacentes mediante una cadena distanciadora, la cual termina en un cable tractor. Las dos cadenas distanciadoras, una a cada lado del dispositivo, son arrastradas por el respectivo cable tractor, que pasa por una polea dispuesta en el extremo anterior del respectivo perfil, o sea a la altura del tirante, y por una de las poleas pasan los dos cables, para la tracción conjunta de los mismos cuando se quiera desplegar el dispositivo.

Para devolver los elementos filiformes sobre los que se tiende la ropa a su posición plegada o fuera de uso basta tirar de ellos en sentido contrario al estirado de los cables de tracción.

Con el fin de facilitar la explicación, se acompaña a la presente memoria una lámina de dibujos en la que se ha representado un caso de realización que se cita a título de ejemplo.

En el dibujo

La figura 1 muestra en planta un conjunto del dispositivo para tender ropa.

La figura 2 es una sección por A-A de la figura 1.

La figura 3 muestra la pieza núcleo vista en perspectiva.

108804



Haciendo referencia a las figuras es de observar que el dispositivo se halla constituido por dos perfiles tubulares 1 y 2, abiertos longitudinalmente por 3; dentro de cuyos perfiles se hallan las piezas núcleo 4, que presentan cada una, una oreja 5 con orificio 6, sobresaliente por la abertura 3.

Las piezas núcleo de los dos lados del dispositivo se enlazan entre sí mediante elementos filiformes 7, y al propio tiempo se han previsto unas cadenas distanciadoras 8 y 9, que enlazan las piezas núcleo adyacentes.

Las cadenas distanciadoras 8 y 9, terminan en respectivos cables tractores 10 y 11, de los cuales el 10 pasa por las poleas 12 y 13, y el 11 solamente por la polea 13, unificándose a continuación los dos cables para su actuación conjunta.

La invención, dentro de su esencialidad, puede ser llevado a la práctica en otras formas de realización que difieran en detalle de la indicada a título de ejemplo en la descripción. Podrá, pues, construirse en cualquier forma y tamaño, con los materiales más adecuados por quedar todo ello comprendido en el espíritu de las reivindicaciones.



- 9 OCT. 1964

108804

N O T A

Descrito el objeto y utilidad de la invención, lo que se declara como no divulgado ni practicado en España, comprende las siguientes reivindicaciones:

1. Dispositivo para tender la ropa, caracterizado esencialmente por el hecho de que comprende dos perfiles tubulares provistos de una abertura longitudinal, los cuales se disponen paralelos y enfrentados por su abertura respectiva y se enlazan entre sí por un extremo mediante un tirante, y por su otro extremo libre se acoplan por enchufe a piezas de retención
5. sobre un paramento, comprendiendo además una serie de piezas núcleo que deslizan por el interior de los perfiles tubulares, presentando estas piezas núcleo una oreja sobresaliente por la abertura de los perfiles tubulares, cuyas orejas presentan un orificio para el paso de los extremos de
10. elementos filiformes aptos para tender la ropa, que se disponen entre las orejas de dos piezas núcleo enfrentadas, y anclando además en dichas orejas unas cadenas distanciadoras que enlazan entre sí las piezas núcleo adyacentes, cuyas cadenas en un extremo se prolongan en unos cables de tracción, que pasando
20. por poleas de los extremos de los perfiles cercanos al tirante, se unifican luego para el estirado conjunto de los dos cables, en el momento de arrastre de las piezas núcleo.
- 25.

2. Dispositivo para tender la ropa.

108804



Según se describe y reivindica en la presente memoria descriptiva que consta de cinco hojas foliadas y escritas a máquina por una sola de sus caras, acompañadas de una lámina de dibujos.

Madrid, a- 9 OCT. 1964

p. a. JAIME ISERN

P. P.

[Handwritten signature]

3

10090

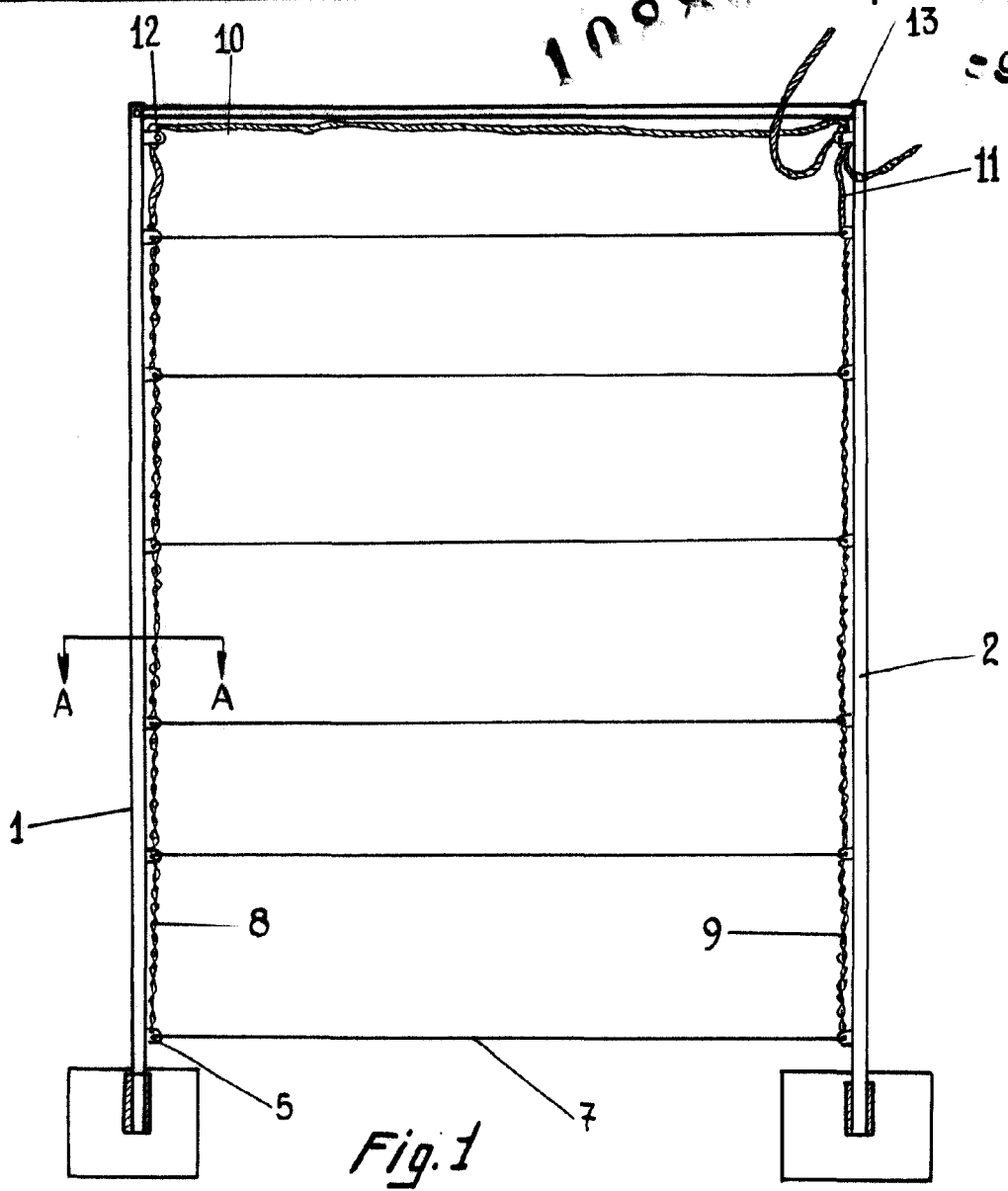

Fig. 1

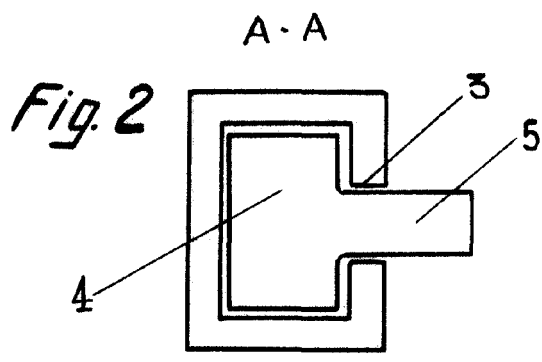

Fig. 2

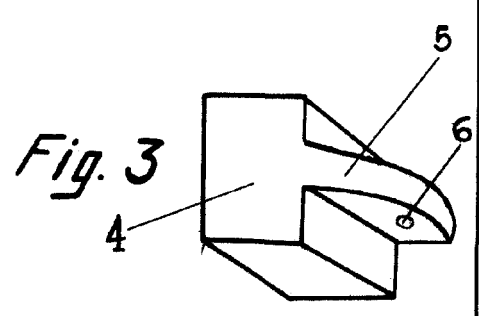

Fig. 3

9 OCT. 1906
 Madrid, Jaime Iserr
 P.P. Juan