



1964

108803

M O D E L O
D E
U T I L I D A D

por "TENEDERO PERFECCIONADO PARA ROPA", a favor de DON FRAN-
CISCO MARIN PASCUAL, de nacionalidad española, domiciliado
en BARCELONA, Baluarte, nº 36, 3ª 1ª.

= . =

MEMORIA DESCRIPTIVA

El presente modelo de utilidad se refiere a un tendedero perfeccionado para ropa.

5. Esencialmente consiste en un tendedero para ropa, el cual está constituido por dos barras de soporte, dispuestas paralelas y para ser fijadas adosándolas a dos paredes enfrentadas, entre cuyas barras desplazan guiadas por cuerdas o cables, unas poleas dobles, que constituyen los extremos de los elementos filiformes, sobre los cuales se tienden las prendas.
10. Dichas poleas dobles están constituidas por dos poleas sencillas de garganta, una a cada lado del cable, relacionadas en-

108803



- tre si por una caja de sostenimiento, cuya caja sirve para la fijación de los elementos filiformes previamente citados, y para la sujeción de una cadena distanciadora entre juegos de poleas adyacentes, de forma que los elementos filiformes se separan exclusivamente una distancia predeterminada. Las cadenas distanciadoras están dispuestas fijas a una de las barras de soporte, y por su otro extremo enlazadas a un cable, el cual pasa por poleas dispuestas en la otra barra de soporte, unificándose los dos cables tractores, por una de las dos poleas, de forma que se efectúe tracción conjunta por los dos lados de cada elemento filiforme de suspensión de ropa, arrastrándose todos conjuntamente cuando se desee colocarlos distanciados entre sí en posición de uso.
- 5.
- 10.

- Para devolver los elementos filiformes sobre los que se tiende la ropa a su posición plegada o fuera de uso, basta tirar de ellos en sentido contrario al estirado de los cables de tracción.
- 15.

- Con el fin de facilitar la explicación, se acompaña a la presente memoria una lámina de dibujos en la que se ha representado un caso de realización que se cita a título de ejemplo.
- 20.

En el dibujo:

- La figura 1, única del modelo, muestra en planta un conjunto del tendadero que está constituido por dos barras 1 y 2, paralelas y distanciadas fijables a paredes enfrentadas mediante adosado.
- 25.

Entre estas dos barras existen dos cables de guía 3 y 4 en posición paralela, sobre las cuales pueden desplazar unos dispositivos de polea doble 5 y 6 respectivamente, cuyos

108803



OCT. 1934

dispositivos se hallan enlazados a la barra 1, por respectivas cadenas distanciadoras 7 y 8, que terminan en unos cables tractores 9 y 10, de los cuales el 9, pasa por una polea 11 sobre la barra 2, y el 10 sobre poleas 12 y 11 de la barra 2, y luego ambos cables tractores se unifican para su estirado conjunto.

La invención, dentro de su esencialidad, puede ser llevada a la práctica en otras formas de realización que difieran en detalle de la indicada a título de ejemplo en la descripción. Podrá, pues, construirse en cualquier forma y tamaño, con los materiales más adecuados, por quedar todo ello comprendido en el espíritu de las reivindicación.

- . -

NOTA

Descrito el objeto y utilidad de la invención, lo que se declara como nuevo y no practicado en España, comprende las siguientes reivindicaciones.

1. Tendadero perfeccionado para ropa, caracterizado por el hecho de que comprende dos barras paralelas, aptas para ser fijadas adosándolas a dos paramentos enfrentados, y relacionadas entre sí por dos cables de guía paralelos, preparados para el desplazamiento de unas poleas dobles, relacionadas entre sí y con una de las barras, la primera, mediante una cadena distanciadora, terminando las dos cadenas distanciadoras en respectivos cables de tracción, y estando relacionadas las poleas

108803



dobles de los dos cables guías, dos a dos, mediante elementos filiformes para el tendido de la ropa, comprendiendo además la segunda barra dos poleas, una para el paso de uno de los cables de tracción y la otra para el paso del conjunto de los dos cables de tracción para su estirado unificado.

5.

2. Tendedero perfeccionado para ropa.

Según se describe y reivindica en la presente memoria descriptiva que consta de cuatro hojas foliadas y escritas a máquina por una sola de sus caras, acompañadas de una lámina de dibujos.

10.

Madrid, a - 9 OCT. 1964

p.a.

P. P.

JAIME ISERN

108803



1964

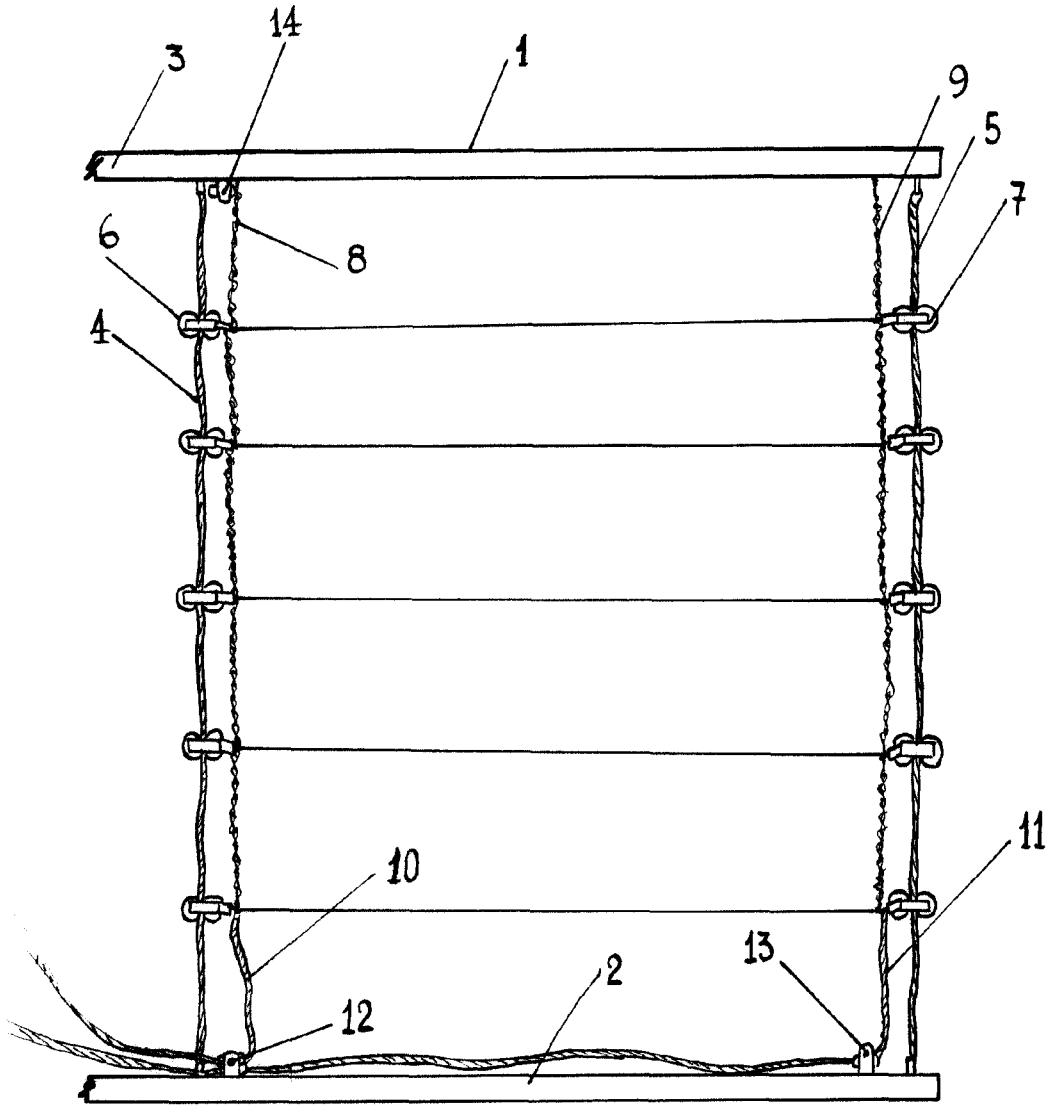

Madrid. - 9 OCT. 1964
Jaime Isern
J. Isern