

MP/.

=6 00



108737

memoria descriptiva

CLASE DE
REGISTRO

un Modelo de Utilidad, por veinte años en España,

NOMBRE Y
NACIONA-
LIDAD DEL
SOLICITANTE

Antuñano, S.R.C.
(sociedad española)

RESIDENCIA
Y DOMICILIO

Pamplona, Amaya, 30-pral.

OBJETO

"ESTUCHE DE PINZAS PARA LA ROPA".

108737

= 6 OCT



- 1 -

1
El presente modelo de utilidad se refiere a un estuche de pinzas para la ropa, que tiene sobre los actual-
mente utilizados, la interesante ventaja de que las aloja
sujetas por su propia presión en pliegues, que al efecto pre-
5 presenta interiormente la envuelta, en vez de que las pinzas
vayan simplemente alojadas en la caja que le sirve de envol-
tura, o a lo mas fijadas en cartulinas independientes que
las agrupan en capas.

10
Con la disposición que se reivindica, des-
pués de utilizadas las pinzas, pueden volver a colocarse
sujetas en los referidos pliegues, y cerrada la envoltura,
guardarlas así hasta la vez siguiente en que sean necesarias.
Además, las pinzas presentadas con la envoltura a que nos
referimos, ocupan mucho menor espacio, a igualdad en el nú-
15 mero de ellas.

20
La disposición que se reivindica consiste esen-
cialmente en una pieza rectangular, de cartulina o material
similar, que transversalmente, en dirección de la menor di-
mensión, presenta un pliegue para sujeción, por su propia pre-
sión, de una fila de pinzas, usualmente doce, y a un lado de
él se prolonga en una parte rectangular, sobre/^{la}que descansan
esas pinzas, seguida de una tira cuyo ancho es igual al espe-
sor de dos filas superpuestas de pinzas, otro pliegue para
sujetar la segunda serie de ellas, y la parte que las cubre,
25 yendo esta última dotada de una solapa, que se corresponde
con una ranura practicada en la prolongación de la envoltura,
al otro lado del primer pliegue.



1 Dada la posibilidad de utilizar el estuche o
envuelta a que nos referimos, como soporte para guardar las
pinzas cada vez que se recojan, puede ser muy interesante
fabricarle de un plástico o material de mayor duración que
5 la cartulina.

En todo caso, dentro de las reivindicaciones que
se establecen pueden fabricarse estuches de pinzas para la
ropa, de las formas, tamaños y materiales que se juzguen
adecuados, para la aplicación concreta de que se trate, sin
10 que tales variaciones, así como las que puedan introducirse
en detalles de su presentación y organización afecten a la
esencialidad reivindicada, por lo que los estuches de pinzas
para la ropa, que se fabriquen, dentro de la idea general re-
señada, con cualquiera de esas modificaciones, no serán sino
15 variantes, igualmente comprendidas y protegidas por el pre-
sente registro.

En esta idea, las adjuntas figuras correspon-
den únicamente a una forma de ejecución, sin carácter alguno
limitativo, que se presenta a título de ejemplo de realiza-
20 ción, para concretar cuanto se dice en esta memoria descrip-
tiva.

La fig. 1 ilustra la vista por la parte inte-
rior de un estuche de pinzas para la ropa, establecida de
acuerdo con lo que se reivindica.

25 La fig. 2 muestra una sección transversal
del estuche cerrado conteniendo dos filas de pinzas para la
ropa.



108737

1

Con referencia a dichas figuras y a los números que sobre ellas designan las partes y detalles del estuche representado, que interesan a los fines de esta memoria, la descripción del mismo es como sigue:

5

Está constituido por una tira rectangular en la que mediante dobleces se determinan: el pliegue 4 (fig. 1) destinado a prender en él una serie de pinzas 9, como se indica en la fig. 2, a un lado de cuyo pliegue (parte izquierda de la fig. 1) va el lateral 3 y la tapa 1 con la solapa 2; y al otro la tira 5, ^{la} parte rectangular 6, cuya dimensión se corresponde con la longitud de las pinzas, otra tira 3, seguida del pliegue 4 para una segunda serie de pinzas, colocadas en posición simétrica que la primera, como se aprecia en la fig. 2, la tira 5 y la parte 8 con la ranura 7 destinada a recibir la solapa 2 constituyendo el cierre de la envuelta.

10

15

- - - - -

N O T A.-

20

El presente modelo de utilidad, comprende las siguientes reivindicaciones:

25

1.- Estuche de pinzas para la ropa, caracterizado porque está constituido por una pieza rectangular que, por dobleces transversales, presenta: un pliegue para sujeción, por su propia presión, de una fila de pinzas, y a un lado de él se prolonga en una parte rectangular, sobre la que descansan esas pinzas, seguida de una tira, cuyo ancho es igual al espesor de dos filas superpuestas de pinzas,

108737

6 OCT. 1964



- 4 -

1

otro pliegue para sujetar la segunda serie de ellas, y la parte que las cubre; yendo esta última dotada de una solapa, que se corresponde con una ranura practicada en la prolongación de la envoltura, al otro lado del primer pliegue.

5

2.- Estuche de pinzas para la ropa.

Según se describe y reivindica en la presente memoria descriptiva, y se ilustra con los planos que a la misma se acompañan.

10

Consta dicha memoria de cuatro hojas foliadas y escritas a máquina por una sola cara.

Madrid, a - 6 OCT. 1964

CARLOS ROEB

15

20

25

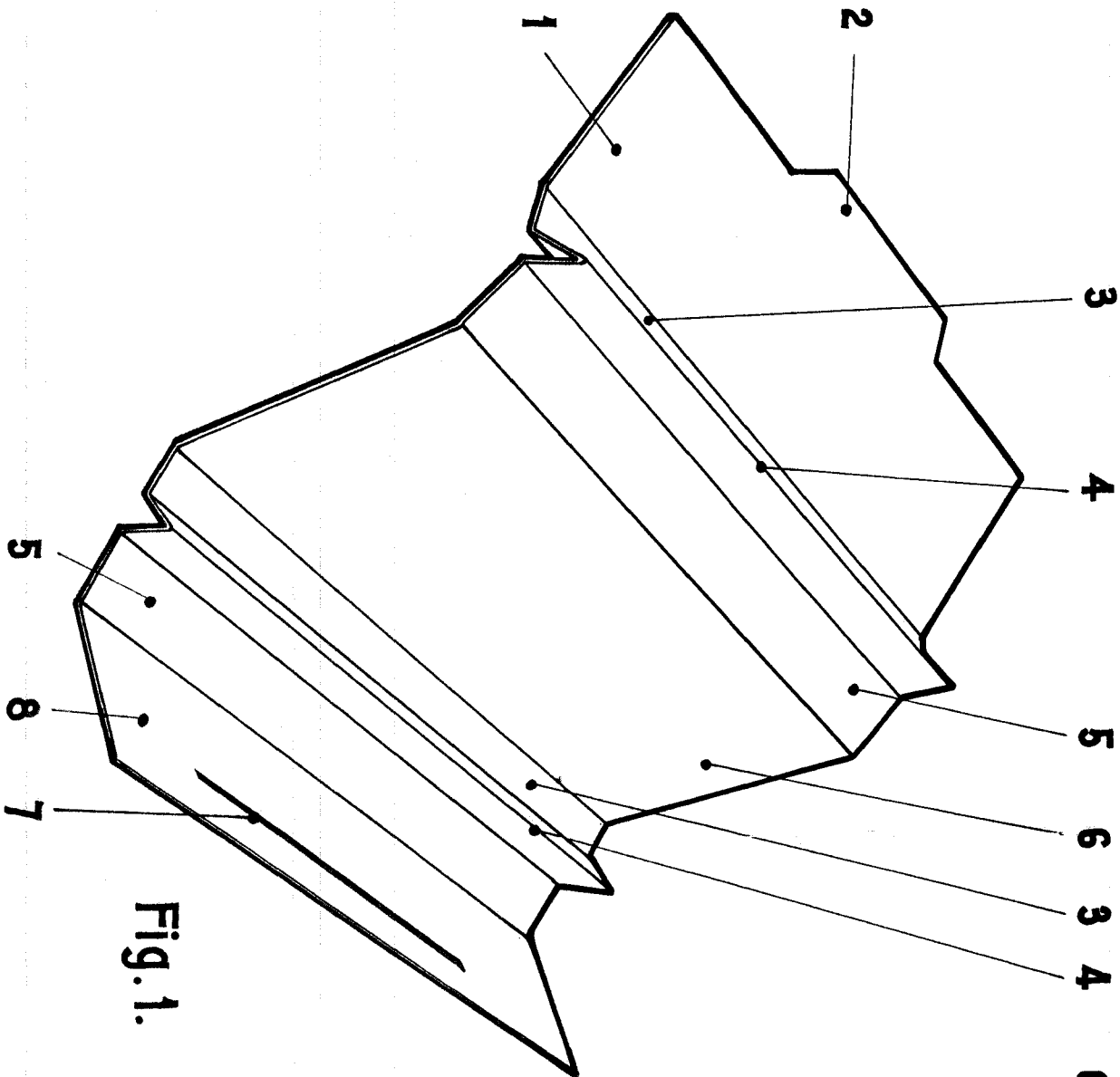

Fig. 1.

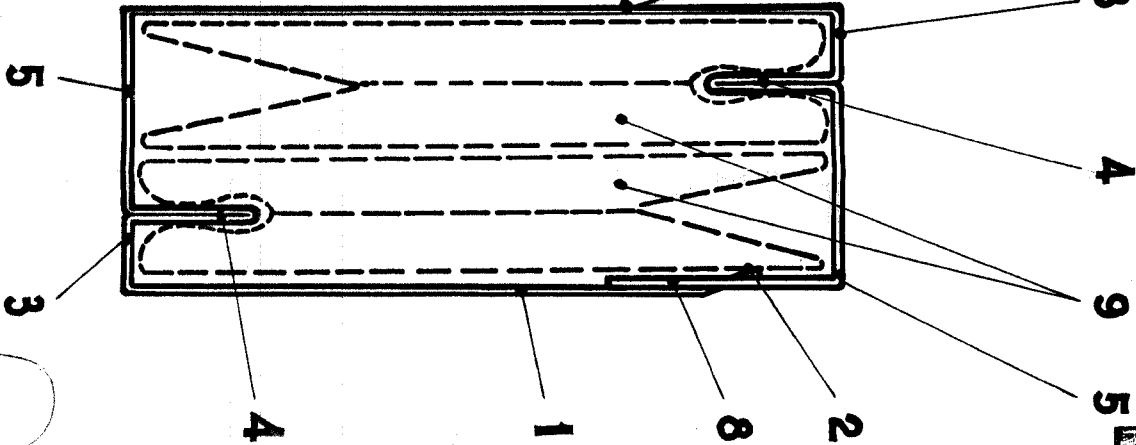

Fig. 2.

ESCALA VERBALE