



1964

108701

M O D E L O
D E
U T I L I D A D

por "UN FONDO PARA CAJAS", a favor de DON JUAN NOGUERAS DARDIÑA, de nacionalidad española, domiciliado en MATARO (Barcelona), calle de Llauder nº 136.

= . =

MEMORIA DESCRIPTIVA

El presente modelo de utilidad se refiere a un fondo para cajas.

Más concretamente, se ha previsto en el modelo un fondo para cajas. especialmente cajas de bombones, cuyo fondo se suministra en posición desarmada, con los laterales longitudinales abatidos contra la base general del fondo, y los laterales de cabecera desplegados, constituyendo el conjunto un cuerpo laminar susceptible de ser almacenado por apilamiento, ocupando una gran pluralidad de fondos un espacio reducido.

10.

108701

= 3



Este fondo presenta la ventaja de ser armado en la propia tienda, a medida que se requiera su servicio, evitándose con ello el almacenamiento de cajas armadas.

5. Por otra parte, en el fondo se ha previsto una organización tal, a base de líneas de hendido y zonas provistas de substancia adhesiva, que permiten su armado de manera rápida y sencilla, sin requerir grapas de cosido u otros medios similares de sujeción que la encarecen notablemente.

10. El fondo resultante de este armado, está integrado por una base o peana rectangular, en la cual se constituye el cajetín paralelepípedo abierto por su base superior.

15. Con el fin de facilitar la explicación, se acompaña a la presente memoria descriptiva de una lámina de dibujos en la que se ha representado un caso de realización que se cita a título de ejemplo.

En los dibujos:

La figura 1, representa una vista en planta del modelo, en posición desarmada, tal como se suministra.

20. La figura 2, manifiesta al fondo constituido como tal, con uno de sus laterales de cabecera parcialmente armado, para mostrar su organización.

25. Haciendo referencia a las figuras, se aprecia en su realización un fondo para cajas, integrado por una base 1, y cuyos laterales 2, se arman mediante giro sobre las líneas de hendido 3. Estos laterales 2 presentan expansiones extremas 4, que se doblan a escuadra con respecto a los antedichos laterales merced a las líneas de hendido 5, comprendiendo estas expansiones unas zonas adhesivas 6, para recibir

108701

43



a la zona 7, igualmente adhesiva, de la pestaña 8 del lateral 9, Esta pestaña 8, monta sobre las expansiones 4 y queda adherida a las mismas y a su vez al lateral 9 que va provisto de la zona 10 adhesiva.

5.

Este lateral 9, queda perpendicular a la base 1 y paralelo al canto de la misma, merced a la linea de hendidado 11, y las zonas adhesivas 12 y 13.

10.

El modelo, dentro de su esencialidad, puede ser llevado a la práctica en otras formas de realización que difieran en detalle de la indicada a título de ejemplo en la descripción y a las cuales alcanzará igualmente la protección que se recaba. Podrá, pues, construirse en cualquier forma y tamaño, con los materiales más adecuados, por quedar todo ello comprendido en el espíritu de las reivindicaciones.



108701

NOTA

Descrito el objeto y utilidad de la presente invención, lo que se declara como no divulgado ni practicado en España, comprende las siguientes reivindicaciones.

5. 1. Un fondo para cajas, caracterizado esencialmente por el hecho de estar constituido a partir de una lámina troquelada única, con una parte central rectangular marginada por unas prolongaciones que constituyen los laterales, comprendiendo los laterales longitudinales ya acabados unas solapas sobradas sobre los mismos y adheridas a ellos para su refuerzo,
10. presentando los extremos de estos laterales unas expansiones que se doblan a escuadra con respecto a los antedichos laterales, y sobre los que monta una solapa propia de los laterales de cabecera, cuya solapa queda adherida a las expansiones citadas y al lateral de cabecera propiamente
15. dicho, merced a zonas autoadhesivas dispuestas en la cara interior de las expansiones de los laterales longitudinales, de las solapas de los laterales de cabecera y de la parte central de los laterales de cabecera.

20. 2. Un fondo, según la anterior reivindicación, en el que el cajetín paralelepípedo resultante del armado anterior queda constituido sobre la superficie de base, con una parte marginal de la base sobresaliente, resultante del abatido de una zona de los laterales de cabecera sobre la zona de borde de

108701



la base, donde se fijan por presentar ambas partes en sus caras enfrentadas un autoadhesivo, mientras que en los laterales adyacentes longitudinales, ya se halla constituida la parte marginal de fondo por estar estos últimos laterales ya formados, aunque abatidos sobre el fondo con una línea de hendid

5. do para su doblado ulterior.

3. Un fondo para cajas.

Según se describe y reivindica en la presente memoria descriptiva que consta de cinco hojas foliadas y escritas a máquina por una sola de sus caras, acompañadas de una lámina de dibujos.

10.

Madrid, a 3 OCT. 1964

p.a.

JAIME ISERN

p. p.

108701

D. Juan Nogueras Dardiñá

Hoja única

108701

3

Fig. 1

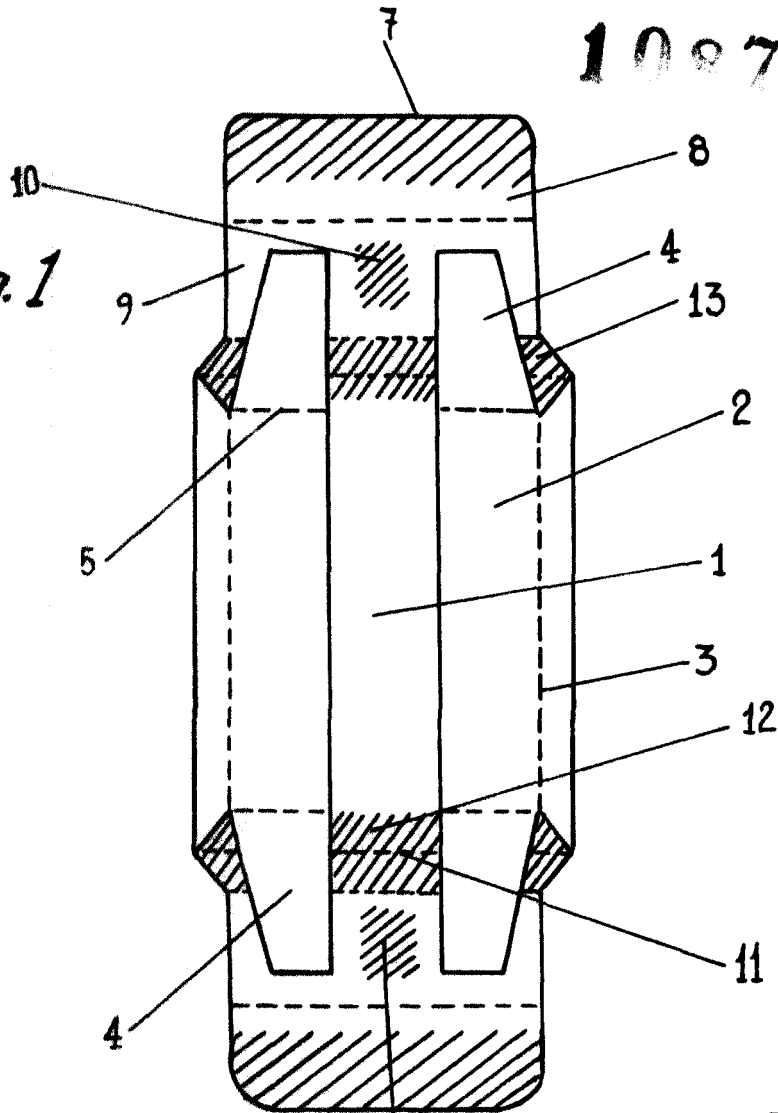
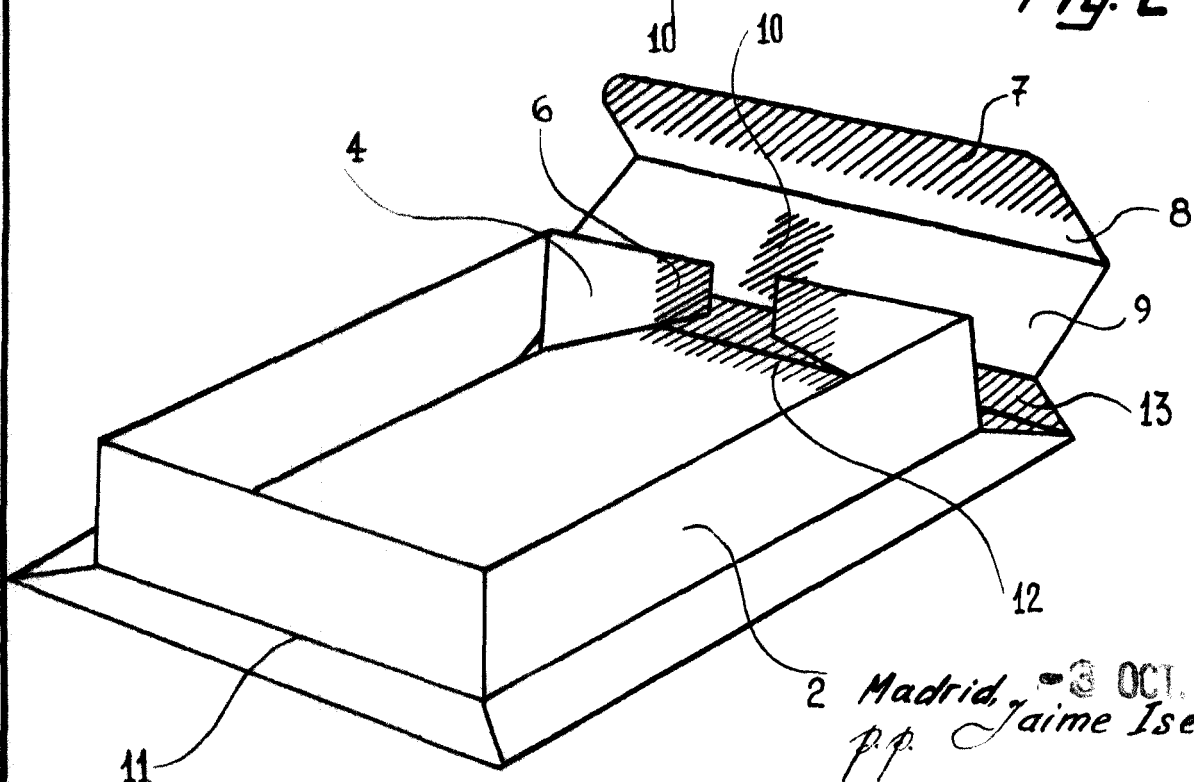

Fig. 2



2 Madrid, 3 OCT. 1904
 pp. Jaime Isern