



T. 1964

108699

M O D E L O
D E
U T I L I D A D

por «UN ENVASE PERFECCIONADO PARA MEDIAS», a favor de la razón social española, J. ROSELL, S.A., domiciliada en TARRASA (Barcelona), San Ildefonso, 17.

- . -

MEMORIA DESCRIPTIVA

El presente modelo de utilidad se refiere a un envase perfeccionado para medias.

Más concretamente, se ha previsto en la invención un envase perfeccionado especialmente destinado para medias de uso femenino, el cual presenta la novedad de permitir la visión de la pluralidad de medias envasadas, sin necesidad de realizar la apertura del envase general.

Cada media se halla envasada individualmente en una bolsa de material transparente, quedando el conjunto de estas bolsas colateralmente dispuestas en el interior del envase o caja



108699

general, la cual comprende en su pared frontal principal, un trepado para la visión directa de las medias.

5.

El envase general es de forma paralelepípedica recta rectangular, derivado de una lámina troquelada de cartón o similares, provista de líneas de hendido que forman las pestañas marginales que dobladas a escuadras constituyen los lados del cuerpo antedicho, y el fondo y tapa del envase.

10.

En el borde anterior de embocadura del envase han sido obtenidas una serie de escotaduras en semicírculo, en igual número que las ventanas del trepado, cuyas escotaduras permiten el fácil acceso a los envases.

15.

Con el fin de facilitar la explicación, se acompaña a la presente memoria descriptiva de una lámina de dibujos en la que se ha representado un caso de realización que se cita a título de ejemplo.

En los dibujos:

La figura 1, representa una vista en perspectiva del envase abierto por su fondo y tapa.

20.

La figura 2, muestra al mismo envase completamente cerrado.

Haciendo referencias a las figuras, se aprecia en su realización un envase 1, provisto de pestaña de fondo 2 y tapa 3 con zonas 4 a encajar en las ranuras 5.

25.

El frente del envase presenta un trepado formado por ventanas circulares 6, a través de las cuales se aprecian las medias alojadas individualmente en bolsas, 7 cuyas embocaduras quedan al alcance de la mano merced a las escotaduras 8.

30.

El modelo, dentro de su esencialidad, puede ser llevado a la práctica en otras formas de realización que difieran en

108699

300



5. detalle de la indicada a título de ejemplo en la descripción, y a las cuales alcanzará igualmente la protección que se recaba. Podrá, pues, construirse en cualquier forma y tamaño, con los materiales más adecuados, por quedar todo ello comprendido en el espíritu de las reivindicaciones.

= . =



108699

N O T A

Descrito el objeto y utilidad de la presente invención, lo que se declara como no divulgado ni practicado en España, comprende las siguientes reivindicaciones.

5. 1. UN envase perfeccionado para medias, caracterizado esencialmente por el hecho de estar constituido por un cuerpo de forma paralelepípedica recta rectangular, que presenta en su cara principal un repado formado por ventanas circulares, en igual número a la cantidad de medias envasadas, y a través de cuyas ventanas quedan visibles aquellas, las cuales estan
10. alojadas una a una en bolsas unitarias de material transparente cuyos extremos fruncidos de embocadura quedan al alcance de la mano, al alzarse la tapa del envase general, merced a unas escotaduras que presenta el borde de embocadura de éste último.

15. 2. UN envase perfeccionado para medias.

Según se describe y reivindica en la presente memoria descriptiva que consta de cuatro páginas, foliadas y escritas a máquina por una sola de sus caras, acompañadas de una lámina de dibujos.

Madrid, a 3 OCT. 1964

J. ROSELL, S.A.

P.a.

JAIME ISERN

P. P.



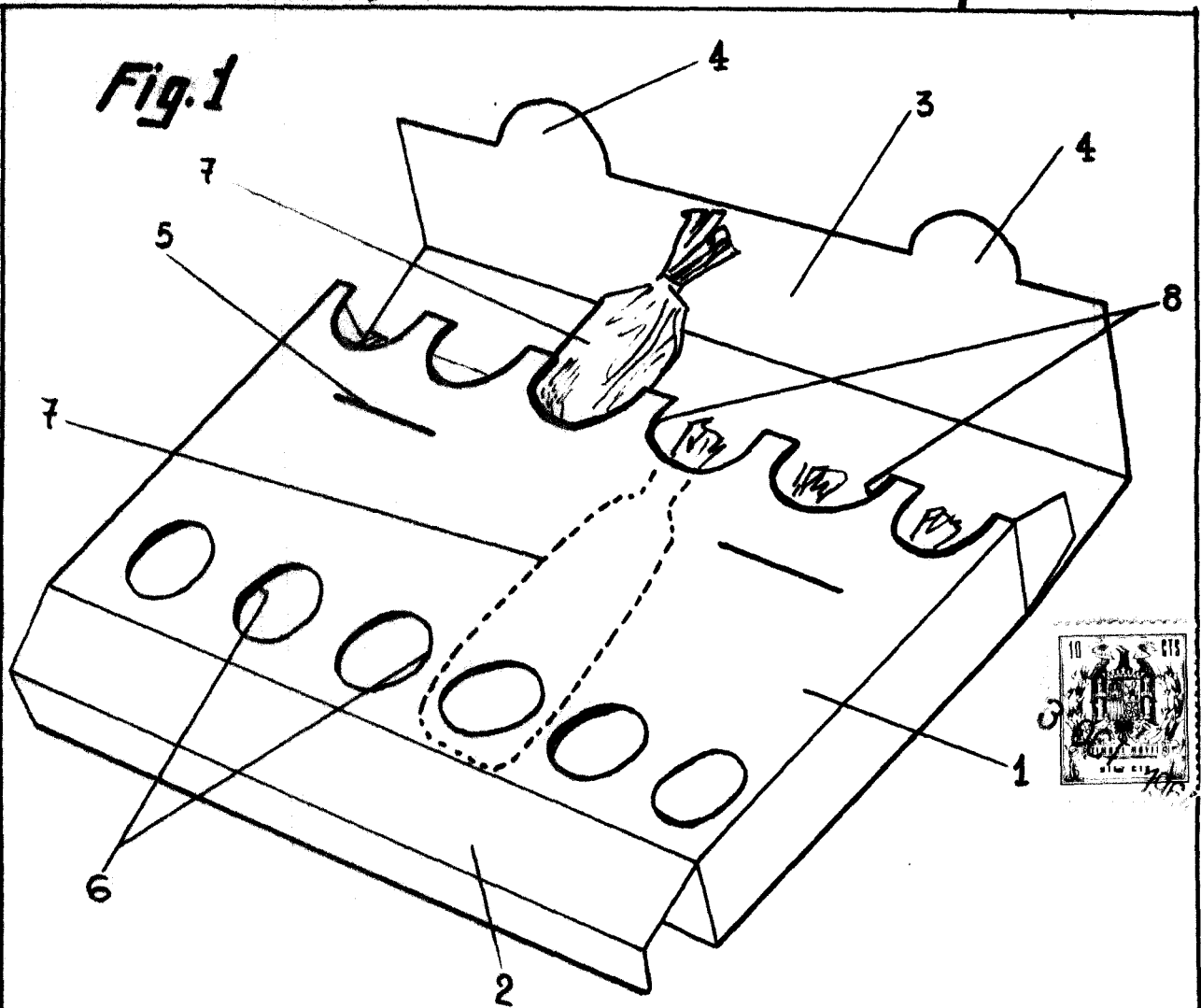
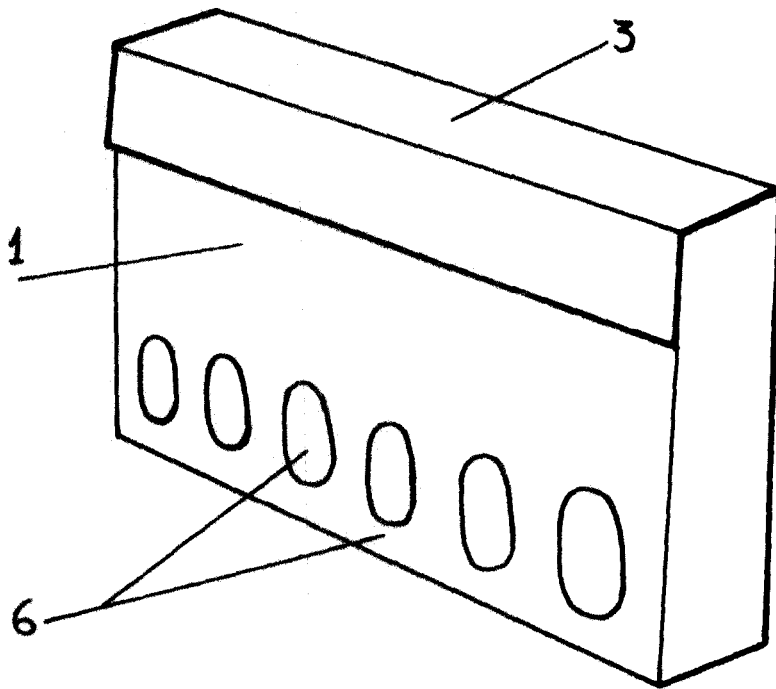

Fig. 2

108699



Madrid. 3 OCT. 1954
p.p. Jaime Isern