



1964

108695

M O D E L O
D E
U T I L I D A D

por "UN PESTILLO PERFECCIONADO", a favor de DON ANTONIO FIGUERAS NEGRE, de nacionalidad española, residente en BARCELONA, calle de Mallorca, 221.

= . =

MEMORIA DESCRIPTIVA

El presente modelo de utilidad se refiere a un pestillo perfeccionado.

5. En el modelo se ha previsto un pestillo para cierre de puertas, ventanas y similares, constituido en esencia por un cajetín alargado con orificios en su base para la fijación del mismo, comprendiendo la citada base una ranura colisa en sentido longitudinal para el deslizado de un pomo solidario de una pletina móvil, cuyo extremo anterior sale a través del frente del cajetín realizando el tope deseado de cierre.
10. La pletina móvil es mantenida estable en posición de



servicio o inoperante, mediante un resorte laminar interpuesto entre la antedicha pletina y la base interna del cajetín.

5. Con el fin de facilitar la explicación, se acompaña a la presente memoria descriptiva de una lámina de dibujos en la que se ha representado un caso de realización que se cita a título de ejemplo.

En los dibujos:

La figura 1, representa una vista en planta del pestillo por su cara inferior.

10. La figura 2, muestra una sección diametral del mismo, según el modelo.

La figura 3, es una vista en perspectiva del conjunto del pestillo.

15. Haciendo referencia a las figuras, se aprecia en su realización un pestillo integrado por un cajetín 1, dotado de orificios 2 para paso de los medios de fijación 3, representados en línea de trazos, cuyo cajetín comprende una ranura colisa 4 a través de la cual sobresale el pomo de maniobra 5 solidario de la pletina 6 móvil, y que es regulada en sus desplazamientos por el resorte laminar 7, el cual a la vez
20. la estabiliza en sus posiciones extremas de trabajo.

El extremo anterior de la pletina sobresale a través de la ventana 8 del lateral frontal del cajetín, haciendo tope contra la pieza 9 fijada en el montante o puerta, según
25. se desee.

La pletina 6 presenta a su vez una ranura colisa 10 para paso del tornillo de fijación.

108695

30



El modelo, dentro de su esencialidad, puede ser llevado a la práctica en otras formas de realización que difieran en detalle de la indicada a título de ejemplo en la descripción y a las cuales alcanzará igualmente la protección que se recaba. Podrá, pues, construirse en cualquier forma y tamaño, con los materiales más adecuados, por quedar todo ello comprendido en el espíritu de las reivindicaciones.

- . -

N O T A

Descrito el objeto y utilidad de la presente invención lo que se declara como no divulgado ni practicado en España, comprende las siguientes reivindicaciones.

1. Un pestillo perfeccionado, caracterizado esencialmente por el hecho de estar constituido por un cajetín alargado provisto en su base de una ranura colisa a través de la cual sobresale un pomo de maniobra solidario de una pletina alojada en el cajetín y desplazable longitudinalmente en el mismo, cuyo extremo sobresale en su posición avanzada a través de una ventana del lateral frontal del cajetín realizando tope contra la pieza fijada en el montante o bien en el marco.

2. Un pestillo, según la anterior reivindicación, en el que la pletina móvil se halla regulada en sus desplazamientos por la tensión de un resorte muelle laminar interpuesto entre la pletina y la cara interna de la base del cajetín, sirviendo dicho resorte a su vez para estabilizar el



pestillo en sus posiciones de trabajo e inoperante.

3. Un pestillo perfeccionado.

Según se describe y reivindica en la presente memoria descriptiva que consta de cuatro hojas foliadas y escritas a máquina por una sola de sus caras, acompañadas de una lámina de dibujos.

Madrid, a 3 OCT. 1964

p.a.

JAIME ISERN

p. p.

Fig. 1 108695 3 OCT 1904

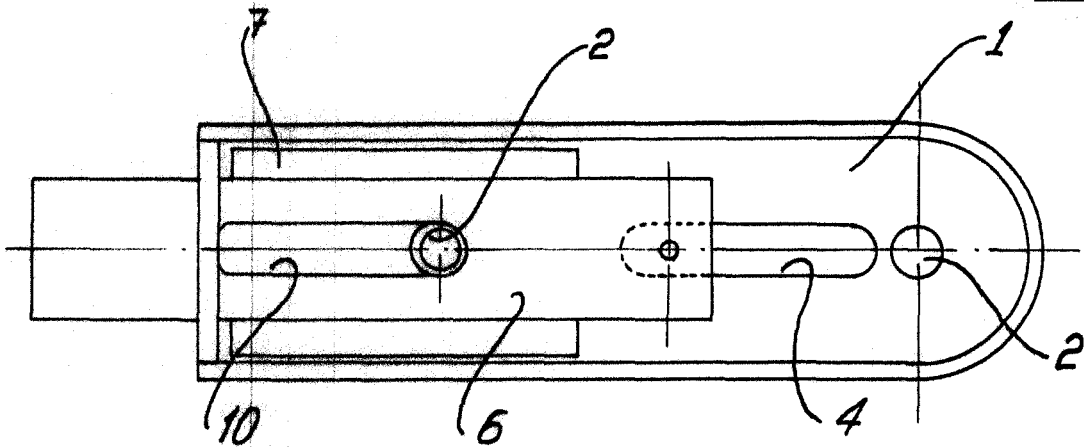

Fig. 2

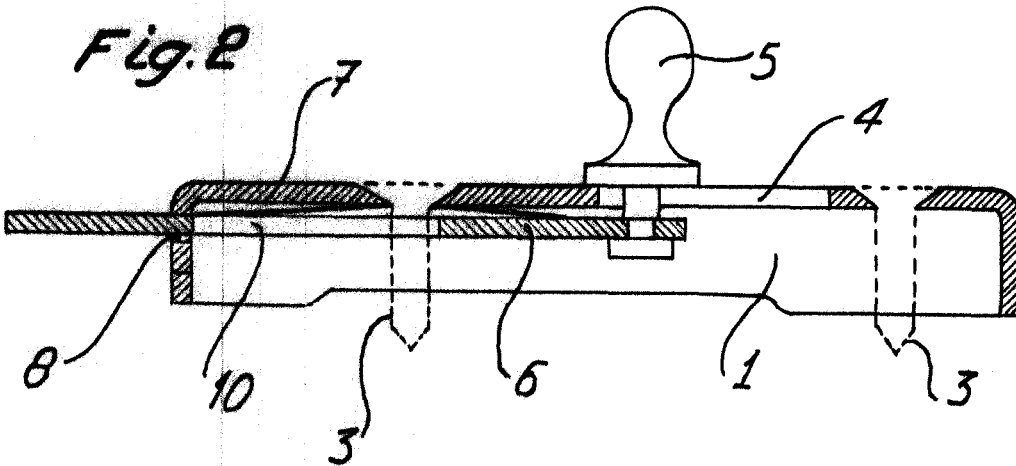
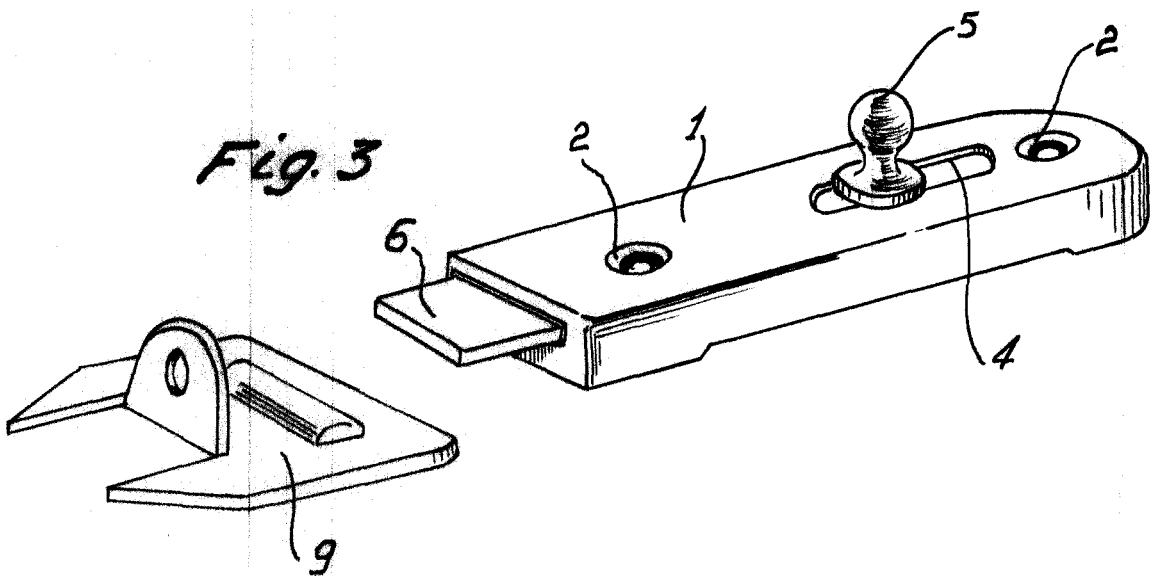

Fig. 3



Madrid, 3 OCT. 1904
pp. Jaime Isern