

108640



108648

M O D E L O D E U T I L I D A D

por veinte años

en España, a favor de DIROMAR, S. L., de nacionalidad española, residente en MADRID, calle de Monte Perdido, número 72, por: " MESA PLEGABLE " . -

ooo^oooo

MEMORIA DESCRIPTIVA

Se refiere el presente modelo de utilidad conforme su enunciado indica a una mesa de patas plegables, sobre la cara interna del tablero que constituye la misma, cuya mesa y disposición permite dotar a los tableros de mesa de cualquier tipo de material, madera, formica, metálicas u otras, de unos aditamentos de constitución simple y de organización original, que permiten plegar y formar la mesa que nos ocupa por simple medio de anclaje a uno de los puntos estratégicos del tablero.

5

10



5 Una de las características del presente modelo, es el estar constituido por un tablero, preferentemente madera contrachapeada de formica o similar, de plan- ta rectangular y aristas romas, dotado en su cara in- terior de un listón transversal y central solidarizado
10 contra la cara mencionada, del que se proyecta central- mente y perpendicular un esparrago roscado que sirve para recibir y retener en colaboración con una palomi- lla los tirantes de soporte de las patas que integran la armadura.

15 Por que dicho tablero en sus extremos cuenta con unas abrazaderas, integradas por tacos paralepi- pédicos calados longitudinalmente donde aloja y bascu- lan los bastidores en "U" que integran las patas de sustentación, ambos de aristas romas y rematados en
20 tacos elásticos de amortiguación.

Dichos bastidores son proporcionalmente uno más estrecho que otro, y cuentan en su extremo superior con un tirante transversal móvil, de sección cilín- drica y de los que se proyectan centralmente unos
25 segundos tirantes rematados en una pletina elíptica angulada, con sendos orificios que alojando por su- perposición en el esparrago roscado descrito, se fijan y retienen por acción de la palomilla descrita.

25 Una idea más amplia de las características del actual invento se efectuará a continuación, al hacer referencia a la lámina de dibujos que a ésta memoria se acompaña, en la que de manera un tanto esquemáti- ca y tan solo por vía de ejemplo se representan los
30 detalles preferidos de la idea del invento.

En los dibujos:



La figura 1ª, muestra en perspectiva por su cara interna y con las patas aseguradas en su posición de apertura para la formación de dicho conjunto.

5 La figura 2ª, corresponde a una vista igualmente en perspectiva en la que se aprecian plegadas las patas y demás elementos que forman la armadura de sustentación.

La figura 3ª, muestra en perspectiva un detalle de los elementos de anclaje.

10 Al hacer referencia a la descripción numerica de dicha lámina de dibujos, se hace la aclaración de que mediante el número -1- se indica el tablero rectangular, dotado en su cara interna de un larguero transversal ^y -2- en sus extremos de unos tacos de abrazadera -3- y -4- en cuyos calados alojan el tramo horizontal de unos bastidores en "U" de ditintas proporciones -5- y -6-, dotado superiormente y en sentido transversal de unos tirantes cilíndricos que con carácter móvil -7- y -8-, de los que se proyectan centralmente y normales unas varillas igualmente cilíndricas -9- y -10-, rematadas en sus extremos respectivos por unos ensanchamientos elípticos y escuadrados -11- y -12-, con unos calados que sirven en su posición de apertura alojarse en un esparrago -13- perpendicular y solidario del larguero -2-, al que se fijan mediante
20 una palomilla -14-.

25 Una vez descrita convenientemente la naturaleza del actual modelo, se hace constar, a los efectos oportunos que el mismo no queda limitado a los detalles exactos de ésta exposición, sino que por el contrario
30 en él, serán susceptibles de introducirse todas aque-



llas modificaciones de detalles que las circunstancias y la práctica pudieran aconsejar, siempre y cuando que con las variantes que se introduzcan, no se cambien, alteren o modifiquen las características del objeto descrito.

5

N O T A

Se declara como de propiedad y novedad para todo el territorio español el contenido de las siguientes:

R E I V I N D I C A C I O N E S

10

1ª.- Mesa plegable, que se caracteriza esencialmente al estar constituida por un tablero de planta rectangular y aristas romas, dotado central y transversalmente de un larguero solidario que, en su zona central comporta un esparrago roscado y normal, que sirve de punto de anclaje para los brazos o varillas de unas armaduras laterales y de sustentación en forma de "U", que determinan las patas propiamente dichas de la mesa.

15

20

2ª.- Mesa plegable, que se caracteriza de conformidad con la reivindicación anterior, porque dicho tablero cuenta en sus extremos con unos tacos de abrazadera, homólogos y enfrentados dos a dos, los cuales alojan con carácter basculante el tramo horizontal de unos bastidores en "U" de aristas romas, con sendos tacos de amortiguación en sus extremos, caracterizándose además porque dichos bastidores uno respecto al otro ofrece distinto ancho y se unen individualmente por su extremo superior, mediante un tirante móvil de sección cilíndrica, de los que centralmente se proyectan una varilla de sustentación, rematadas en ensanchamientos elípticos y angulares con calados que alojados en el esparrago central y superpuestos, determinan la organización de la armadura, fijándose mediante una palomilla que rosca en dicho esparrago.

25

30

108648

- 5 -



3ª.- " MESA PLEGABLE ".

Según se describe y reivindica en la presente memoria que consta de cinco hojas mecanografiadas por una sola de sus caras y una lámina de dibujos que la ilustran.

Madrid, 30 de Septiembre de 1.964

F. SANCHEZ VALLADARES

P. P.



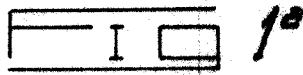

108648

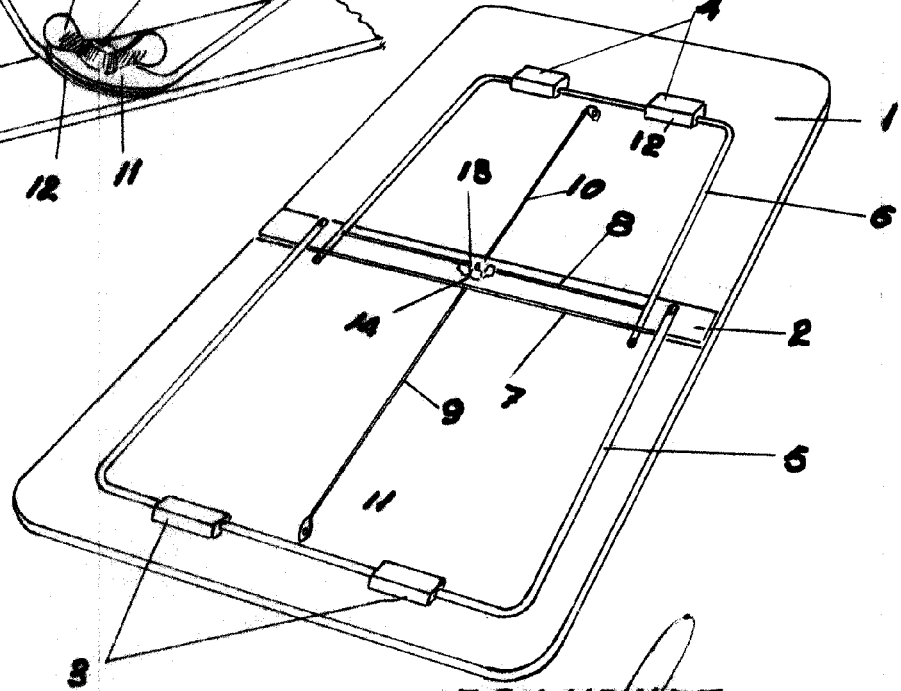
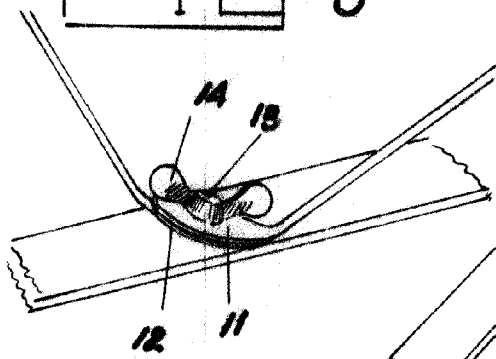
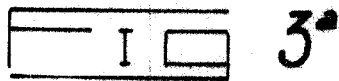
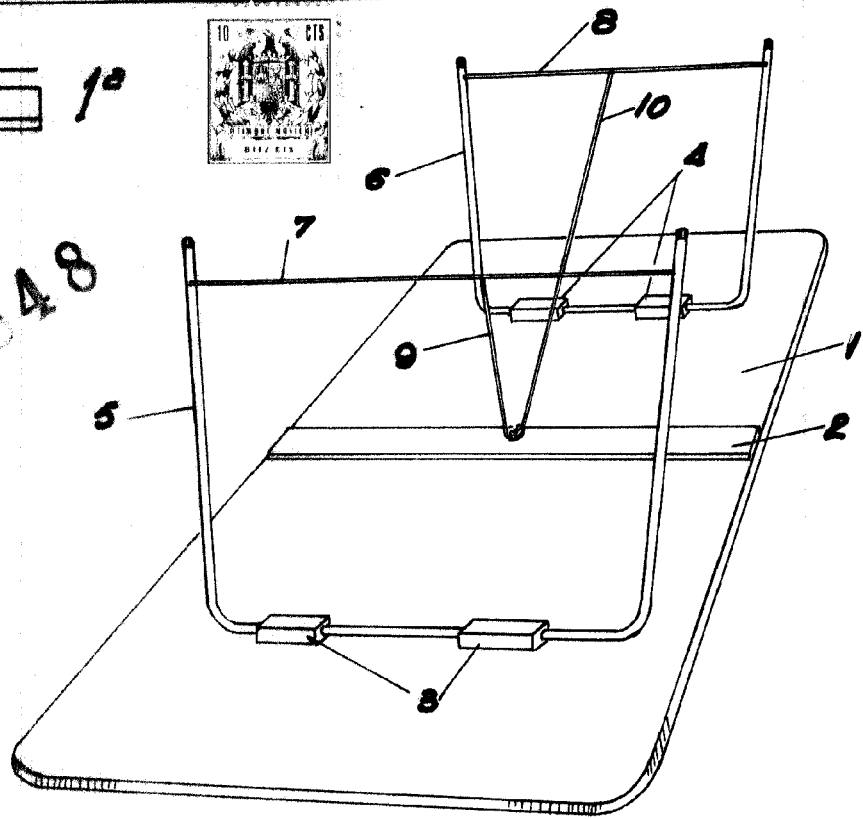

F. SANCHEZ
P. P.
MADRID, 1964

ESCALA VARIABLE