



108574

MODELO DE UTILIDAD
por 20 años

A favor de D. MANUEL JANÉ VIDAL, de nacionalidad española, residente en Barcelona, Cartagena 203. por: "ASAS PERFECCIONADAS PARA CAPAZOS-CUNA". -

MEMORIA DESCRIPTIVA

El presente modelo de utilidad se refiere a unas asas perfeccionadas para capazos-cuna.

Las asas objeto de este modelo de utilidad, en líneas generales, están constituidas por sendos elementos rígidos, debidamente conformados en puente y articulados por sus extremos a respectivos cojinetes tubulares formados en orejas fijadas a la cara interna del capazo-cuna junto a sus bordes, para permitir el abatimiento de las propias asas sobre dicha cara.



Para facilitar la explicación, se acompaña una hoja de dibujos, en los que se ha representado un caso práctico de realización, que se cita a título de ejemplo, no limitativo del alcance de la invención.

5 En dichos dibujos:

La figura 1 se refiere a un alzado frontal, en el que se aprecia una asa dispuesta en la cara interna de un capazo-cuna, que aparece convencionalmente fragmentado.

10 La figura 2 es un detalle que, en sección transversal alzada de uno de los bordes del capazo-cuna, muestra dicha asa abatida a su cara interna.

La figura 3 es una vista en planta, que ilustra el capazo-cuna convencionalmente fragmentado y las asas aplicadas al mismo.

15 Esta realización comporta, para cada una de las asas, un elemento cilíndrico de naturaleza rígida, que comprende una zona en puente -1- y dos regiones extremas rectas -2- y -2'- articuladas a sendos cojinetes tubulares -3- y -3'-, que forman parte de respectivas orejas -4- y -4'- fijadas con ayuda de medios apropiados -5- y -5'- a las caras internas -6- del capazo-cuna -7-, junto a sus bordes -8-.

25 Gracias a esta estructuración, las asas pueden ser dispuestas en posición saliente, apta para su uso, así como ser abatidas contra la cara interna del capazo-cuna, en cuya posición no constituyen ningún obstáculo a los movimientos del niño, ni para las personas u objetos situados alrededor del propio capazo.

30 El modelo, dentro de su esencialidad, puede



ser llevado a la práctica en otras formas de realización que difieran sólo en detalle de la indicada a título de ejemplo, a las cuales alcanzará igualmente la protección que se recaba. Podrán, pues, fabricarse las asas en cuestión, en cualquier forma y tamaño, y con los materiales y medios más convenientes, por quedar todo ello comprendido en el espíritu de las reivindicaciones.

N O T A

Se reivindica como objeto del presente modelo de utilidad:

1.- Asas perfeccionadas para capazos-cuna, caracterizadas esencialmente por estar constituidas por sendos elementos rígidos debidamente conformados en puente y articulados por sus extremos a respectivos cojinetes tubulares formados en orejas fijadas a la cara interna del capazo-cuna junto a sus bordes, para permitir el abatimiento de las propias asas sobre dicha cara.

2.- ASAS PERFECCIONADAS PARA CAPAZOS-CUNA.

Consta la presente memoria descriptiva de tres hojas, mecanografiadas, numeradas, foliadas y escritas por una sola cara, acompañada de una hoja de dibujos.

Barcelona, para Madrid a 16 de Septiembre 1964

MANUEL JANÉ VIDAL

P. A.



Fig. 1

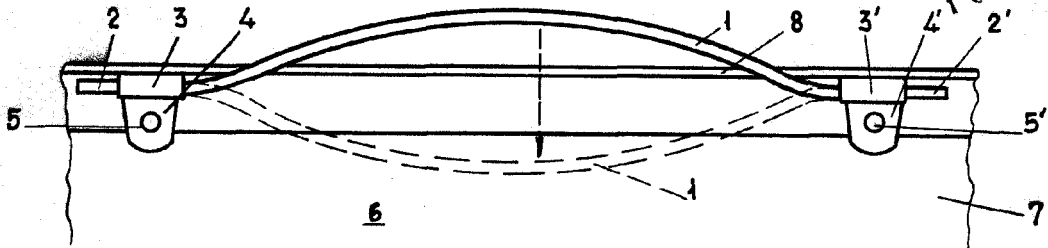

Fig. 2

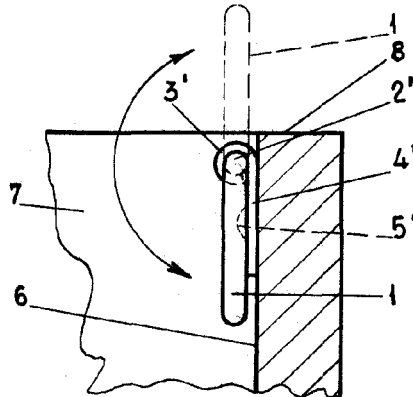
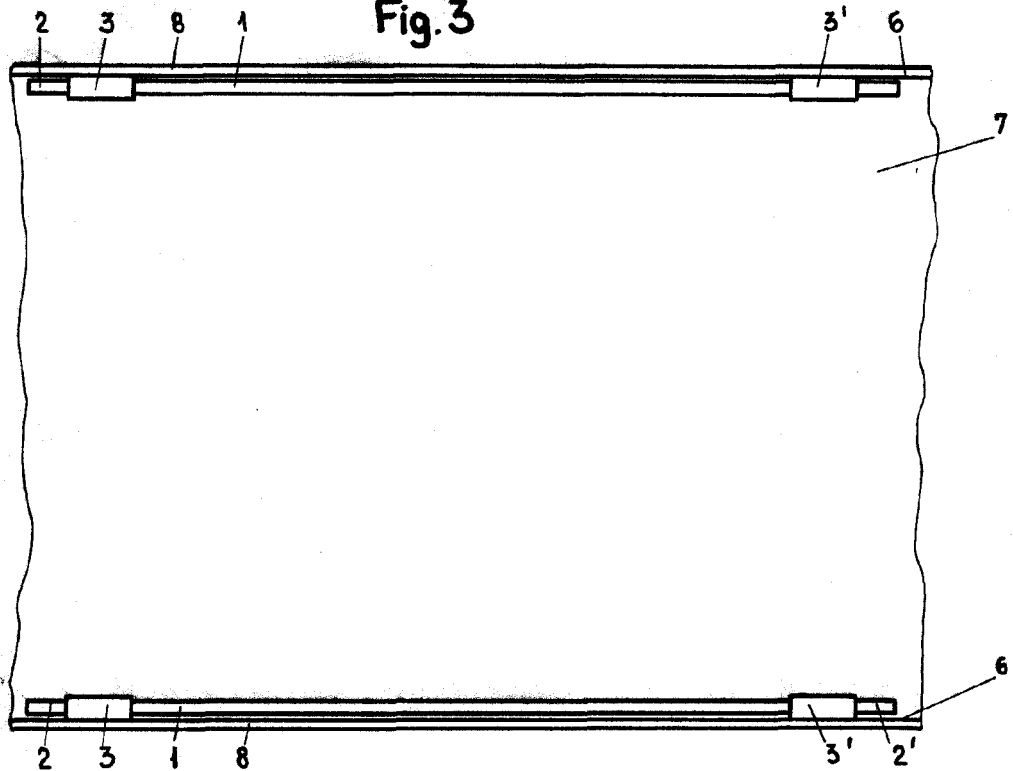

Fig. 3



Barcelona, 16 Septiembre 1964
p.a.

Manuel Jané Vidal

Escala variable