



108571

M O D E L O
D E
U T I L I D A D

a favor de Don Augusto GUASCH MIRACLE, de nacionalidad española, residente en Torredembarra (Tarragona), calle Pedro Badía, 32, por "CAJA DE CONEXIONES".

- . -

MEMORIA DESCRIPTIVA

La presente invención se refiere a una caja de conexiones eléctricas, sumamente práctica gracias al original dispositivo de acoplamiento de la tapa de que está dotada.

5. Las cajas usuales para conexiones eléctricas suelen estar dotadas de una tapa que encaja a presión, y cuya manipulación es difícil, debiendo usarse un destornillador como palanca para la extracción de dicha tapa, y en cuya operación se daña el muro en donde está instalada.
10. Por otra parte, no siempre se consigue la adecuada profun-



108571 SEP 1964

didad de empotremiento de la caja una vez terminada la pared que la contiene.

5. Para evitar estos inconvenientes se ha ideado la caja de conexiones objeto de la invención, caracterizada esencialmente por el hecho de que en su interior está dotado de un dentado transversal inclinado hacia el fondo de la caja, en el cual son susceptible de engancharse sendos garfios dotados de respectivas pestañas acodadas cuyos extremos oscilan en ranuras practicadas en la cara interna de la tapa de la caja, cuyos garfios están dotados en sus extremos opuestos a los de trabajo, de orificios longitudinales roscados, receptores de sendos tornillos que atraviesan a la tapa en cuestión, cuyas cabezas son accionables desde el exterior de la misma.

10. 15. Para la mejor comprensión de cuanto queda descrito en la presente memoria, se acompaña un dibujo en el que, tan sólo a título de ejemplo, se representa un caso práctico de realización del objeto de la invención.

20. En dicho dibujo, la figura 1 es una sección diametral de la caja con la tapa acoplada y la figura 2 es una vista en planta exterior de la tapa.

25. La caja -1- está dotada en el aludido dibujo, de un dentado interno -2-, transversal en forma de diente de sierra dirigido hacia el fondo de la caja, en el cual pueden engancharse dos garfios -3- dotados en sus extremos opuestos a los de trabajo de respectivas pestañas -4- acodadas, las cuales oscilan en ranuras -5- practicadas en la cara interna de la tapa -6-.



En los extremos posteriores de los garfios -3-, hay sendos orificios longitudinales -7-, roscados, receptores de tornillos -8-, que atraviesan la tapa -6-, y cuyas cabezas -9- quedan alojadas en avellanados practicados en la cara externa de la misma, para su manipulación.

Una vez montada la caja en el muro, y realizadas las oportunas conexiones, se coloca la tapa sobre su boca y los garfios -3- quedan a la altura de uno de los dientes -2-. Entonces basta con apretar los tornillos de forma que los garfios oscilan sobre las pestañas -4- y tienden a acoplarse en el diente que ha quedado a su altura.

La previsión del dentado -3- permite que la tapa pueda acoplarse a cualquier altura, siempre que los garfios quedan situados frente al mismo. La apertura de la caja se efectúa mediante el aflojado de los tornillos que provocará la separación de los garfios del dentado en que estaban acoplados.

Serán independientes del objeto de la invención, los materiales empleados en la construcción de los distintos elementos que la integran, formas y dimensiones de los mismos y cuantos detalles accesorios puedan presentarse, siempre y cuando no afecten a su esencialidad.

- . -

N O T A

Se reivindica como objeto del presente modelo de



108571

16 SEP.

utilidad:

1. Caja de conexiones, que se caracteriza esencialmente por estar dotada de un dentado transversal interno inclinado hacia el fondo, en el que pueden engancharse unos garfios dotados de sendas pestañas acodadas que oscilan en el fondo de sendas ranuras practicadas en la cara interna de la tapa de la caja, cuyos garfios se prolongan longitudinalmente en vástagos dotados de un orificio longitudinal roscado, receptor de un tornillo que atraviesa la tapa, siendo accionable desde el exterior.
- 5.
- 10.

2. Caja de conexiones.

La presente memoria consta de cuatro hojas foliadas escritas a máquina por una sola cara.

Barcelona, 16 de septiembre de 1964.

Augusto GUASCH MIRACLE

p.a.

108571

Fig. 1

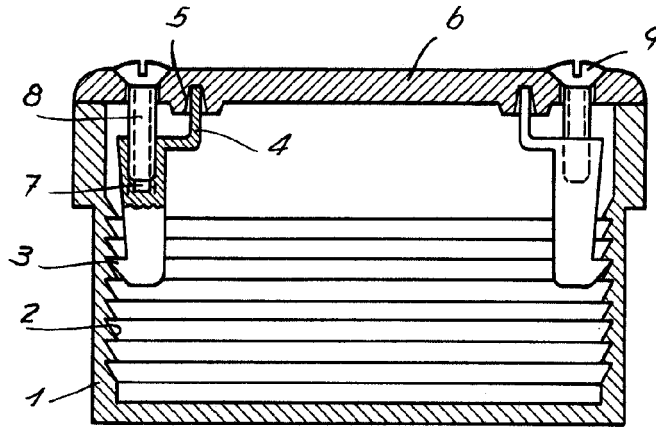
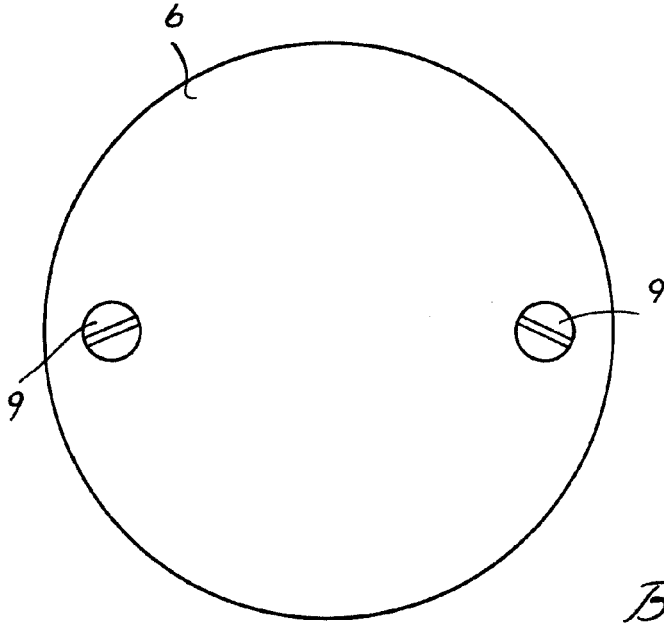

Fig. 2



Barcelona, 16 SEP. 1964
Augusto Guasch Miracle
p. a.

11516