

108547



108547

MEMORIA DESCRIPTIVA
para solicitar
PATENTE DE MODELO DE UTILIDAD
e n
E S P A Ñ A
por VEINTE años
por " SOPORTE RODANTE PARA CUBO "

A nombre de:

Don Felix GRAU VIDAL, de nacionalidad
española.

domiciliado en:

TARRASA (Barcelona), Francisco Salvans, 37

=====
=====

El objeto de la presente solicitud de
modelo de utilidad, se refiere a un soporte rodante, para
cubo, cuyas características de novedad le confieren la cua-
lidad de aportar, a la función a que se destina, la ventaja
de que facilita el traslado del cubo con agua para operacio-



nes de limpieza, superando el actual inconveniente de tener que izarlos para trasladarlos y se quiere evitar roces con el pavimento con sus inevitables daños.

10 El soporte que se preconiza se funda en disponer una cesta soporte metálica sobre tres ruedas orientables, en la cual cesta o jaula encaja el cubo que, así se traslada con facilidad, sin más que empujarlo suavemente, y sin daño, roce ni desgaste del pavimento por delicado que sea, ya consista en mosaico, mármol, terrazzo, etc.

15 En el adjunto plano se ha representado una forma de ejecución del modelo de que se trata.

Como puede apreciarse, el soporte rodante para cubo, que se preconiza, consiste en una jaula de varilla compuesta por dos aros (1) y (2) unidos por tirantes rectos (3), yendo 20 fijados el aro inferior (2), de diámetro menor que el superior (1), tres ruedas (4) orientables.

Las dimensiones y conicidad de la jaula están en correspondencia con las del tubo a transportar.

25 El aro inferior (2) posee tirantes radiales de refuerzo (5).

Este modelo es realizable en cualesquiera tamaños y materiales adecuados, siendo susceptible de toda clase de modificaciones de detalle que no alteren su fundamento.

N O T A

30 Los puntos de invención propia y nueva que se presentan para que sean objeto de esta patente de modelo de utilidad en España, por veinte años son los siguientes:

1º.- Soporte rodante para cubo, caracterizado por que consta de una jaula compuesta por dos aros paralelos, de 35 los que el superior es de diámetro menor que el inferior,

108547



arriostrados por varillas y estando dotado el aro inferior de tres ruedas orientables y de refuerzos radiales constituyendo alojamiento con conicidad en correspondencia con la del cubo a trasladar que encaja en dicha jaula.

40

2º.- "SOPORTE RODANTE PARA CUBO"

Tal y como se ha descrito en la memoria que antecede y para los fines que se han especificado, representado en el dibujo que se acompaña.

45

Consta la presente memoria descriptiva de tres hojas escritas a máquina por una sola cara.

Madrid, 24 de Septiembre de 1.964.

E. LAVIN REYNALDO
P. P.

A large, stylized handwritten signature in black ink, written over the typed name and initials.

108547

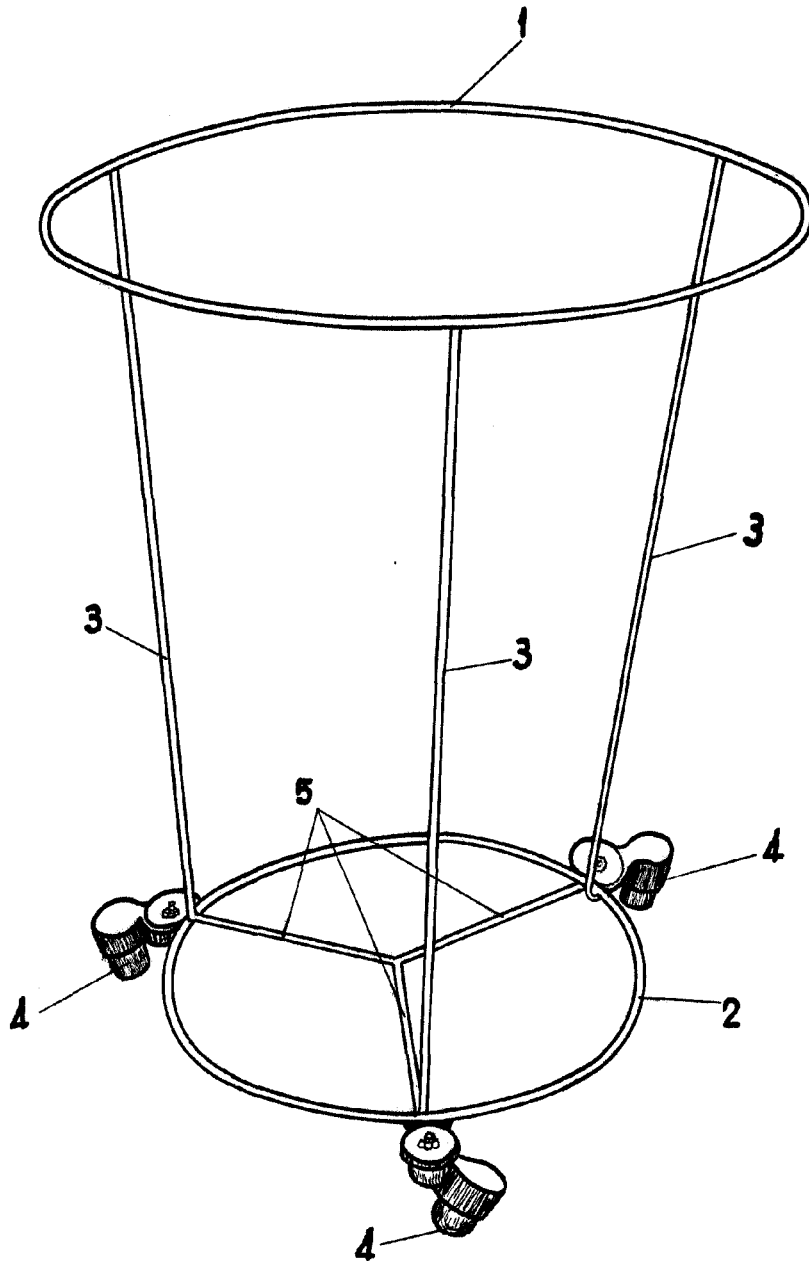

25 SEP 1967

EL LAVIN REYNOLDS

Lavin

ESCALA VARIABLE

LAVIN