

11 SEP



108539

M O D E L O  
D E  
U T I L I D A D

a favor de Don Miguel Enrique NÉBEL ÁLVAREZ, de nacionalidad española, residente en Barcelona, Calle Bori y Fontestá, 2, por "JUGUETE NEUMÁTICO".

- . -

MEMORIA DESCRIPTIVA

La presente invención se refiere a un juguete neumático, de constitución extremadamente sencilla y de gran atractivo.

5. Es conocido el interés que despierta en los niños el juguete sonoro y mucho más si el mismo presenta un dispositivo de accionamiento de una figura animada.

10. En este sentido se ha ideado el juguete neumático objeto de la invención, constituido esencialmente por un cuerpo tubular apto para ser acoplado por un extremo, dotado de un émbolo corredizo en su interior y accionado

108539

11 SEP



5. por el aire soplado, dotado de un dispositivo vibrador sonoro y solicitado elásticamente hacia una posición de retroceso respecto al impulso neumático recibido, cuyo émbolo presenta dos tetones diametralmente opuestos que sobresalen por sendos cortes longitudinales, practicados en el tubo y en los que está articulado por sus patas, la figura de un animal que oscila sobre las mismas y se mueve al desplazarse el émbolo.

10. Para la mejor comprensión de cuanto queda descrito en la presente memoria, se acompaña un dibujo en el que, tan sólo a título de ejemplo, se representa un caso práctico de realización del objeto de la invención.

15. En dicho dibujo, la figura 1 es una vista en perspectiva del juguete y la figura 2 es un detalle a mayor escala del émbolo seccionado longitudinalmente.

20. El juguete neumático descrito consta, en el aludido dibujo, de un tubo abierto -1- apto para ser soplado por su extremo -2- y dotado en su interior de un casquillo -3- corredizo, cerrado por el extremo opuesto al -2- de modo que forma un émbolo y dotado en el extremo, cerrado de una lengüeta -4- sonora. En el extremo del émbolo opuesto a la lengüeta -4-, está anclado el extremo de un resorte helicoidal -5-, que tiene unido al otro extremo, en el propio tubo -1-. Este resorte tiende a mantener al émbolo -3- en posición de retroceso respecto al impulso que recibe por -2- al soplar en el tubo.

25. El émbolo -3- está dotado de un par de tetones -6- opuestos diametralmente que sobresalen por ranuras



longitudinales -7- practicadas en el tubo -1-. En estos tetones están articuladas las patas -8- de la figura de un mono -9- que oscila alrededor de los tetones -6- y se desplaza axialmente al deslizarse el émbolo -3-. El mono -9- sostiene con sus manos -10- una bola -11- montada giratoria alrededor de un eje -12- unido a dichas manos.

Al soplar por el extremo -2- el aire hace deslizar al émbolo -3-, venciendo la elasticidad del resorte -5-, y la figura -9- se desliza y balancea, mientras que la bola -11- gira a fricción sobre el tubo -1-. Al propio tiempo, la lengüeta -4- vibra y se produce un sonido. Al cesar de soplar, el resorte -5- devuelve al émbolo -3- y al mono -9- a su posición primitiva.

El juguete neumático descrito es muy sencillo pese a lo cual resulta de gran entretenimiento para los niños, pues en él se combinan los efectos sonoros con el movimiento de una figura animada que puede adoptar formas distintas de la representada.

Serán independientes del objeto de la invención, los materiales empleados en la construcción de los distintos elementos que la integran, formas y dimensiones de los mismos y cuantos detalles accesorios puedan presentarse, siempre y cuando no afecten a su esencialidad.

108539



N O T A

Se reivindica como objeto del presente modelo de utilidad:

5. 1. Juguete neumático, que está constituido por un tubo abierto por sus dos extremos, susceptible de ser soplado por uno de ellos y que en su interior lleva montado un émbolo desplazable por acción del aire soplado, el cual está dotado de un dispositivo sonoro vibrátil y está sollicitado elásticamente hacia una posición de retroceso respecto al impulso neumático, cuyo émbolo tiene dos tetones opuestos diametralmente, que sobresalen por sendas rendijas longitudinales del tubo, alrededor de los cuales está montada oscilante una figura desplazable junto con el émbolo.
- 10.

2. Juguete neumático.

15. La presente memoria consta de cuatro hojas foliadas escritas a máquina por una sola cara.

Barcelona, 11 de septiembre de 1964.

Miguel Enrique NEBEL ALVAREZ

p.a.

108539



Fig. 1

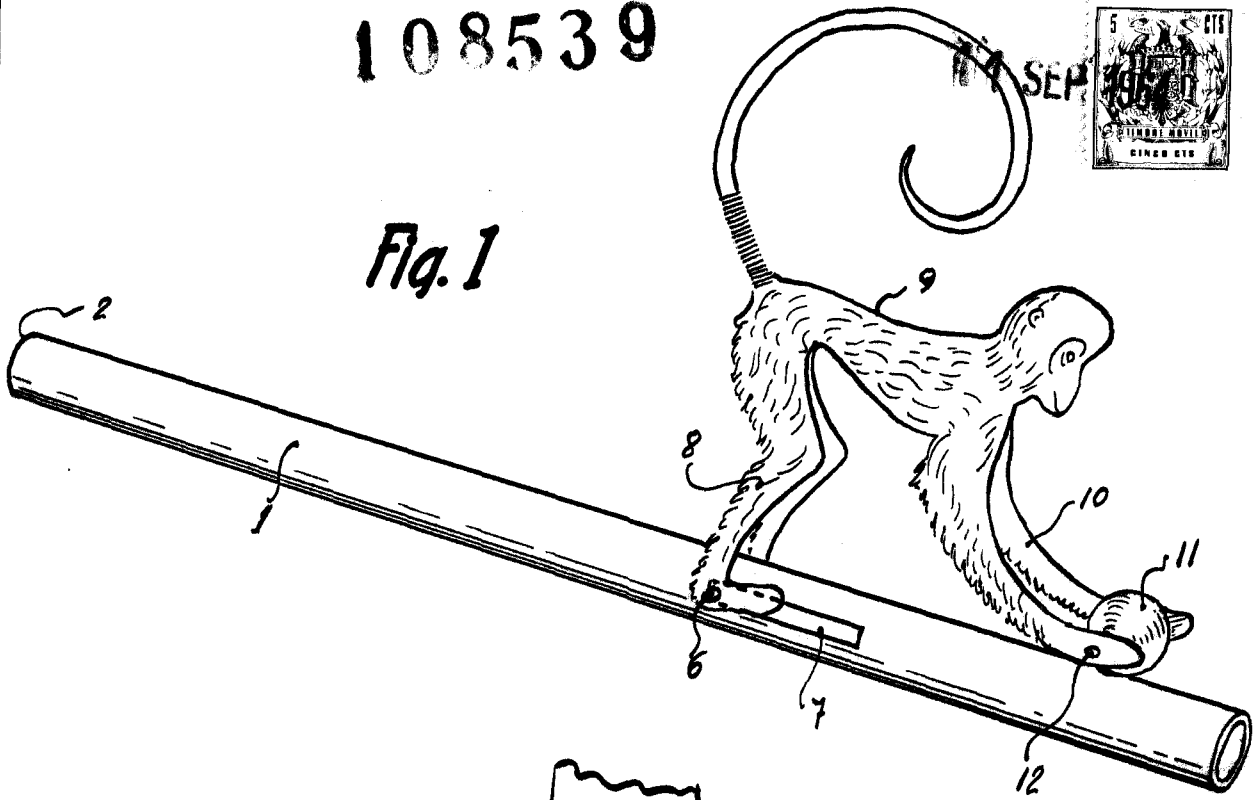
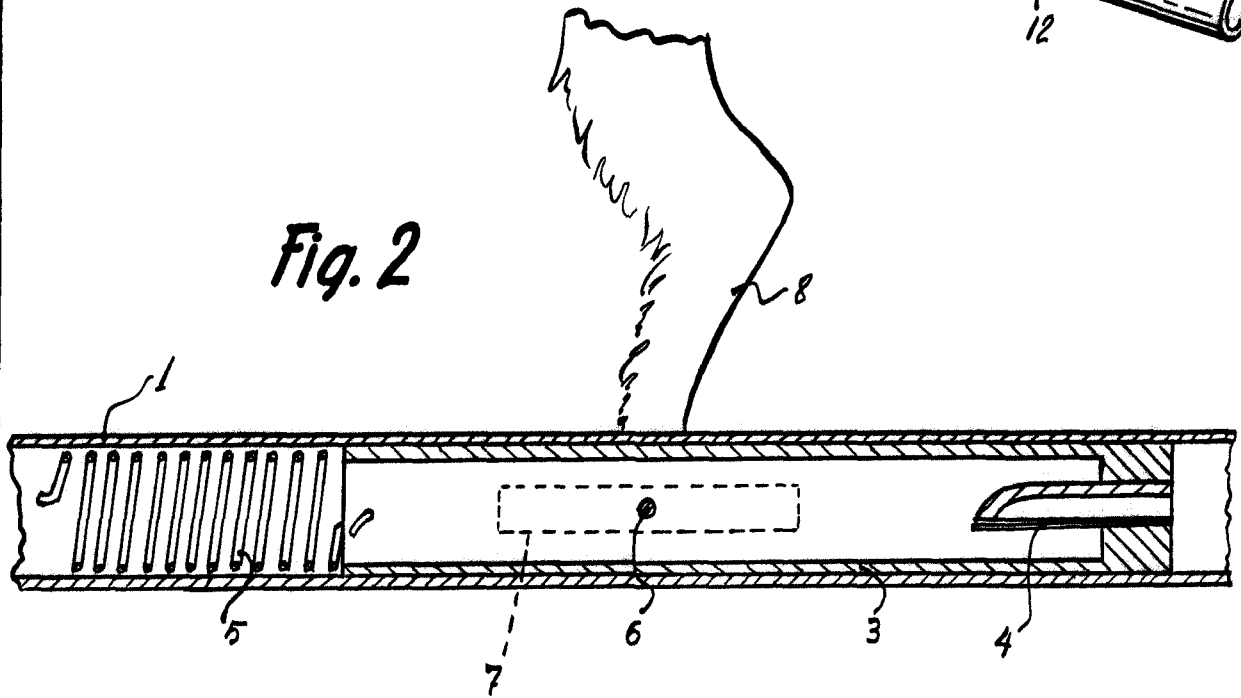

Fig. 2



Barcelona  
Miguel Enrique Nébel Álvarez  
p. a.

11574