

108370



15 SEPT 1953

108370

MEMORIA DESCRIPTIVA

que se acompaña a la solicitud de un

.....
MODELO DE UTILIDAD

por veinte años en España, por " APARATO APLI

CADOR DE CINTA AUTOADHESIVA "

.....
a favor de

.....
DON JESUS GARRIDO ARILLA

domiciliado en BARCELONA.- Valls y Taberner, 18



La invencion a que se refiere la presente Memoria constituye una novedad industrial, con características y ventajas que la hacen merecedora del privilegio de explotación exclusiva que por ella se solicita, de acuerdo con las prescripciones del Estatuto vigente de la Propiedad Industrial de fecha 26 de Julio de 1.929, texto refundido, publicado el 30 de Abril de 1.930.

Según el invento, éste se contrae como su enunciado indica, a un aparato aplicador de cinta autoadhesiva, cuya descripción se realiza con ayuda de los dibujos que del mismo se adjuntan, a base de los cuales se expone su estructura al propio tiempo que su funcionamiento,

En el plano, la Figura 1ª, muestra el aparato completo, y montado, en disposición de aplicar una porción de cinta autoadhesiva sobre una caja o similar.

La Figura 2ª es una vista frontal del aparato.

Básicamente, este aparato está constituido por un doble bastidor de chapa en forma de "S" (1), que en su extremo superior sujeta por medio de un eje desmontable (5), un carrete (2), sobre el que se dispone el rollo de cinta autoadhesiva (3).

En el extremo inferior de este doble bastidor (1), hay colocados en diagonal, y también sujetos por medio de ejes desmontables (18) y (17), dos rodillos (8) y (9), el superior de los cuales es mayor que el inferior.

Entre ambos, hay una cuchilla dentada (14), sujeta sobre su soporte de peine (13), adecuado.

Otro rodillo (11), éste metálico estriado y deslizante sobre unas ranuras (12), puede por medio de sendos tornillos de aprieto (10) acercarse y alejarse en diagonal del rodillo inferior (9).

MEXICO
1964

Completa el conjunto, un mango (6), sujeto por tornillos a la parte central del bastidor en "S" (1).

El funcionamiento y manejo del aparato descrito, se efectúa también con referencia a los dibujos en los que se expone a título de ejemplo no limitativo una forma preferente de realización práctica del invento que se preconiza.

En primer lugar se coloca el rollo de cinta (3) sobre el soporte (2) y se desenrolla aproximadamente 10 cm. de la cinta. El conjunto se coloca en el aparato, con la cara adhesiva de la cinta orientada hacia la empuñadura (6).

Se hace deslizar el rodillo acanalado (11) hacia arriba, aflojando ligeramente sus tuercas (10) de modo que facilite el paso de la cinta (15) entre dicho rodillo (11) y el cilindro inferior (9).

Se inmoviliza la tuerca (10) hacia abajo, haciendo descender otra vez el rodillo acanalado (11). El extremo de la cinta (15) se aplica al paquete (19) con ayuda del cilindro inferior (9) tirando hacia atrás en el sentido indicado por la flecha.

Para cortar: Hacer bascular la empuñadura (6) hacia arriba, levantar ligeramente y cortar,

Corte de una pegadura en ángulo: Después del corte, terminar la aplicación del cabo de cinta cortado mediante el rodillo superior (8).

Para cambiar la cuchilla (14); se aflojan las tuercas exagonales (17) y (18), hasta que se pueda extraer fácilmente dicha cuchilla.

Hecha la descripción precedente, hemos de añadir, que los detalles de realización de la idea expuesta, pueden variar sin que por ello cambie la esencia de la invención que es la



que se desprende de los párrafos que anteceden y la que se reivindica en la siguiente

N O T A

5 En resumen: El Modelo de Utilidad que se solicita, recaerá sobre las reivindicaciones siguientes:

10 1ª.- APARATO APLICADOR DE CINTA AUTOADHESIVA, caracterizado porque, está constituido esencialmente por un doble bastidor de chapa en forma semejante a una "S", que en su extremo superior sujeta por medio de un eje desmontable, un
15 carrete sobre el que se dispone el rollo de cinta autoadhesiva; teniendo en el inferior, y también sujetos por medio de ,
20 ejes desmontables, dos rodillos lisos, el superior de los cuales es de mayor diámetro que el inferior,

2ª.- APARATO APLICADOR DE CINTA AUTOADHESIVA, caracterizado según la reivindicación anterior y porque, entre ambos rodillos lisos citados, hay dispuesta de manera saliente una cuchilla dentada de corte, sujeta sobre un soporte de
25 peine adecuado, y detrás del rodillo inferior, otro metálico acanalado, que es deslizante hacia arriba sobre unas ranuras.

3ª.- APARATO APLICADOR DE CINTA AUTOADHESIVA, caracterizado según las reivindicaciones anteriores y porque, este rodillo metálico acanalado puede hacer contacto en toda su
30 extensión con el rodillo liso inferior y tiene para su fijación dos tornillos laterales; disponiendo el aparato para sumanaje de una empuñadura sujeta por medio de tornillos al cuerpo central del doble bastidor en "S".

4ª.- Se reivindica por último, como objeto sobre el que ha de recaer el Modelo de Utilidad que se solicita: " APARATO APLICADOR DE CINTA AUTOADHESIVA ".

35 Todo conforme queda descrito y reivindicado en la pre-



5
sente Memoria que consta de cinco páginas mecanografiadas y dibujos que se acompañan.

Madrid, 15 de Septiembre de 1964

ALFONSO UNGRIA
P.P.

108370

5

108370

16 SEP 1961

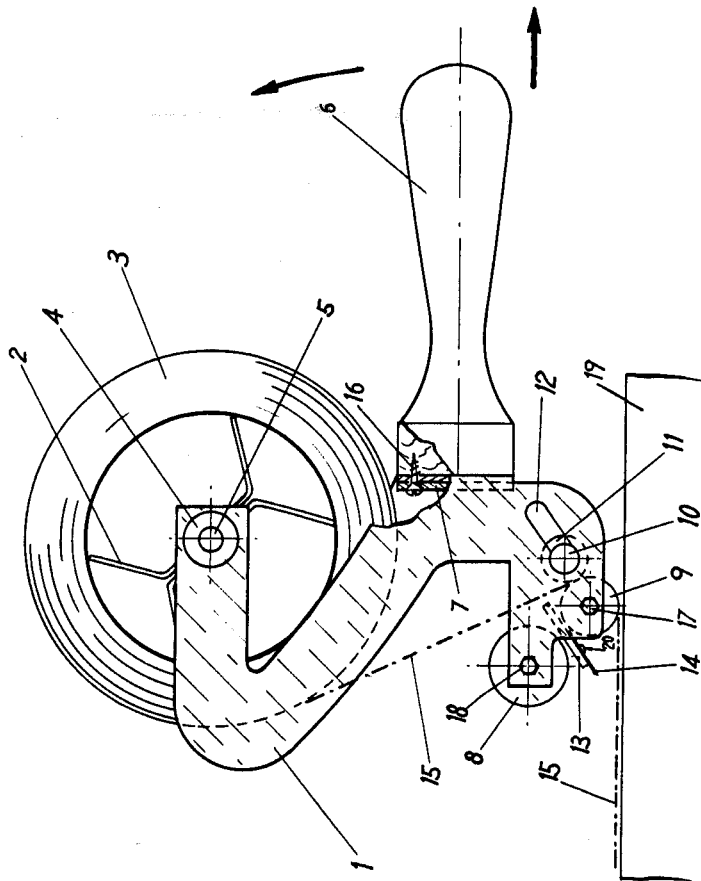

FIG-1

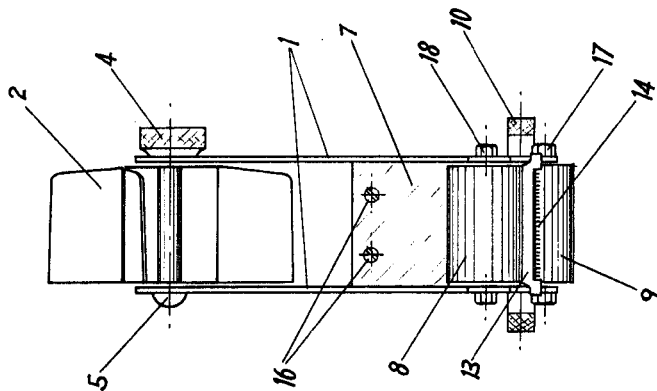

FIG-2

ESCALA VARIABLE
 Madrid, 15 de Septiembre de 1961
 ALFONSO UNGRIA
 P.P.