

108357



108357

MEMORIA DESCRIPTIVA

que se acompaña a

la solicitud de un

MODELO DE UTILIDAD por VEINTE AÑOS en ESPAÑA, a favor de Doña ANTONIA MARTINEZ SEGURA (Vda. de Gabriel Marí Montañana), e hijos Don GABRIEL, Don ANTONIO, Don JOSE, Don VICENTE y Doña CARMEN MARI MARTINEZ, de nacionalidad española, domiciliados en VALENCIA, calle de Bailen número 60.

por

" UN DEPOSITO PARA INODOROS "

g/me.



La invención a que se refiere la presente Memoria constituye una novedad industrial con características y ventajas que la hacen merecedora del privilegio de explotación exclusiva que por ella se solicita de --
5 acuerdo con las prescripciones del Estatuto vigente sobre Propiedad Industrial de fecha 26 de julio de 1.929, texto refundido publicado el 30 de abril de 1.930.

De acuerdo con el enunciado, esta solicitud se refiere a un depósito para inodoros. La finalidad del
10 citado depósito estriba, en incorporar a la fabricación de estos elementos una simplificación general, en orden a la reducción importante de los costos de producción -- que se derivan de la elaboración en serie de este género de piezas.

También se pretende mejorar la capacidad de --
15 resistencia de los mismos mediante una organización -- sencilla y económica, de tal forma que se anulen por -- completo las posibilidades de rotura que ofrecen estas cisternas, tanto durante su instalación como durante su
20 transporte.

Consiguientemente el depósito para inodoros --
en cuestión viene caracterizado por estar constituido -- mediante dos piezas, de las cuales, la primera es sus-- tancialmente una plancha troquelada que define una ca--
25 ra anterior, dos caras laterales opuestas y el fondo -- del depósito. Entretanto la segunda pieza está integra da en otra plancha, ventajosamente provista de una pes-- taña perimetral, que, en función de lado posterior se -- dispone soldada a los bordes posteriores de la primera--
30 pieza.

108357



Para ayudar a la comprensión de la idea expuesta se ha confeccionado a título explicativo y sin carácter restrictivo alguno, una lámina de dibujos. Ilustra la presente Memoria como un ejemplo de realización del Modelo que nos ocupa.

35

La figura 1ª nos ofrece una vista en perspectiva de las dos planchas integrantes del depósito en posición de montaje. Como puede observarse la primera o a) es una plancha troquelada que define una cara anterior -1-, dos caras laterales opuestas -2- y -3- y el fondo -4- del depósito. Eventualmente los bordes superiores de las caras -1-, -2- y -3- pueden estar rebatidos hacia adentro en forma aproximada de U invertida y, por supuesto, el fondo -4- constará como habitualmente de un orificio -5- destinado al acoplamiento del tubo de descarga.

40

45

Ahora podemos ver que la segunda pieza b) aparece integrada en una plancha -6- que comporta una pestaña perimetral de referencia -7- y en su borde superior orejetas -8- provistas de orificios para anclaje a la pared.

50

Finalmente la figura 2ª corresponde a una vista en perspectiva del depósito para inodoros definitivamente montado. Según se comprueba la plancha -6- actúa como lado posterior del conjunto del depósito disponiéndose soldada por sus bordes perimetrales a los bordes posteriores de las caras -2- y -3- y del fondo -4-, de manera que la pestaña perimetral -7- común a dicha plancha posterior -6- sobresalga del cuerpo general del depósito.

55

60



65 En la esfera industrial la realización del depósito descrito para inodoros ofrece una serie decisiva de ventajas. En efecto, su constitución a partir de dos planchas troqueladas permite simplificar la fabricación de estos útiles con lo cual se producen ahorros sensibles de tiempo y mano de obra, quedando simultáneamente facilitada la instalación y el transporte de este tipo de depósitos, en orden a la mayor resistencia que su estructura adquiere; cualidades, en síntesis que confieren al Modelo solicitado una utilidad práctica singular por el beneficio o efecto nuevo que aporta a la función a que se destina.

70 Hecha la descripción precedente es necesario añadir que los detalles de realización de la idea expuesta pueden variar sin que por ello cambie la esencia de la invención, que es la que se desprende de los párrafos que anteceden y lo que se reivindica en la siguiente

N O T A

80 En resumen: El Modelo de Utilidad que se solicita ha de recaer sobre las reivindicaciones siguientes:

85 1ª.- UN DEPOSITO PARA INODOROS, esencialmente caracterizado por estar constituido mediante dos piezas, de las cuales, la primera es sustancialmente una plancha troquelada que define una cara anterior, dos caras laterales opuestas y el fondo del depósito, estando integrada la segunda pieza en otra plancha, ventajosamente provista de una pestaña perimetral, que, en función de lado posterior, se dispone soldada a los bordes posteriores de la primera pieza.

90

108357



2ª.- Se reivindica por último, como objeto so
bre el que ha de recaer el Modelo de Utilidad que se so
licita, "UN DEPOSITO PARA INODOROS".

14 SEP 1964

95

Todo tal y como queda descrito y reivindicado
en la presente Memoria que consta de cinco hojas escri-
tas a máquina por una sola cara y dibujos que se acompa-
ñan.

Madrid, 14 de septiembre de 1964

ALFONSO UNGRIA

100

p.p.
Alfonso Ungria

108357



figura 1ª



figura 2ª



ESCALA VARIABLE

Madrid, 14 de Septiembre de 1964

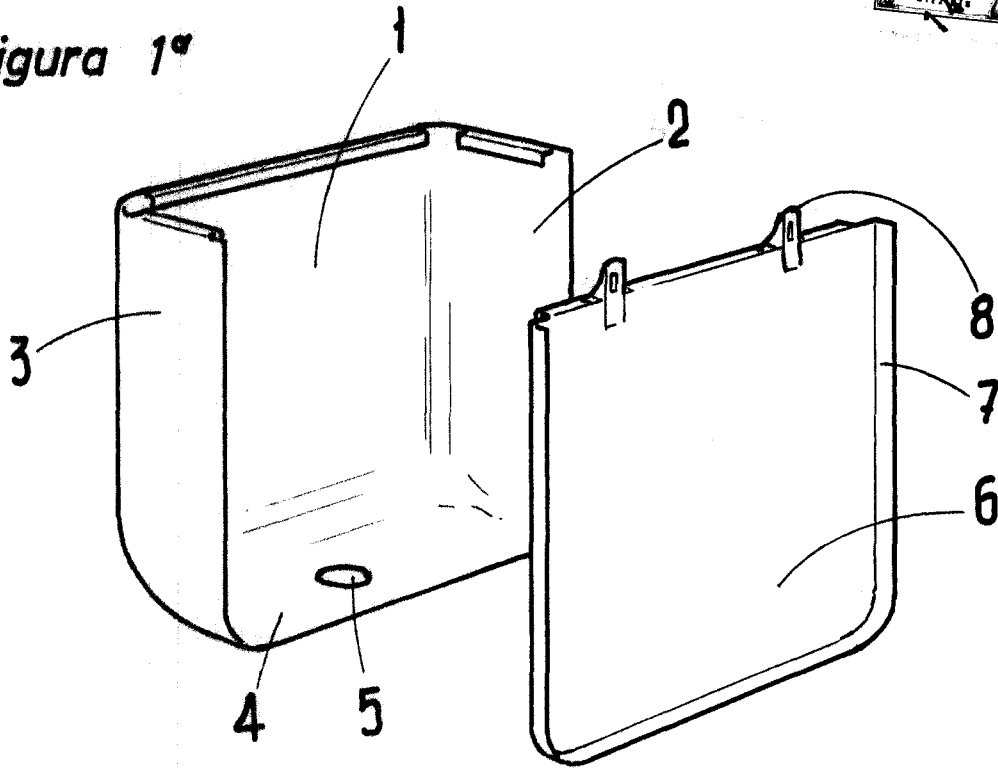
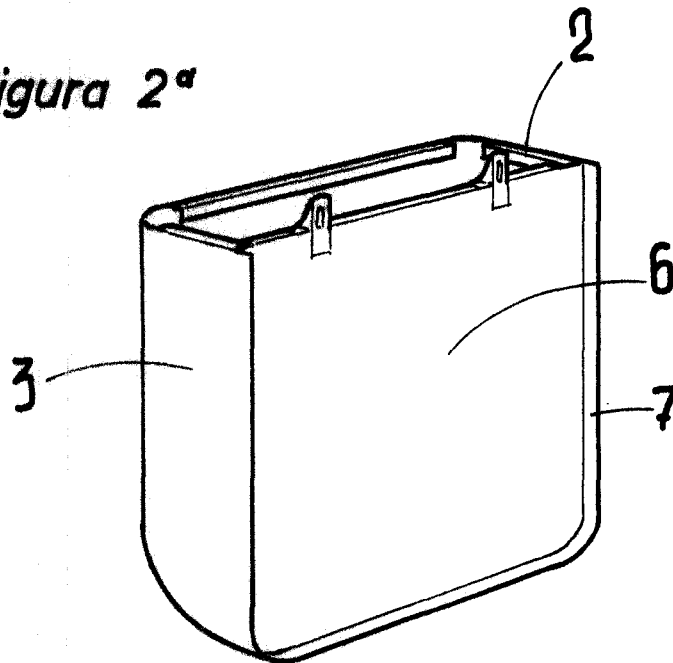
ALFONSO UNGRIA

P.P.