



108324

MODELO DE UTILIDAD

a favor de la razón social

LEICHTMETALLWERKE WILHELM GHOHLING & CO. K. G., socie-  
5 dad alemana, domiciliada en STADELN- NURNBERG 2,

por:

" CAJA PARA TUBOS "

-OOO-

MEMORIA DESCRIPTIVA

10 El presente modelo de utilidad tiene por objeto,  
como su enunciado indica, una caja para tubos, perfeccionada  
en sus características de constitución y montaje, la cual ofre-  
ce notables ventajas sobre las ya conocidas para este menester,  
y cumple los fines esenciales para los que específicamente ha  
15 sido concebida con la máxima seguridad y eficacia.

La caja objeto de este modelo se caracteriza  
por estar constituida por un cuerpo de forma paralelepípeda  
rectangular, cuya superficie frontal tiene, cerca de su lado  
superior, una abertura trapezoidal que facilita el agarre y  
20 traslado de la caja; la cara o plano posterior está dotado de  
unos enganches para acople de la caja a las cajas de elevación,  
a otras cajas o a los railes de tracción. El fondo está rebor-  
deado de un perfil de material sintético, muy resistente y du-  
radero, y que hace que el recipiente se adapte perfectamente



25 al suelo, al mismo tiempo que amortigua ruidos. El borde supe-  
rior de la caja está reforzado por un perfil metálico, resis-  
tente a los golpes, el cual conforma una portea anular que po-  
sibilita la superposición de unas cajas sobre otras, por sim-  
ple encaje del borde inferior de una en la portea circular de  
30 la boca de la otra.

De la particular constitución y forma de esta  
caja o recipiente, se determina un elemento de fácil y cómodo  
agrupado y traslado de toda clase de tubos.

Estas son a grandes rasgos las característi-  
35 cas generales del recipiente objeto de este modelo, las cuales  
se pondrán de manifiesto, más particularmente, en el transcurso  
de la descripción que a continuación se dá, en la que, para fa-  
cilitar su comprensión, se hace referencia a la lámina de dibu-  
jos adjunta, en la que de manera un tanto esquemática y tan  
40 solo por vía de ejemplo se muestran los detalles principales  
de la caja. Estos detalles se dan a título ilustrativo, por  
tanto esta memoria debe ser considerada sin carácter restricti-  
vo alguno.

En la lámina de dibujos adjunta:

45 La figura 1 muestra una vista en perspectiva  
del conjunto de la caja que se preconiza.

En la figura 2 se muestra una vista frontal  
de la caja, con sección parcial, para poner de manifiesto la  
disposición de los perfiles que circundan el fondo y la emboca-  
50 dura.

Como se puede apreciar en las figuras enume-  
radas, la caja está constituida por un cuerpo -1- de forma pa-  
ralelepipedo rectangular, cuya cara frontal tiene practicada,  
cerca de su lado superior, una abertura trapezoidal -2- borde-



55 da, para facilitar el agarre y manejo de la caja. En el plano posterior del cuerpo -1- de la caja se han previsto unos enganches -3- para sujeción del recipiente a la boca de otras cajas, o bien a elementos de tracción o elevación.

60 El fondo de la caja -1- está rebordeado por un perfil -4- a modo de "T" invertida, de material sintético, muy resistente y duradero, y de naturaleza elástica, lo que posibilita su perfecta adaptación al suelo y al mismo tiempo amortigua los golpes y ruidos. El borde superior está reforzado por un perfil -5- de aleación ligera, cuyo perfil determina una portea  
65 circular -6- de diámetro suficiente para permitir el acoplo de la base o fondo de otra caja, lo que facilita el apilado de estos recipientes para su transporte.

Por lo expuesto, se infiere que el presente modelo de utilidad proporciona una caja para tubos con una construcción  
70 ción sencilla y efectiva, indeformable, apilable y fácilmente manejable.

Se hace constar a los efectos oportunos que en el objeto de este modelo se podrán introducir todas aquellas variaciones que las circunstancias y la práctica pudieran aconsejar, siempre y cuando que, con las mismas, no se modifiquen  
75 las características esenciales de la caja para tubos descrita.

N O T A

Se declara de novedad el contenido de las siguientes

80

REIVINDICACIONES

1.- Caja para tubos, que se caracteriza por estar constituida por un cuerpo de forma paralelepípeda rectangular, cuya cara frontal presenta, cerca de su lado superior, una abertura trapezoidal rebordeada que facilita su manejo, y, en el



85 plano posterior cuenta con unos enganches para sujeción de la  
caja a la boca de otras cajas; el fondo está rebordeado por un  
perfil elástico a modo de "T" invertida y, su borde superior  
está reforzado por otro perfil que determina una portea circu-  
lar de diámetro suficiente para permitir el acoplo y fijación  
90 del fondo de otra caja, lo que posibilita su apilado.

2.- CAJA PARA TUBOS.

Todo ello tal y como se describe y reivindica en  
la presente memoria descriptiva que consta de 4 hojas mecanogra-  
fiadas por una sola de sus caras y se muestra en la lámina de  
95 dibujos adjunta.

Barcelona, 5 de Septiembre de 1964.

108324

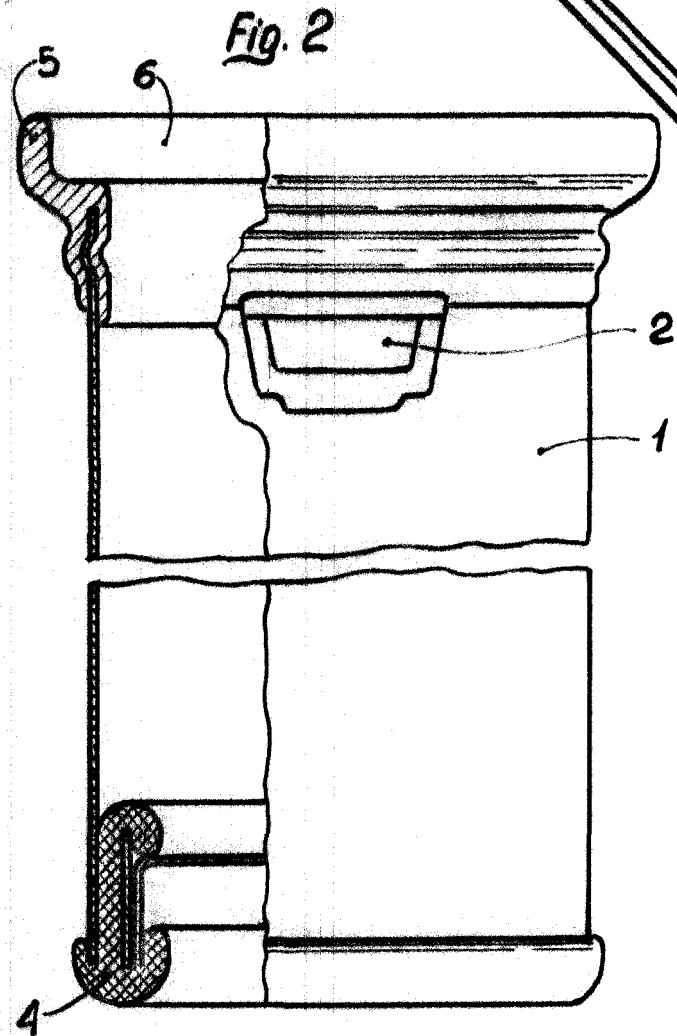
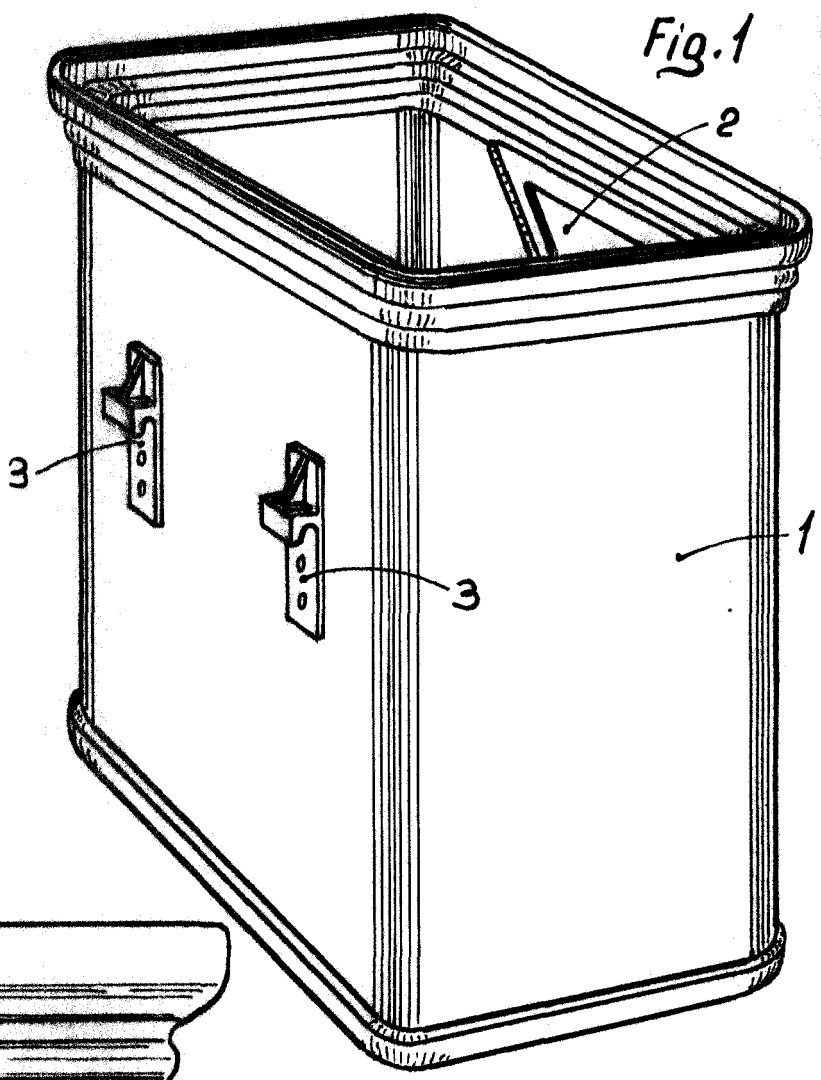

ESCALA VARIABLE

Barcelona, 5 de Septiembre de 1964.