

108316



PATENTE DE MODELO DE UTILIDAD

por VEINTE años
a favor de Don Juan Alberto MORALES
de nacionalidad panameña
residente en PANAMA (Rep. Panamá) Calle 48 Este N° 11
por: "ALFOMBRAS DE MOSAICOS ARTICULADOS"

- - -

M e m o r i a d e s c r i p t i v a

5.- La Patente de Modelo de Utilidad objeto de esta memoria, se refiere como su título indica, a alfombras de mosaicos articulados, de acuerdo con la descripción detallada que del mismo se realiza, debiendo interpretarse siempre este concepto en su más amplio sentido y nunca en limitativo.

10.- Este resultado industrial mejora notablemente todo cuanto sobre el particular se conoce y utiliza actualmente, tanto por su sencillez constructiva, como de aplicación y duración.



de mosaico, produciendo el acople de ambos el que se muestra en la Fig. 5ª.

5.- En la Fig. 1ª, a los mosaicos -1- se les recortó las orejas que llevarían en el punto -4-; los mosaicos -2- son los que van provistos de ranuras en sus cuatro costados; el mosaico -3- es el que lleva sus cuatro orejas y el mosaico -3'- llevaría recortada una sola oreja, en el punto señalado -5-.

10.- Es decir, recortando las orejas salientes de los mosaicos que quedan en los bordes del conjunto, queda una alfombra perfecta del tamaño que se desee.

15.- El ensamble indicado para estos mosaicos puede hacerse, naturalmente, solo si el material es elástico. Si se desea producir un piso de caucho solo, bastaría con hacer los mosaicos del espesor preciso y deseado, y darles por su cara superior la terminación que se desee, con dibujos o estrías. Pero si se quiere producir una alfombra de tela o tejido, esta tendría que pegarse a los mosaicos elásticos que formarían una base suave. Si la parte superior de la alfombra es gruesa y de pelos largos, 20.- las juntas de la base no se verían.

25.- En toda forma, siempre pueden arreglarse las juntas para que estas formen un conjunto estético, e incluso cabe la posibilidad de producir alfombras en mosaicos de colores muy variados, intercambiables.

30.- Una variante de este invento sería el ensamble de los mosaicos por sus caras laterales, por medio de botones rígidos de cabeza esférica o cilíndrica, conforme se indica en la Fig. 6ª en la que -1- y -2- son los mosaicos que se juntan por sus caras laterales -3-, mediante boto-



nes embutidos rígidos -4-.

- 5.- Descrita suficientemente la naturaleza y objeto del Modelo de Utilidad, se hace constar expresamente que cualquier modificación de detalle que se introduzca en la misma, se considerará incluida dentro de esta protección en tanto que no altere o modifique esencialmente su finalidad característica.

N O T A

- 10.- Se declaran de novedad y propiedad en España, el contenido de las siguientes:

R E I V I N D I C A C I O N E S

- 15.- 1ª.- Alfombras de mosaicos articulados, caracterizadas porque dichas alfombras están compuestas de mosaicos, preferiblemente de forma cuadrada, unos provistos de orejas salientes con cabezas en forma cilíndrica u otra forma igualmente apropiada para el fin que se persigue, y otros mosaicos provistos de ranuras en las que penetran a presión y quedan aprisionadas las orejas salientes de los anteriores.
- 20.- 2ª.- Alfombras de mosaicos articulados, caracterizadas según reivindicación anterior, por ir cubiertas o no de material de tela o tejido, formados por mosaicos o recuadros, preferiblemente de forma cuadrada, destinados a articularse entre sí por medio de botones rígidos de cabeza esférica o cilíndrica, o de cualquier otra forma que permita el mismo fin, de tal manera que dichos mosaicos formen una unidad apta para colocar en cualquier piso que se desee cubrir.

- 25.- 3ª.- ALFOMBRAS DE MOSAICOS ARTICULADOS.

Todo ello conforme se describe y reivindica en la

- 5 - 108316



memoria que antecede que consta de CINCO hojas escritas a máquina por una sola cara y dibujos que la ilustran.

Madrid, 12 de Septiembre de 1.964

LUIS RUIZ PALACIOS
P. P.

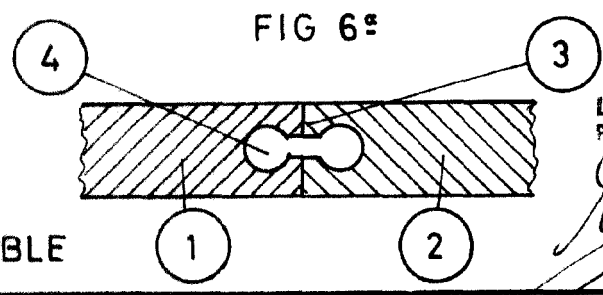
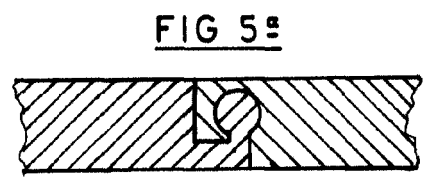
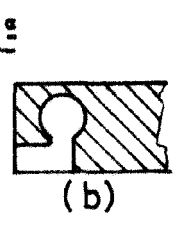
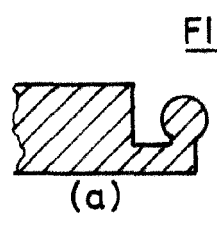
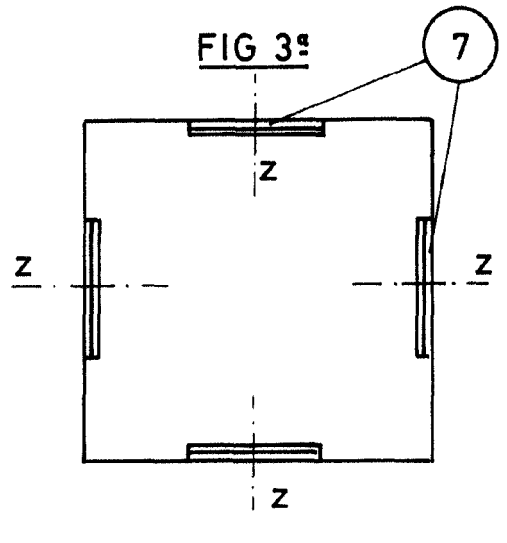
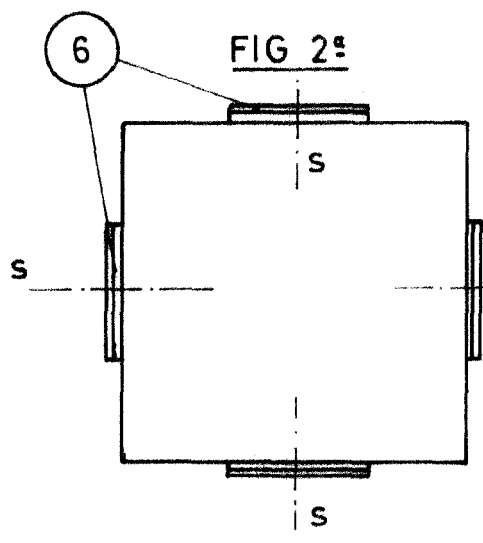
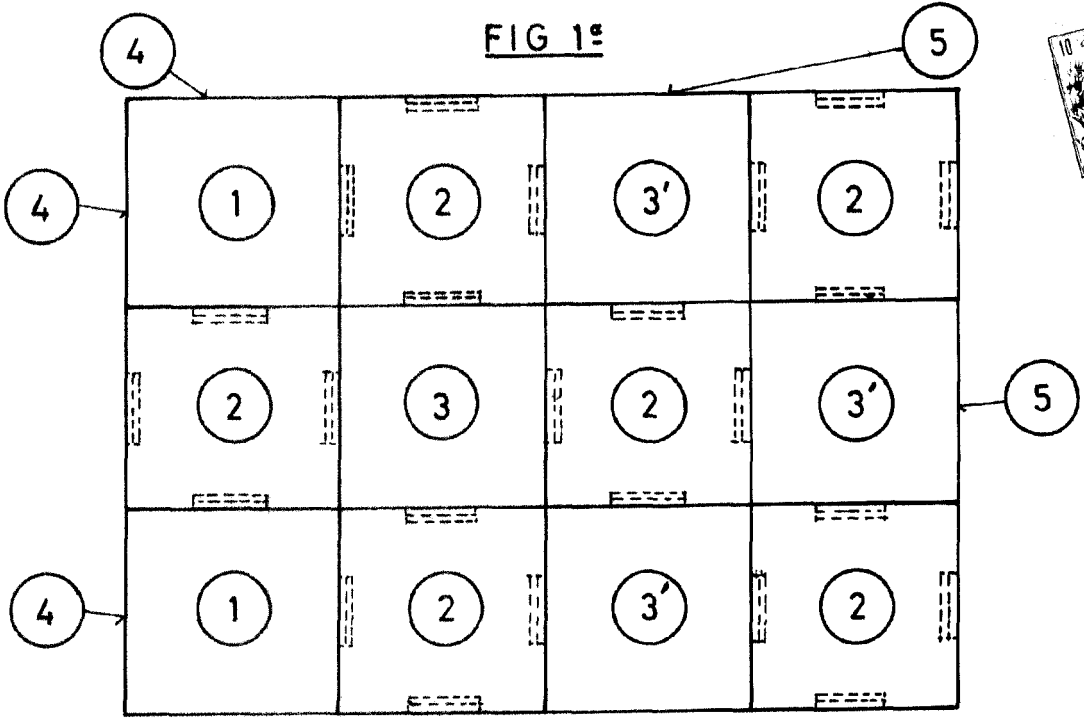

ESCALA VARIABLE

LUIS RUIZ PALACIOS
P.P.