



108249

MODELO DE UTILIDAD

por 20 años por

"PRECINTO PARA BOTELLAS DE GAS", a favor de DON ELOY Y DON LUCIO ALVAREZ MONGE, residentes en Madrid, calle de Emilia Ballester, número 15 - Villaverde.

MEMORIA DESCRIPTIVA

=====

5.- Cada vez es mayor y resulta más intenso el consumo de gas butano y otros gases naturales o artificiales, y continuamente se vienen perfeccionando los aparatos para su utilización y los envases que los contienen, pero hasta la fecha las botellas o envases en que se disponen dichos gases son ofrecidas al público sin precinto efectivo y otras veces provistas de uno demasiado simple, lo que da lugar a numerosos fraudes del gas en ellas contenido.

10.- El objeto del modelo de utilidad que nos ocupa es precisamente un precinto que se fabricará preferentemente en materia plástica, el cual abarca la boca de la botella



y su tapón y para quitar este es preciso romper el precinto, evitándose la posibilidad de sacar gas antes de romper el precinto.

15.- Después de conocido el objeto del modelo de utilidad que nos ocupa, con la ayuda de la lámina de dibujos adjunta pasaremos a describirle, haciéndose constar se trata de una de las variadas formas de realización a que en la práctica puede llegarse, sin que sus modificaciones de forma y materiales empleados desvirtuen la esencialidad de su objeto.

20.- Según vemos en la figura 1, el conjunto del precinto está constituido por un cilindro, dividido en dos por un plano de simetría, dando lugar a dos semi-cilindros 1, terminados superiormente por un reborde 2, convexo hacia arriba, y por la parte inferior por otro reborde liso y recto 3.

25.- Uno de los extremos de cada uno de los semi-cilindros tiene practicada, una concavidad a modo de cuña 4, provista de la ventana 5. Por la parte interna el semi-cilindro está prolongado hacia adentro por una especie de apéndice 6, que lleva interiormente practicada una concavidad u orificio a modo de piramide truncada, con su entrada anterior 7, más ancha que la posterior 8.

30.- En el otro de los extremos de cada uno de los semi-cilindros, se produce una prolongación a modo de flecha o arpón 9.

35.- Una vez así constituidos los dos semi-cilindros que constituyen la totalidad del cilindro, se dispondrá cada uno de ellos alrededor de la boca de la botella de gas y de su tapón, disponiendo su parte inferior 3, por debajo de la tuerca de la botella, y la superior 2 rodeando la parte inferior del tapón, después de lo cual se introducirá cada una de las flechas de los semi-cilindros en las concavidades o orificios a modo de piramide trunca-

40.-

45.-



da, formando un conjunto único cilíndrico que para volver a subdividirle es necesario romper las flechas de sus extremos.

50.- En la figura 2, se representa el conjunto del precinto según aparece dispuesto en la botella de gas.

55.- Descrito suficientemente el objeto del modelo de utilidad que nos ocupa, hemos de hacer constar se trata de una de sus variadas formas de realización a que en la práctica puede llegarse, sin que sus modificaciones de forma, tamaño, colores, materiales empleados, etc., desvirtuen la esencialidad del mismo.

N O T A

El modelo de utilidad descrito recaerá, pues, sobre las siguientes reivindicaciones:

60.- 1ª.-"PRECINTO PARA BOTELLAS DE GAS, caracterizado esencialmente por estar constituido por dos semi-cilindros terminados por su parte inferior en un reborde recto inferior perpendicular a su cara lateral, y otro superior concavo hacia arriba y convexo hacia abajo y su parte inferior, disponiendo en uno de sus extremos y en su cara externa en una concavidad a modo de cuña en la que aparece practicado un orificio con su entrada bastante más ancha que su salida ; y en el otro de un apéndice o saliente en disposición de flecha o arpón; dichas dos partes o semi-cilindros se colocarán abarcando, respectivamente, por cada uno de sus rebordes, la tuerca de la boca de la botella y la cara externa del tapón, y haciendo que penetre cada una de las flechas en que termina cada uno de los semi-cilindros, en la concavidad u orificio que llevan dispuesto en el otro, dando lugar a la totalidad del cilindro que constituye el precinto una vez armado abarcando el cuello y tapón de la botella de gas.

2ª.-"PRECINTO PARA BOTELLAS DE GAS".



80.- Todo tal y conforme queda descrito, representado y reivindicado.

83.- Esta memoria consta de cuatro hojas mecanografiadas y foliadas por una sola de sus caras, conteniendo un total de ochenta y tres líneas.

MADRID A 9 DE SEPTIEMBRE DE 1964.

P.A.  
MANUEL DE ARPE.

108249



D I S E Ñ O

=====

DEL MODELO DE UTILIDAD A FAVOR DE DON ELOY Y DON LUCIANO AL-  
VAREZ MONGE, DOMICILIADOS EN MADRID, CALLE DE EMILIA BALLE-  
TER, NUMERO 15 - VILLAVERDE, POR "PRECINTO PARA BOTELLAS DE  
GAS".

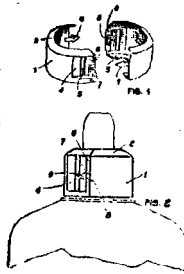

Escala variable.

MADRID A 9 DE SEPTIEMBRE DE 1964.

P.A.  
MANUEL DE ARPE.

108249

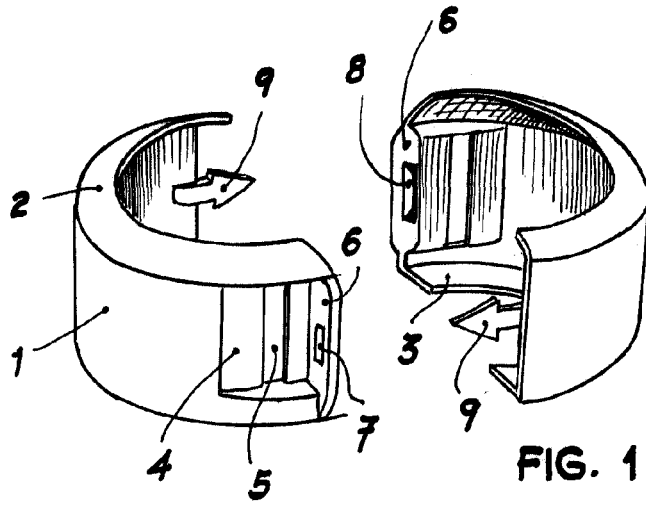

FIG. 1

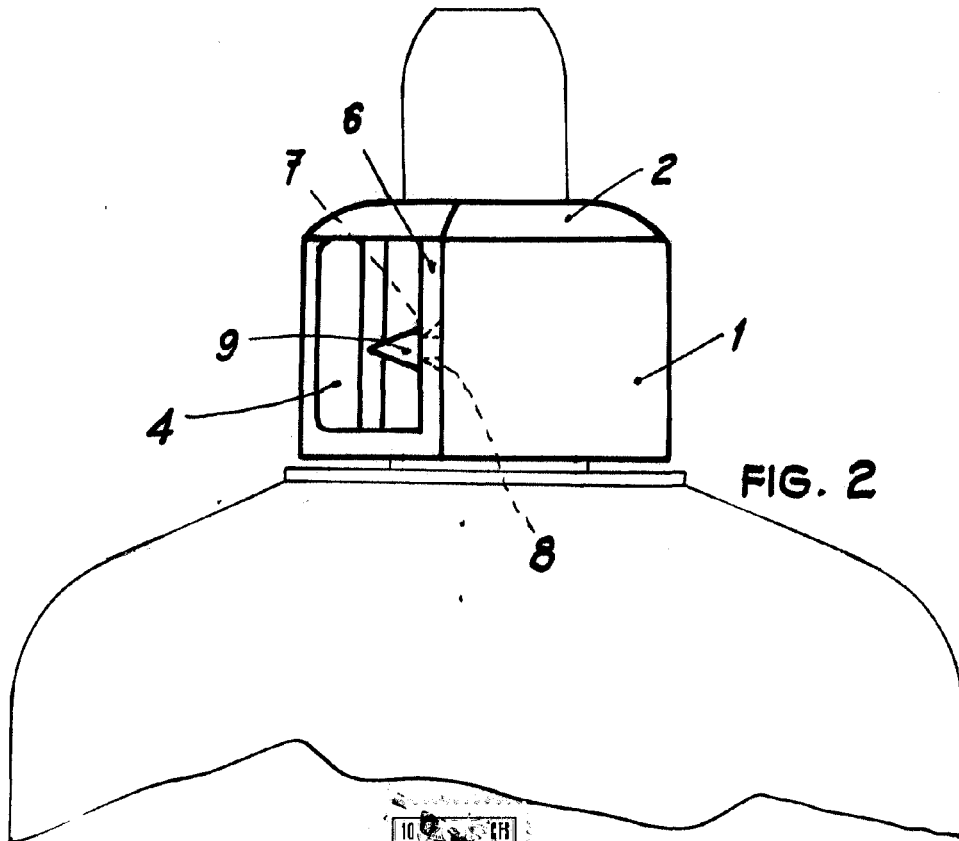

FIG. 2



9 SEP. 1904

ESCALA VARIABLE

*[Handwritten signature]*