



108236

108236

236

MODELO DE UTILIDAD

por veinte años

a favor de

Don Victor GUTIERREZ GIMENEZ

de nacionalidad española

residente en CADIZ. P<sup>a</sup> Marítimo frente Estadio R. Carranza.

--

P O R

"EMBELLECEDOR DE PORTILLOS Y VENTANAS PARA BUQUES".

--

MEMORIA DESCRIPTIVA

Consiste el objeto de éste Modelo de Utilidad en un embellecedor de portillos y ventanas para buques, constituido de una sola pieza que, tiene la particularidad de cubrir y embellecer el espacio comprendido entre el forro exterior e interior de los buques en los huecos o lincos al exterior, en los que van colocados portillos o ventanas.

Se caracteriza principalmente por constar de una sola pieza que comprende paredes y fondo de forma adecuada a la ventana

portillo embellecedor a embellecer-, teniendo practicado en su  
10 cara posterior una perforación que se adapta a dicha forma,  
ajustándose al forro exterior del buque, en su cara interna y  
fijándose al adomado del forro interior por medio de tirafon-  
dos próximos a los bordes de la pieza.

Los tirafondos de fijación son cubiertos posteriormente con  
15 un brase que se adapta perfectamente a las paredes del embe-  
llecedor y se fija con pegamento adecuado; por la forma espe-  
cial de éste marco remata adecuadamente al embellecedor enmar-  
cándole y al apoyarse en su borde externo en el forro interior  
del buque, cubre las juntas entre dicho forro y el enmarcado  
20 de fijación que se forma en el adomado.

Tradicionalmente el espacio comprendido entre el forro ex-  
terior e interior del buque en las zonas de portillos y ven-  
tanás viene recubriéndose en madera, trabajo de ebanistería,  
que presenta complicaciones para su adaptación y lleva numeros-  
25 sas juntas que hay que ajustar y embellecer, resultando un  
trabajo de alto coste de mano de obra y por otra parte como  
en esta zona precisamente bien por salpicaduras de la mar o  
lluvia estando los portillos o ventanas abiertos, o bien por  
condensación de vapor de agua en los cristales por diferencias  
30 de temperatura con el exterior, se mojan y al ser de madera  
barnizada o pintada sufren deterioro, ocasionando frecuentes  
gastos de entretenimiento.

Con el objeto que comprende el presente modelo de Utili-  
dad aparte de mejorar considerablemente lo que hasta la fecha  
35 se conoce, aporta ventajas señaladísimas que a continuación  
se detallan.

Gran ahorro de mano de obra por rápida colocación.

Ausencia total de juntas, y de ángulos vivos, lo que faci-  
lita su limpieza.



40 Eliminación de otros materiales constructivos que encarecen la ejecución de éste embellecedor.

Estar confeccionados en material imputecible, inoxidable y parcticamente inalterable.

45 Sin gastos de entretenimiento practicamente, puesto que, no necesita pintarse, por estar los materiales que entran en su formación o composición tintados en su masa, resultando un color homogéneo.

50 El goteo de agua producido por condensación en los cristales por diferencias de temperaturas entre el exterior e interior cae en la zona inferior del embellecedor y se extiende por su superficie sin rebasar y caer por l forro interior del buque, debido a la inclinación que generalmente le proporcionan las formas del buque, produciéndose al mismo tiempo una evaporación que compensa la de condensación del cristal con lo cual se consigue que el pintado o barnizado del forro interior no se deteriore. Si por configuración especial del buque fuese necesario se practica en ésta pared inferior un receptáculo para éste agua proveniente de condensación.

60 Con el fin de facilitar la comprensión de la presente solicitud de Modelo de Utilidad objeto de ésta memoria descriptiva, se acompaña a la misma un plano explicativo de sus particularidades esenciales a titulo de ejemplo, no limitativo.

Fig -A- es una vista frontal del embellecedor adaptado al portillo del buque.

65 Fig -B- es una vista de perfil de la mitad superior del embellecedor.

Fig -C- es una vista en corte convencional de la parte inferior del embellecedor montado.

En -1- se aprecia el forro exterior del buque.

70 En -2- se aprecia una brazola del portillo.

En -3- se aprecia el cristal del portillo.

En -4- se aprecia un ademado que sirve para la fijación del forro interior -5- cubriendo un espacio que ocupan a determinadas distancias los refuerzos o cuadernas del buque.

75 En -5- se aprecia el forro interior del buque.

En -6- la propia pieza embellecedora.

En -7- se aprecia la pieza que embarca al embellecedor y que cubre las cabezas de los tirafondos de fijación -8- como así mismos las juntas de forro y ademado.

80 Descrito suficientemente el objeto del presente Modelo de Utilidad, solamente cabe hacerse constar que, podrá ser objeto de mejoras siempre y cuando no se altere la esencialidad del mismo, no invalidándolo el cambio de forma ni los materiales a emplear en su fabricación.

-----

85 Reivindica el recurrente la propiedad y el derecho exclusivo de fabricación en España y sus Dominios del objeto del presente Modelo de Utilidad, caracterizado en las siguientes reivindicaciones:

90 1ª. Embellecedor de portillos y ventanas para buques, caracterizado esencialmente por estar constituido de una sola pieza, que comprende paredes y fondo del hueco a cubrir y embellecer, cuya pared frontal presenta una perforación que se adapta convenientemente a la forma del portillo y/o ventana.

95 2ª. Embellecedor según la reivindicación anterior, caracterizado esencialmente por estar moldeado en una sola pieza, destinada a cubrir la totalidad del hueco a embellecer, la cual se adapta contra el forro exterior del buque en su carga interna y queda fija al ademado del forro interior mediante tirafondos.

100 3ª. Embellecedor según las anteriores reivindicaciones, caracterizado esencialmente por una pieza que emmarca al embellecedor, destinada a cubrir las cabezas de los tirafondos de



fijación como así mismo las juntas del forro interior con el ademado, en el hueco que ocupa éste embellecedor.

105 4ª. Embellecedor según las anteriores reivindicaciones, caracterizado esencialmente porque al estar constituido de una sola pieza, permite un ajuste en profundidad, por corte del sobrante de las paredes que lo forman, cuando la distancia entre el forro exterior e interior del buque sea variable.

110 5ª. Por "EMBELLECEDOR DE PORTILLOS Y VENTANAS PARA BUQUES".

Sean cuales fueren las circunstancias que concurren en la esencialidad del presente Modelo de Utilidad, caracterizado en el cuerpo de ésta memoria descriptiva.

115 Consta ésta memoria descriptiva de cinco hojas mecanografiadas por una sola cara, numeradas, foliadas y acompañadas de una hoja de planos explicativa de sus particularidades, a título de ejemplo, no limitativo.

Madrid ocho de Septiembre de 1964

O. G. P. A.  
*[Handwritten signature]*

108236

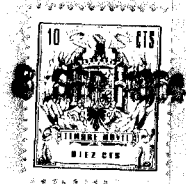

FIG. A

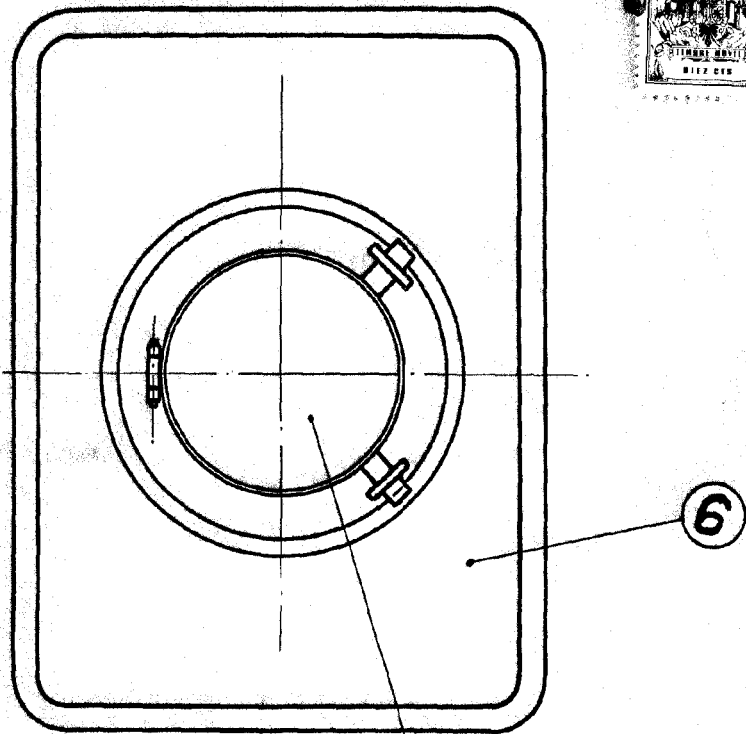

FIG. B

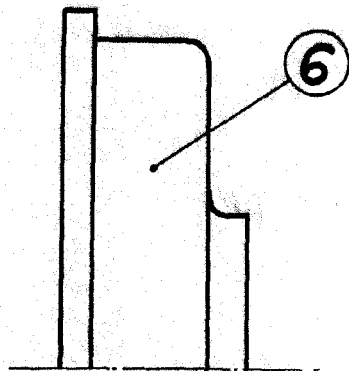
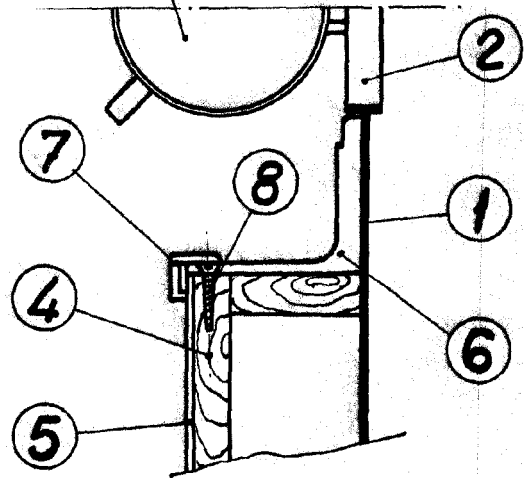

FIG. C



Madrid Septiembre de 1964

P.A.

*[Handwritten signature]*

Escala variable