

- 3 SEP



108218

108218

MODELO DE UTILIDAD

por 20 años

por "UN HORNO PARA COCINAS", a favor de Propan, S.A., de nacionalidad española, domiciliada en Barcelona, Enamorados, 138, plantas 7ª y 8ª.

=====

MEMORIA DESCRIPTIVA

Se refiere el presente Modelo de utilidad a un nuevo tipo de horno aplicable a cocinas de uso doméstico, que viene a aportar notables y sensibles mejoras, de orden funcional y constructivo, sobre las diversas realizaciones de hornos ejecutados hasta el momento.

5.

Es sabido que las cocinas actuales llevan un compartimiento inferior que sirve de horno, a cuyo efecto va dotado de un quemador que en colaboración con una determinada corriente de aire, para que se lleve a cabo la combustión, pro



duce el calentamiento del compartimiento, en el que se sitúan unas bandejas portadoras del producto a calentar. Ahora bien, el problema principal con el que se encuentran dichos hornos, es que la distribución de calor en los mismos no es regular con lo que ciertas partes del producto a calentar quedan más asadas que otras. Este es un problema que debe ser resuelto puesto que es primordial que el producto a calentar reciba un asado regular en toda su superficie, con el fin de que su consumición resulte agradable.

El presente Modelo da a conocer una nueva realización de horno que solventa tal problema de una forma muy satisfactoria y además muy simple, ya que las propias aletas que soportan las bandejas, dejan unos espacios libres en las placas de las que se embuten por donde se efectúa la difusión de la corriente calorífica al interior del horno.

Para su mejor comprensión, nos referiremos a un dibujo que se adjunta a la presente memoria y que representa, a título de ejemplo explicativo, no limitativo, un horno para cocinas, realizado de conformidad con el presente Modelo.

En dicho dibujo, la figura 1 es una sección longitudinal completa del horno en cuestión, según un plano meridiano del mismo.

La figura 2 se corresponde con una vista en perspectiva de una de las placas portadoras de las aletas de soporte de las bandejas, así como de los orificios de entrada de la corriente calorífica.

Según tales figuras, el horno para cocinas objeto del presente Modelo está constituido por una envolvente -1- situada en el interior del cuerpo -2- de la cocina delimitando un compartimiento -3- donde han de situarse los produc-



tos a calentar.

5. En el interior de dicha envolvente -1- queda dispuesto un quemador -4- que, en colaboración con la entrada de aire que se efectúa por unos orificios colisos inferiores -5- del zócalo -6- de la cocina, provoca la combustión del gas al entrar en contacto con una llama distribuyendo la energía calorífica hacia las paredes de unas placas laterales angulares -7-, las cuales llevan unas grapas superiores -8- para su fijación a los travesaños -9- de la envolvente -1-.

10. Es esencial en el presente Modelo que en la zona vertical de dichas placas -7- queden embutidas longitudinalmente unas aletas -10- que, al propio tiempo que sirven de entranques de soporte de las bandejas (no dibujadas en las figuras), delimiten unos orificios colisos -11- bajo ellas, por donde se efectúa el paso regular uniforme de la corriente calorífica al interior del compartimiento -3-.

15. Todo cuanto no afecte, altere, cambie o modifique la esencia del horno descrito, será variable a los efectos del actual Modelo.

20. N O T A.

Se reivindica como objeto de este registro por Modelo de utilidad:

25. 1.- Un horno para cocinas, caracterizado esencialmente por estar constituido por una envolvente portadora de dos travesaños, donde se anclan las grapas superiores de unas placas laterales angulares delimitadoras de la cámara principal del horno propiamente dicho, las cuales en su tramo vertical llevan embutidas unas aletas longitudinales que, al propio tiempo que sirven de estantes a las bandejas de situación de los alimentos, dejan unos orificios colisos bajo

30.



las mismas, por donde se efectúa el paso uniforme y regular de la corriente calorífica al interior de la referida cámara principal del horno.

5. Segn cuales fueren las circunstancias que concurren en la esencialidad del Modelo de utilidad definido en la anterior reivindicación, cuyo objeto es:

2.- "UN HORNO PARA COCINAS".

10. Consta la presente memoria de cuatro hojas foliadas, mecanografiadas por una sola cara y de los dibujos unidos a la misma.

Barcelona, - 3 SEP. 1964

P.Á. de Propan, S.A.,

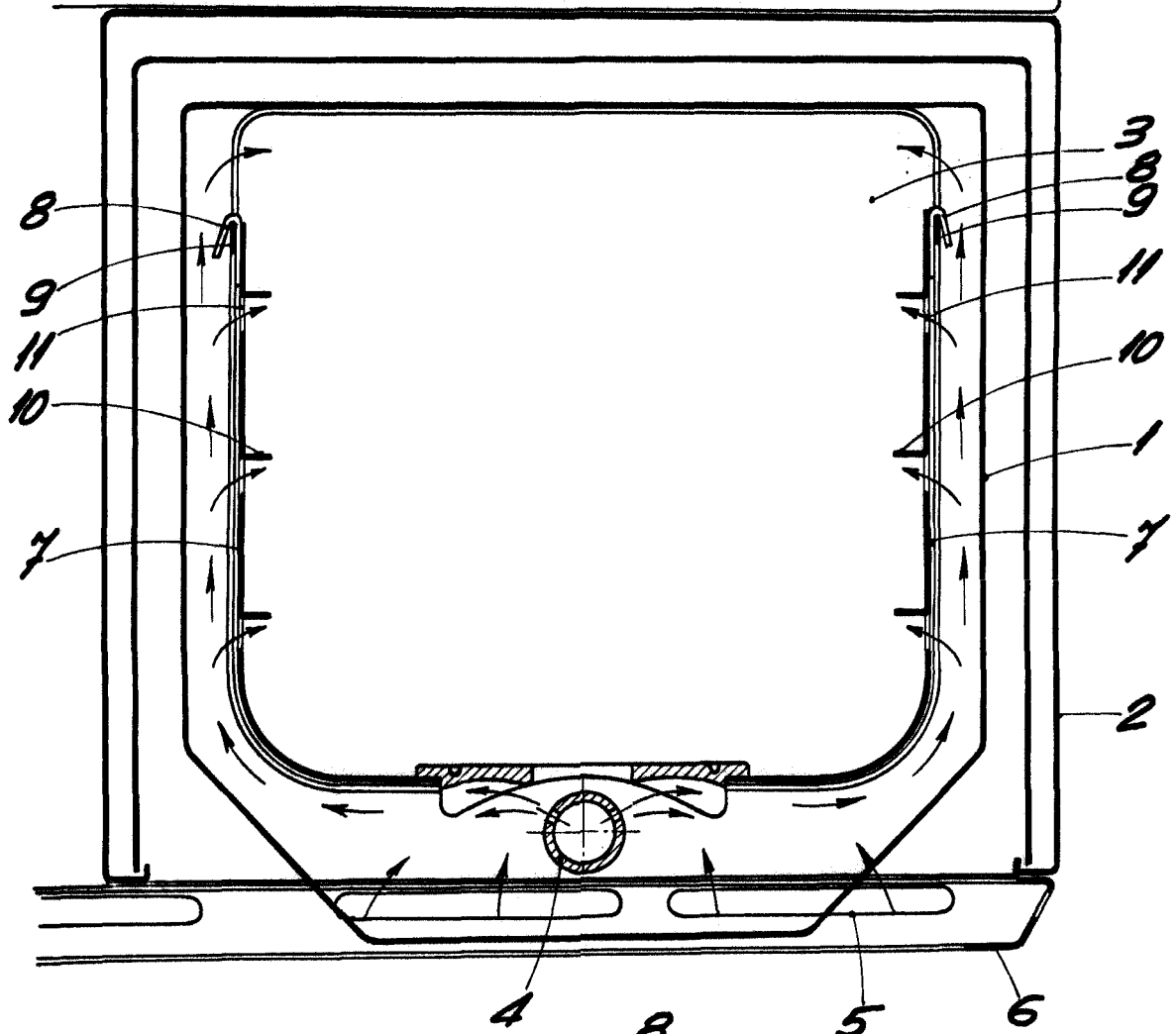

Fig. 1

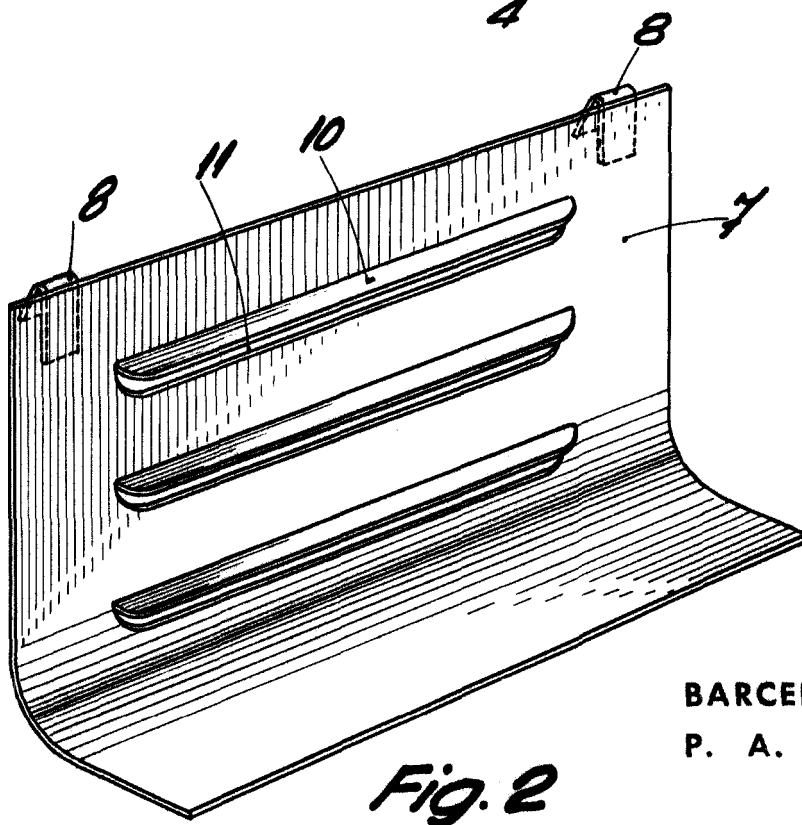

Fig. 2

BARCELONA
P. A.

SEP. 1961

ESCALA VARIABLE