



108183

108183

MODELO DE UTILIDAD

por VEINTE años

en España a favor de D. Antonio Salvador Orolea de nacionalidad española con domicilio en C/ Paz nº 12 Valdemorillo (Madrid), cuyo modelo tiene por objeto:

"UNA JARDINERA DE COMPOSICION"

=====

MEMORIA DESCRIPTIVA

La invención se relaciona con la industria cerámica en general, proporcionando más concretamente una jardinera que presenta la particularidad de estar constituida por varias piezas - componentes, lo cual, aparte de favorecer la fabricación y transporte, presenta la ventaja de -

108183



permitir organizar jardineras de alturas variables, según las necesidades, aplicación o gusto del cliente.

- 5.- Esta última particularidad de la jardinera que se preconiza, es de gran interés si se considera el aspecto estético y funcional que las mismas cumplen, ya que es evidente que la posibilidad de constituir jardineras de alturas variables, las confiere una gran versatili-
- 10.- dad, y las hace adecuadas a cualesquiera circunstancia de decoración.

- 15.- Fundamentalmente, la realización que se preconiza, está constituida por una pluralidad de cuerpos tubulares, provistos de un acoplamiento macho y hembra, respectivamente, en cada uno de sus extremos, con lo cual, pueden disponerse unos sobre otros, para formar la altura que se juzgue oportuna.

- 20.- Estos cuerpos independientes, por consiguiente, forman una especie de columna de altura variable, sobre la que se dispone un recipiente de boca estrechada, que se adapta por simple ajuste, para lo cual está provisto inferiormente de varias prominencias, o bien de un escalón anular.
- 25.-

El recipiente citado, está previsto -

108183

73



5.- para recibir el tiesto propiamente dicho, que como se sabe presenta generalmente en su parte superior, un rebordeado, que sirve para garantizar su apoyo sobre el borde superior del estrechamiento o boca del recipiente, que de este modo, además de soportar el peso del tiesto, recibe el agua que del mismo pueda caer.

10.- Una idea más completa del objeto que constituye este Modelo de Utilidad, la proporciona la descripción siguiente al hacer referencia a los dibujos que a ésta memoria se acompañan en los que, de manera un tanto esquemática y exclusivamente por vía de ejemplo se representan los conjuntos y detalles más característicos de la idea del invento, al hacer referencia a un posible caso de realización práctica.

15.- En dichos dibujos:  
20.- La figura 1ª es una sección longitudinal de uno de los cuerpos tubulares mediante los que se organizan las columnas, sobre las que se disponen los recipientes que soportan los tiestos.

25.- La figura 2ª es una sección longitudinal del recipiente y del tiesto que se dispone sobre el mismo.

La figura 3ª muestra un alzado lateral

108183



de la jardinera ya formada.

5.- La figura 4ª representa como disponien-  
do tres tamaños de piezas componentes de colum-  
nas de modo concentrico en el interior de un en-  
vase-embalaje, se reduce al espacio ocupado por  
el mismo, lo que permitirá reducir los gastos de  
trasportes, haciendo envios de jardineras de ta-  
maños diferentes simultáneamente.

10.- La figura 5ª ilustra como se puede -  
transportar el recipiente y el tiesto que se dis-  
pone sobre el mismo, en el interior de una caja-  
embalaje.

15.- Según se aprecia en los dibujos adjun-  
tos, la realización que se preconiza, está cons-  
tituida por las piezas unitarias tubulares -1-,  
que están provistas de los terminales hembra -2-  
y macho -3-, respectivamente, en sus extremos in-  
ferior y superior, respectivamente.

20.- Estas piezas -1-, por su particular -  
constitución, sirven para formar una columna de  
altura variable, ajustando unas sobre otras, pa-  
ra formar un conjunto de suficiente fortaleza.

25.- Sobre el borde superior del último -  
cuerpo -1-, se dispone el recipiente -4-, que -  
tiene producidos inferiormente una serie de re-  
saltes -5-, destinados a asegurar su inmoviliza



ción en el sobre el cuerpo -1-, ya que se alojan en su parte interior.

5.- Este recipiente -4-, posee su boca superior estrechada, con objeto de servir de apoyo al ensanchamiento o rebordeado -6- del tiesto -7- que se aloja por consiguiente en su interior con lo cual el agua que eventualmente pueda desprenderse del citado tiesto, es recogida por el recipiente y no cae al suelo.

10.- Evidentemente, la superficie exterior de las piezas -1- y recipiente -4-, pueden estar ornamentadas del modo que se juzgue más oportuno por ejemplo, del modo representado en los dibujos,

15.- Descrita convenientemente la naturaleza del actual Modelo de Utilidad, como asimismo la forma de poderlo llevar a la práctica para convertirlo en una realidad industrializable se hace constar que en el mismo, serán susceptibles de introducir todas aquellas modificaciones de detalle que las circunstancias y la práctica pudieran aconsejar, siempre y cuando que con las variantes que se introduzcan no se cambie, altere o modifique la esencialidad del objeto descrito.

20.-

25.

108183

7



NOTA

Se declaran como de novedad y propiedad para todo el territorio español el contenido de las siguientes.

5.-

REIVINDICACIONES

1ª.- "Una jardinera de composición", - que esencialmente se caracteriza por estar constituida por varias piezas tubulares, independientes, superior e inferiormente provistas de un acoplamiento macho y hembra, respectivamente, con objeto de hacer posible su superposición, para formar una columna de altura variable, sobre la cual se dispone un recipiente, inferiormente dotado de resaltes, que garantizan su inmovilidad de ajustar en el interior del último cuerpo tubular, sobre el cual apoya el citado recipiente.

10.-

15.-

2ª.- "Una jardinera de composición", -

que esencialmente se caracteriza porque el recipiente referido en el apartado anterior, tiene estrechada su boca superior, recibiendo interiormente un tiesto, cuyo rebordeado se apoya en la parte superior de la boca de dicho recipiente, que de este modo recoge el agua que pueda desprenderse del tiesto, evitando que caiga al suelo.

20.-

25.-

3ª.- "UNA JARDINERA DE COMPOSICION".

Todo ello, conforme se describe y rei-



108183

vindica en la presente memoria que consta de -  
SIETE hojas escritas a máquina por una sola de  
sus caras y dibujos que la ilustran.

Madrid, 7 de Septiembre de 1.964.

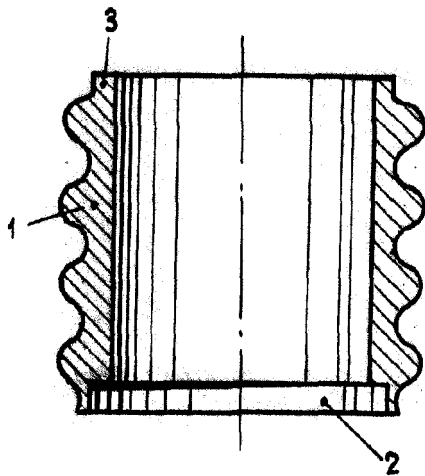

Fig. 1<sup>a</sup>

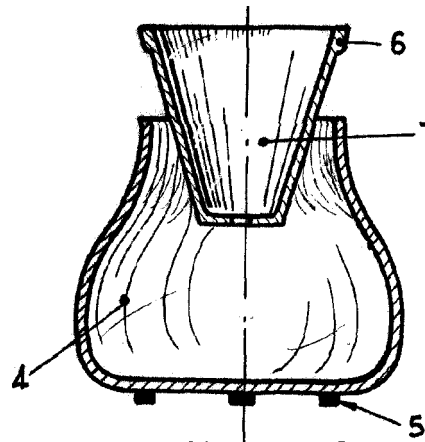

Fig. 2<sup>a</sup>

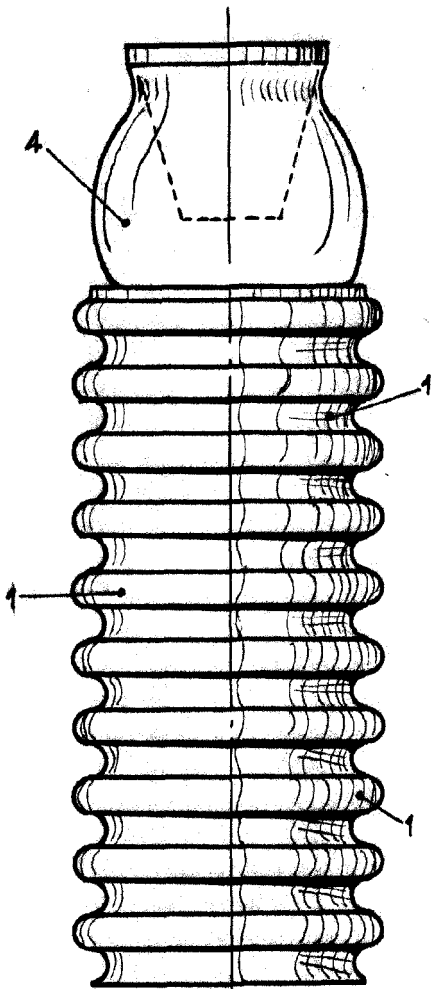

Fig. 3<sup>a</sup>

Fig. 4<sup>a</sup>

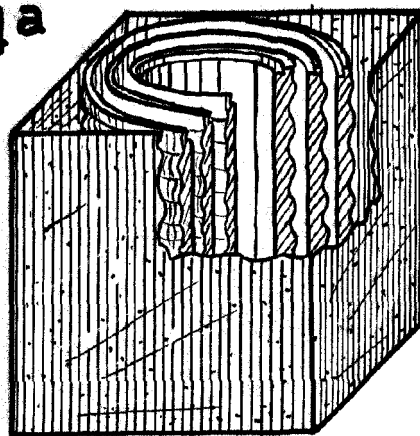
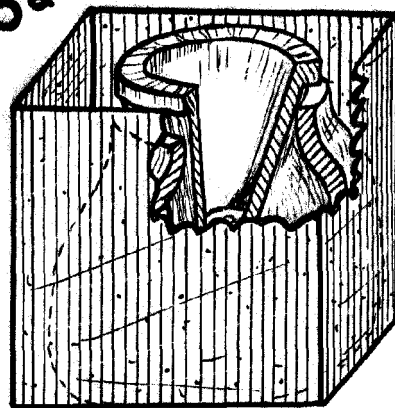

Fig. 5<sup>a</sup>



MADRID 7 SEPTIEMBRE 1964  
P.A.

E. GONZALEZ VACAS

Escala: variable

