

29 AGO



108170

MODELO DE UTILIDAD

por 20 años

A favor de D. PEDRO POUS CARRERAS, de nacionalidad española, residente en SANTA PERPETUA DE MOGUDA (Barcelona), Montjuich, 3. por: "SILLA INFANTIL RODANTE ACOPLABLE A COCHES AUTOMÓVILES".

MEMORIA DESCRIPTIVA

El presente modelo de utilidad se refiere a una silla infantil rodante acoplable a coches automóviles, o sea que puede adaptarse a los respaldos de los asientos de dichos vehículos, a cuyo efecto va provista del correspondiente elemento de enganche para apoyarse sobre el borde del respaldo.

Presenta no obstante la novedad la referida silla, de que puede usarse en la forma indicada y también como silla de ruedas, para lo cual va provista de un juego de

29 AGO



ruedas y de un manillar desplazable en altura, a fin de poderlo situar a un nivel conveniente para la persona que transporta al pequeñuelo en dicho vehículo, y para bajarlo a la altura del respaldo de la silla para que no ocupe
5 espacio cuando se adapta al asiento del coche, o bien cuando se aloja en el portamaletas del vehículo.

Para la mejor comprensión de la presente memoria, se acompaña una hoja de dibujos, en los que se ha representado un caso práctico de realización, que se cita a título de
10 ejemplo no limitativo del alcance de este modelo de utilidad.

En su figura única, se muestra una silla rodante del indicado tipo, vista en perspectiva.

La silla infantil rodante acoplable a coches, objeto del invento, va provista de un manillar en "U" -1-,
15 montado de manera que los brazos -2- y -3- del mismo se introducen en el interior de los extremos -4- y -5- del armazón tubular -6- que constituye la silla propiamente dicha, con facultad de poderlo desplazar en altura, para el fin que se ha indicado anteriormente.

20 La armazón presenta por la parte inferior, correspondiente al asiento, dos patas -7- y -8- terminadas en forma de horquilla, en las que se alojan las ruedas de la silla rodante, montadas en un eje transversal -9- fijado a dichas horquillas.

25 En la parte posterior de la propia armazón van montadas en forma articulada y plegable, dos varillas -10- y -11- que sirven de apoyo a la silla cuando está inmovilizada.

El manillar se retiene en la posición alta, mediante
30 unas clavijas que se introducen en unos orificios que pre-



sentan los brazos del mismo, cuando se sitúan en correspondencia con otros orificios practicados en los extremos superiores -12- de la armazón.

La silla en cuestión, irá provista de los correspondientes tirantes y cinturón para la retención del niño.

El modelo, dentro de su esencialidad, puede ser llevado a la práctica en otras formas de realización que difieran sólo en detalle de la indicada a título de ejemplo en la descripción, a las cuales alcanzará igualmente la protección que se recaba. Podrá, pues, fabricarse la silla rodante de referencia en cualquier forma y tamaño, con los materiales y medios más adecuados por quedar todo ello comprendido en el espíritu de las reivindicaciones.

N O T A

Se reivindica como objeto del presente modelo de utilidad:

1.- Silla infantil rodante acoplable a coches automóviles del tipo que comprende un elemento de enganche para apoyarse sobre el borde del respaldo del asiento del vehículo, caracterizado esencialmente por estar provista de un manillar en "U" montado de manera que puede desplazarse en altura a fin de situarlo a un nivel conveniente para su manipulación como a tal, y para poderlo bajar alla altura del respaldo de la silla cuando se acopla al coche, a cuyo efecto, los brazos del manillar se introducen telescópicamente en los extremos de la armazón tubular de la silla propiamente dicha.

2.- Silla infantil rodante acoplable a coches automóviles, según la reivindicación anterior caracterizada, porque la armazón de la silla presenta por la parte inferior,

29 AGO



correspondiente al asiento, dos patas ahorquilladas en las que se alojan las ruedas de la misma, montadas en un eje transversal fijado a dichas horquillas, y por ir montadas en la parte posterior del propio armazón, dos varillas articuladas y plegables, que sirven de apoyo de la silla rodante cuando esté en posición de reposo.

3.- SILLA INFANTIL RODANTE ACOPLABLE A COCHES AUTOMÓVILES.

Conta la presente memoria descriptiva de cuatro hojas, foliadas, mecanografiadas, numeradas y escritas por una sola cara acompañada de una lámina de dibujos.

Barcelona, para Madrid, a 29 de Agosto de 1964.

PEDRO POUS CARRERAS

J. B. ALONSO

P. D.

108170⁹⁹

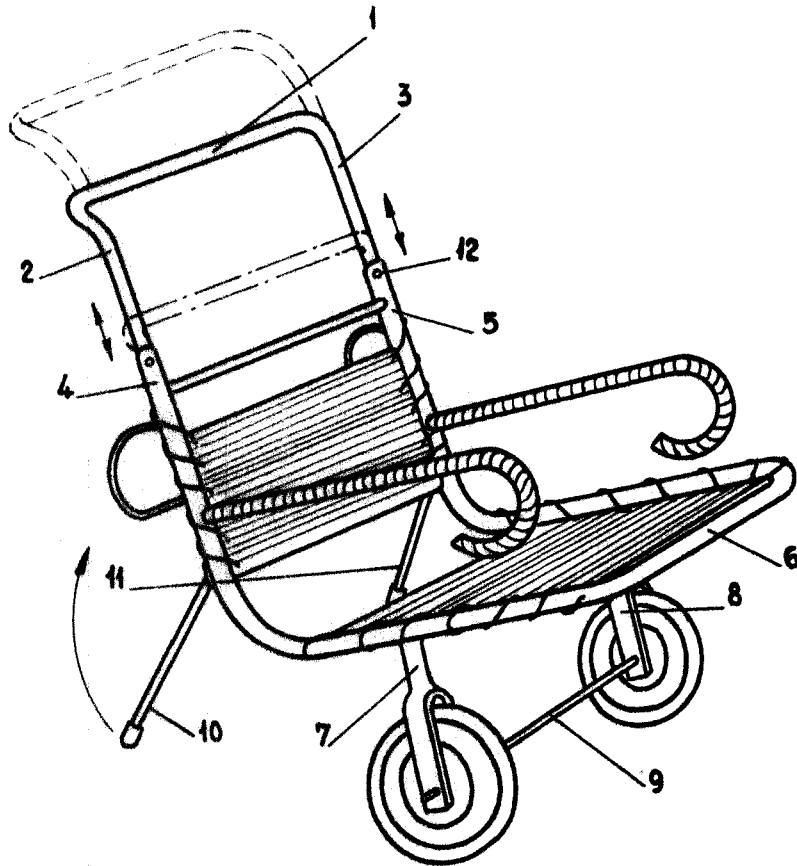

Barcelona, 29 Agosto 1964

p.a.

J. J. ALONSO

P. D.