



-5

108141

108141

MEMORIA DESCRIPTIVA.

MODELO DE UTILIDAD.

PAIS : ESPAÑA.

DURACION : 20 AÑOS.

OBJETO : "NUEVO CIERRE PARA ESTUCHE DE DIBUJO".

=====

A nombre de : LASTER, S. A.

Residente en : EIBAR (Guipúzcoa), Chonta, I.

Nacionalidad : ESPAÑOLA.

(M. U. 1.588, A-R).



# 108141

El invento se refiere, a un nuevo cierre especialmente diseñado para estuches de dibujo, en el que se ha conseguido la máxima sencillez, carencia absoluta de mecanismos, y un aspecto exterior del estuche más armonioso y estético.

- 5.- En la actualidad, los estuches de dibujo, presentan cierres a base de varillas deslizantes a lo largo del frente de los mismos, y que engarzan arandelas fijas a la tapa, con los consiguientes inconvenientes que se derivan de todo dispositivo mecánico, es decir, de las averías consiguientes por rotura
- 10.- de alguna de sus piezas ó elementos.

- En esencia, el nuevo cierre que se cita, está constituido por una pieza magnética incluida en el borde de la caja, y ante la que coincide una chapa metálica dispuesta en el borde correspondiente de la tapa. Con este dispositivo, la atracción
- 15.- que efectúa la pieza magnética sobre la chapa metálica, se consigue un cierre total y hermético, sin que al exterior quede parte alguna en beneficio de la estética del conjunto.

- Por el aludido objeto, se solicita el correspondiente privilegio de Modelo de Utilidad conforme y al amparo del vigente
- 20.- Estatuto sobre Propiedad Industrial, a fin de garantizar a favor del recurrente el derecho a la explotación exclusiva del mismo en toda España.

- A continuación se hará una detallada descripción del cierre mencionado, con referencia al plano que se acompaña, en el que
- 25.- se representa a simple título de ejemplo, no limitativo, una



forma preferente de realización susceptible de todas aquellas variaciones de detalle que no supongan una alteración fundamental de las características esenciales del mismo.

En dicho plano se ilustra:

30.- En la figura 1 : Vista general de un estuche con el dispositivo de cierre acoplado.

En la figura 2 : Vista de detalle en sección.

Según el ejemplo de ejecución representado, el nuevo cierre para estuches de dibujo, está constituido por una pieza magnética 1 acoplada en el borde de la caja, de modo que exteriormente solamente queda una superficie al mismo nivel que dicho borde, y por una placa metálica 2 igualmente incrustada en el borde correspondiente de la tapa, y de tal manera que solamente queda al exterior una superficie situada al mismo nivel que dicho borde.

Organizado de esta forma el cierre, la simple aproximación de la tapa a la caja, hace que el imán 1 atraiga a la placa 2 manteniéndola adherida por el efecto de atracción de dicho imán logrando un cierre perfecto y completo.

45.- La forma, materiales y dimensiones, podrán ser variables y en general, cuanto sea accesorio y secundario, siempre que no altere, cambie ni modifique la esencialidad del objeto que se describe.

Los términos en que queda redactada esta Memoria, son ciertos y fiel reflejo del objeto descrito, debiéndose tomar con carácter amplio y nunca en forma limitativa.

50.-



REIVINDICACIONES.-

- 5 SEP

1º.- Nuevo cierre para estuche de dibujo, caracterizado por haberse incluido en el borde de la caja, una pieza magnética que deja su superficie superior al mismo nivel que el citado borde, mientras que en la tapa, se ha dispuesto en el borde correspondiente una placa metálica susceptible de ser atraída por la pieza magnética, a fin de que la aproximación de las mismas produzca el cierre total y hermético del estuche.

60.- 2º.- "NUEVO CIERRE PARA ESTUCHE DE DIBUJO".

Madrid, - 5 SEP. 1964

P. A.

108141



FIG. 1

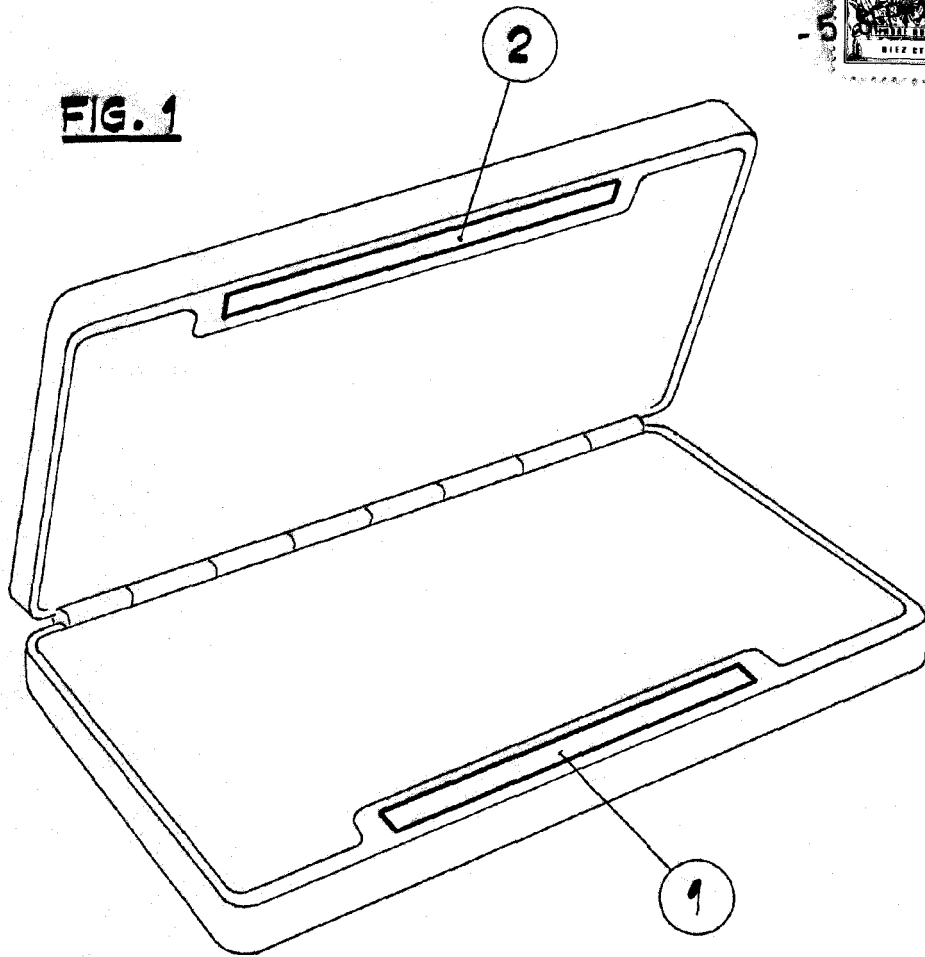
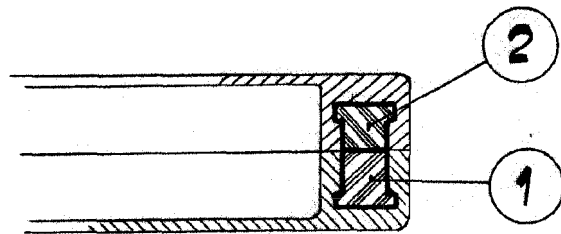

FIG. 2



ESCALA VARIABLE

Madrid, - 5 SEP. 1964  
P. A.

*[Handwritten signature]*  
X