

108108



108108

MODELO DE UTILIDAD

a favor de la razón social

S.A. JOSE RIUS, sociedad española, domiciliada en Bar  
5 celona, calle Bruch nº 20,

por:

" CARRETE PARA HILADOS "

-o00o-

MEMORIA DESCRIPTIVA

10 El presente modelo de utilidad tiene por obje-  
to, como su enunciado indica, un carrete para hilados, cuya  
particular constitución hace que sea más resistente y durade-  
ro que los conocidos en la actualidad, cumpliéndose los fines  
esenciales para los que específicamente ha sido concebido con  
15 la máxima seguridad y eficacia.

Es sabido que los carretes para hilados que se  
emplean actualmente están constituidos por un ánima cilindri-  
ca y dos valonas, dispuestas una en cada extremo del ánima,  
todo ello de madera. Como es natural, las valonas al ser de  
20 reducido grueso no resisten golpes, ya que ello produce su ro-  
tura. Por otra parte el continuo roce de las valonas con el hi-  
lo o la máquina, produce un desgaste que dá lugar a la forma-  
ción de irregularidades que hacen inutilizable el carrete, lo  
cual se traduce en notables pérdidas por renovación de carretes.



25 Es objeto de este modelo de utilidad un carrete cuya ánima es de madera torneada, mientras que las valonas se obtienen de fibra sintética de elevada resistencia a la rotura y al desgaste, siendo su duración, prácticamente, indefinida. En los extremos del ánima del carrete, en el centro, se ha previsto un anillo saliente que circunda a la perforación axil del ánima, sobre cuyo anillo se ajusta la respectiva valona, a cuyo fin se ha previsto en el centro de ella una perforación circular, solidarizandose ambas partes por medio de encolado y se asegura dicha unión por medio de clavos de vástago en espiral.

La solidarización entre las valonas y el ánima es segura y hermética, lo que unido a la naturaleza del material de dichas valonas determina un carrete de duración indefinida por ser resistente a los golpes y al desgaste.

40 Estas son a grandes rasgos las características esenciales del carrete para hilados objeto de este modelo, las cuales se pondrán de manifiesto, más particularmente, en el transcurso de la descripción que a continuación se da, en la que, para facilitar su comprensión, se hace referencia a la lámina de dibujos adjunta, en la que de manera un tanto esquemática y tan solo por vía de ejemplo se muestran los detalles esenciales del modelo. Estos detalles se dan a título ilustrativo, por tanto esta memoria debe ser considerada sin carácter restrictivo alguno.

50 En la lámina de dibujos adjunta:

La figura 1 muestra una vista del carrete con sección parcial, en la que se pone de manifiesto el encaje y solidarización entre el ánima y las valonas del carrete.

En la figura 2 se muestra una vista en planta



55 del mismo carrete con una valona parcialmente seccionada.

Como se puede apreciar en las figuras enu-  
radas, el carrete comprende un ánima -1- de madera torneada  
con una perforación axil -2- que, en sus extremos están bor-  
doneadas por sendos salientes anulares -3-, sobre los que se  
60 ajustan las respectivas valonas -4-, a cuyo fin se ha previs-  
to en el centro de ellas una perforación de encaje. La soli-  
darización entre las valonas -4- y el ánima -1- se determina  
por interposición entre ambas partes de un pegamento o simi-  
lar, y se asegura dicho encolado por medio de unos clavos  
65 -5- de vástago en espiral.

Las valonas -4- se constituyen por piezas dis-  
coidales de un aglomerado de fibras plásticas, cuyo aglomera-  
do es de gran resistencia y dureza, no sufriendo desgastes  
por roce durante su uso.

70 De lo expuesto se infiere que el presente mo-  
delo de utilidad proporciona un carrete para hilados con una  
construcción sencilla y efectiva que puede ser llevada a la  
práctica con gran facilidad, y el cual ofrece notables ven-  
tajas de tipo práctico y económico sobre los carretes cono-  
cidos y empleados hasta el presente en el ramo textil.  
75

Se hace constar a los efectos oportunos que  
en el objeto de este modelo se podrán introducir todas aque-  
llas variaciones de detalle que las circunstancias y la prác-  
tica pudieran aconsejar, siempre y cuando que, con las mis-  
80 mas, no se modifiquen las características esenciales del ca-  
rrete descrito.

N O T A

Se declara de novedad el contenido de las si-  
guientes



85

REIVINDICACIONES

1.- Carrete para hilados, que se caracteriza porque en el centro de los extremos del ánima se han previsto unos salientes anulares que contornean a la perforación axil de dicha ánima, acoplándose a dichos salientes anulares sendas valonas constituidas por una pieza discoidal de aglomerado de fibras de gran resistencia y dureza, solidarizándose ambas partes por interposición de pegamento, quedando asegurada la solidarización por medio de unos clavos de vástago en espiral.

95

2.- CARRETE PARA HILADOS.

Todo ello tal y como se describe y reivindica en la presente memoria descriptiva que consta de cuatro hojas mecanografiadas por una sola de sus caras y se muestra en la lámina de dibujos adjunta.

100

Barcelona, 25 de Agosto de 1964.

P. PUJOL

P. P.

108108



Fig. 1

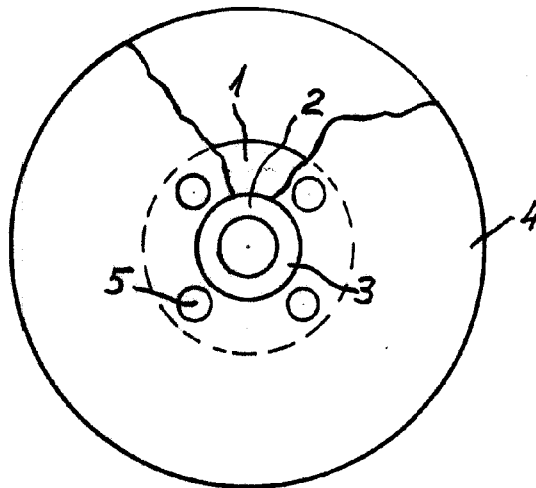
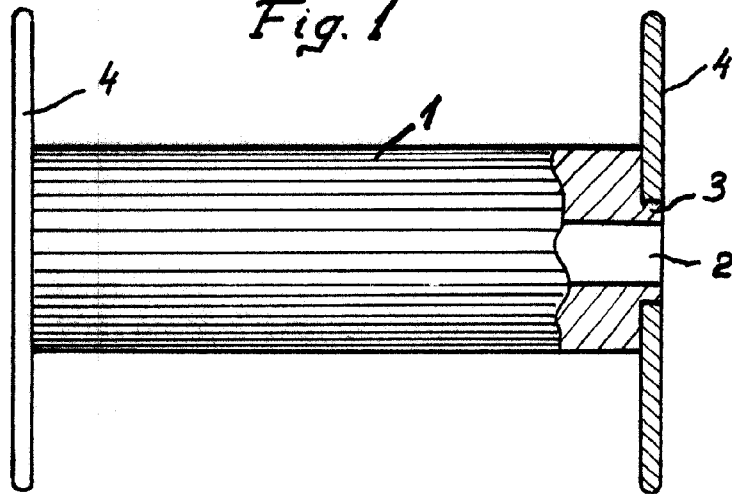

ESCALA VARIABLE

Fig. 2

Barcelona, 25 de Agosto de 1964.

**P. PUJOL**

P. P.