



108062

MODELO DE UTILIDAD
por 20 años

a favor de D. RAMON ARBÓS DUCH, de nacionalidad Española,
residente en Cervera (Lérida) y domiciliado en la Pza. Ma-
doz, nº 19, - - - - -
por: "MUEBLE-BAR PERFECCIONADO".-----

MEMORIA DESCRIPTIVA

El Modelo de Utilidad cuyo registro se solicita
y cuya descripción, en lo que tiene de esencial, es objeto
de ésta Memoria consiste en un mueble destinado a bar o sea
a contener licores y otros productos bebestibles o comesti-
bles que tiene como principal característica que al levan-
tar la tapa que lo cubre y cierra, asciende la base del mis-
mo subiendo consigo los productos almacenados hasta colocar-
los a nivel de mesa o sea de la parte superior del mueble y
por tanto al fácil alcance de la mano.

- 5.
10. Consiste el nuevo Modelo en un mueble de forma ge-
neral de paralelepípedo, con los lados salientes hacia la
parte frontal cuya tapa al levantarse acciona una rueda mo-
triz que mediante una transmisión acciona a su vez a través
de unas ruedas de transmisión a unos cables que levantan a
15. una plataforma interna hasta el nivel superior del mueble.

Se comprende que sin salirse de los límites de la
idea central que ha presidido el proyecto del nuevo mueble,
la tapa podrá bascular, deslizar o arrollarse y que los me-
dios de transmisión podrán variar dentro de amplios límites.



20. Sin que ello signifique restricción alguna en el alcance de la protección legal solicitada y únicamente a título de ejemplo, en lo que sigue y en los planos adjuntos nos referiremos a un caso muy concreto de industrialización y realización práctica del nuevo Modelo.

25. La figura primera es una sección vertical del nuevo mueble, y, en ellas se vé la manecilla de accionamiento -1- que actúa sobre la rueda motriz -2- la cual a través de una transmisión -3- se enlaza con los rodillos de transmisión -4- -5- y -6- accionando la plataforma -7- que conducida por las guías -8- se levanta hasta la posición superior.

30. En la figura segunda se describe gráficamente y en planta el mismo mueble, y, en ella, los mismos números señalan los mismos elementos que en la anterior.

35. No alteraran la esencialidad del nuevo Modelo aquellas variantes de tamaño, forma accidental o decorativa, materiales empleados en la construcción y, en general, cuantas circunstancias no alteren o cambien fundamentalmente las características principales dichas.

N O T A:

40. Este Modelo se caracteriza por:

1ª - Mueble-bar perfeccionado, que consiste en un mueble de forma general de paralelepípedo, con dos lados salientes hacia la parte frontal cuya tapa al levantarse acciona una rueda motriz que mediante una transmisión acciona a su vez a través de unas ruedas de transmisión a unos cables que levantan a una plataforma interna hasta el nivel superior del mueble.

45. 2ª - "MUEBLE-BAR PERFECCIONADO",
Todo tal y como queda descrito, reivindicado y representado en los dibujos adjuntos.

50.

108062



SET. 1964

Consta ésta memoria de tres hojas foliadas escritas a máquina por una sola de sus caras.,

Madrid a 2 de Septiembre de 1964.-

P.A.

Javier Mañá

P. P.

Fig. 1

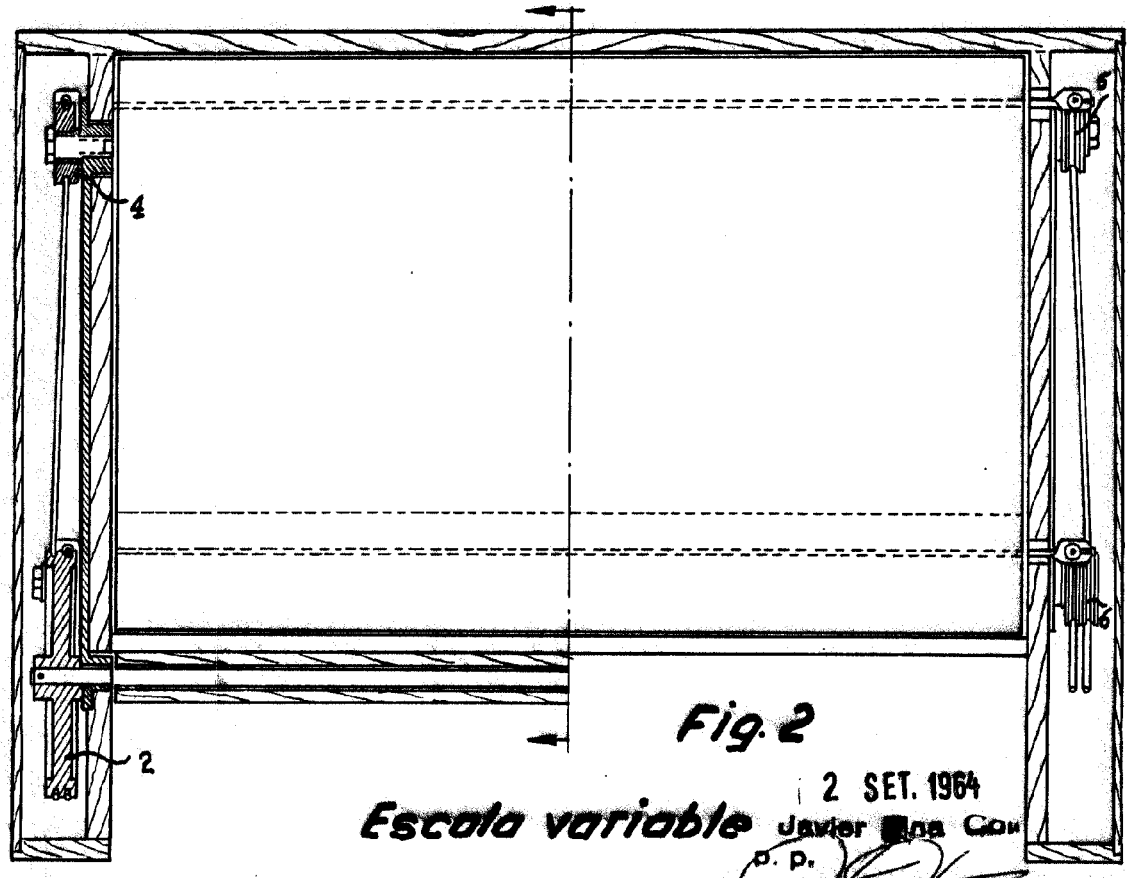
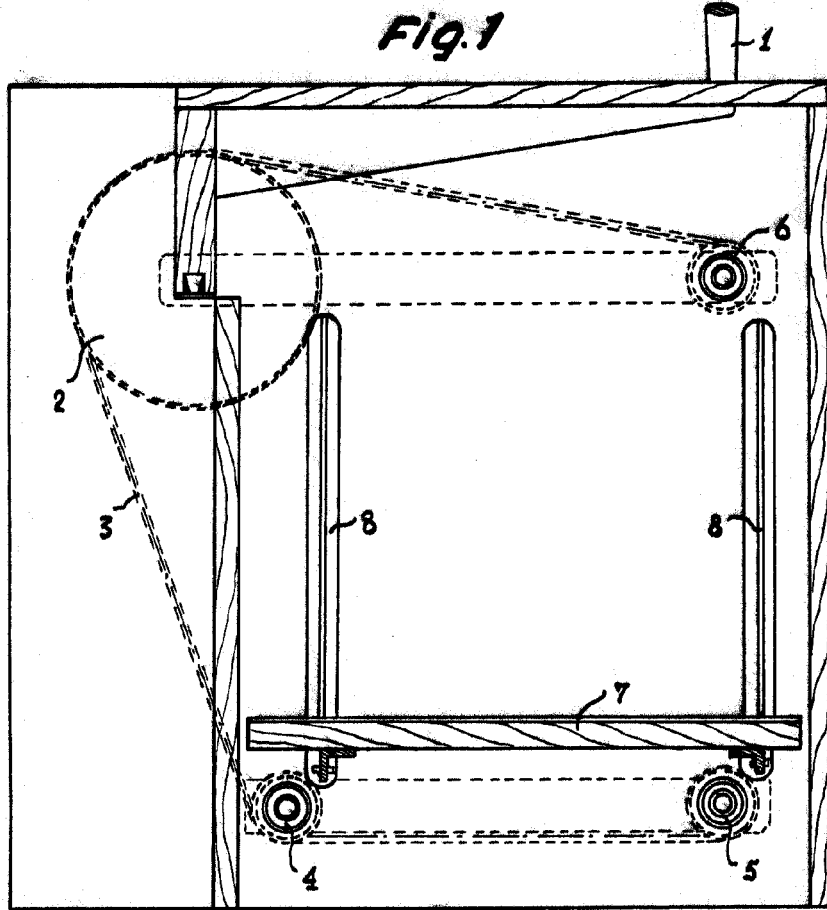

Fig. 2

Escala variable 2 SET. 1964
 Javier Sana Com
 o. p.