



107982

107982

M O D E L O

D E

U T I L I D A D

a favor de Don Baltasar Sánchez Giménez, de nacionalidad española, residente en Valencia, calle Padre Antón Martín, número 11, 1ª.

p o r

ESLABON PARA PULSERA DE RELOJ

=



MEMORIA DESCRIPTIVA

La deseada armonía entre lo estético, lo útil y -
lo fuerte, se dan en ocasiones desbordando todo lo conocido
al punto de constituir una entidad nueva que viene a cumplir
exigencias más intuídas que pensadas.

5 Tales consideraciones pueden ser aplicadas en su
plena extensión, al Modelo de Utilidad objeto de esta memo-
ria, que se contrae, como dice su enunciado, a un eslabón -
para pulsera de reloj, dado que reúne:

10 a) Destacada característica de utilidad, pues por una
parte su curvatura que luego señalaremos en debida forma, -
unida a la articulación entre las distintas piezas que for-
man la cadena, permite su adaptación a la muñeca sin moles-
tias alguna para el usuario.

15 b) Lo fuerte, que se dá en su estructura específica, -
pues cada uno de los lados que forman el marco, así como --
los arcos tangentes que forman el interior, son propias ner-
vaduras de sección triangular, que ofrecen una total resis-
tencia a ser dobladas en el sentido en que lo está el arco
que forma el propio eslabón.

20 c) Lo estético, ya que a la vez, y gracias a la dispo-
sición del fondo del marco, el cuerpo intermedio puede va--
riarse hasta el infinito, supuesta la infinita variedad de
colores, dibujos y materiales.

25 Así, puede ser este fondo de terciopelo, de raso,
de plástico, con colores o dibujos que pueden hacer diferen-
tes un ejemplar de otro, dentro de la unidad de su constitu-
ción, estructura y montaje.

30 Por todo ello, y como se verá por las explicacio-
nes que con el necesario detalle han de seguir, el presente
Modelo de Utilidad, se hace acreedor a los beneficios de --



35 protección y explotación exclusivos que conceden los correspondientes artículos del vigente Estatuto de la Propiedad Industrial de 26 de Julio de 1929, publicado por Real Orden de 30 de Abril de 1930, y modificado por Decreto de 26 de Diciembre de 1947.

40 Para hacer más clara e inteligible la explicación que nos ocupa, se acompaña a esta memoria formando parte de la misma, una hoja de dibujos en la que en diferentes figuras se representa el objeto cuya protección se solicita, -- así como su estructura y características.

45 La figura A) representa convenientemente aumentado, el eslabón visto por su cara anterior, formado por un Marco (1) de sección triangular, como puede verse en el abatimiento de la figura C), que se limita a una sección por -- la línea a-b de la figura A).

50 En dichas figuras A) y C), puede verse dicha sección triangular, así como la de los arcos interiores (2), -- con su vértice en la parte superior o exterior, y la base -- en lugar en que, como puede verse en la figura B), corresponde a la parte interior del arco que forma el eslabón.

55 Siguiendo la misma línea curva del marco (1) y arcos interiores (2), curva representada en el abatimiento de la figura B), se sitúa una lámina decorativa (3) del material que eventualmente convenga, que queda sujeta por su -- parte inferior, por una lámina metálica (4), que se une y -- fija al marco anterior (1), por medio de remaches (5), --véase figura B)--, situados al extremo de cada uno de los lados del marco (1).

60 Dentro de su sencillez, el eslabón es sumamente liviano y de gran consistencia, pues ofrece grandísima re--



65 sistencia al doblado, con lo cual sin necesidad de recargar el paso del metal o cuerpo que integra el material fuerte - del eslabón, lleva consigo las características estructura-- les suficientes para asegurarlo contra cualquier género de deformación.

Explicadas la constitución, utilidad y ventajas - que comporta este Modelo que para su protección se ofrece - en esta memoria, concretamos en la siguiente

N O T A

70 las

R e i v i n d i c a c i o n e s

1ª. Eslabón para pulsera de reloj, caracterizado por estar constituido por un marco de líneas rectas de sección triangular, con el vértice en la cara anterior o exterior, y la base en la parte posterior, que forma un arco -- en el sentido de la mayor dimensión, y encuadra dos arcos - de igual sección, opuestos y tangentes, que dan al conjunto características de indeformabilidad.

80 2ª. Eslabón para pulsera de reloj, según la anterior reivindicación, caracterizado además porque la parte - inferior o posterior está recubierta por una lámina de color y materia variables con un fin decorativo, sujeta al -- marco anterior o exterior, por una lámina metálica que sigue la misma curvatura del marco, a la que se une por medio de remaches hacia el extremo de los lados del marco.

85 3ª. ESLABON PARA PULSERA DE RELOJ.

90 Tal y como aparece representado, descrito y reivindicado en la presente memoria descriptiva que consta de cinco hojas de texto, mecanografiadas por una sólo cara, y una hoja de dibujos.

107082

2



5

Madrid, a 26 de Agosto de mil novecientos sesenta y cuatro.

[Handwritten signature]

Don Baltasar Sanchez Gimenez modelo de utilidad

HOJA UNICA

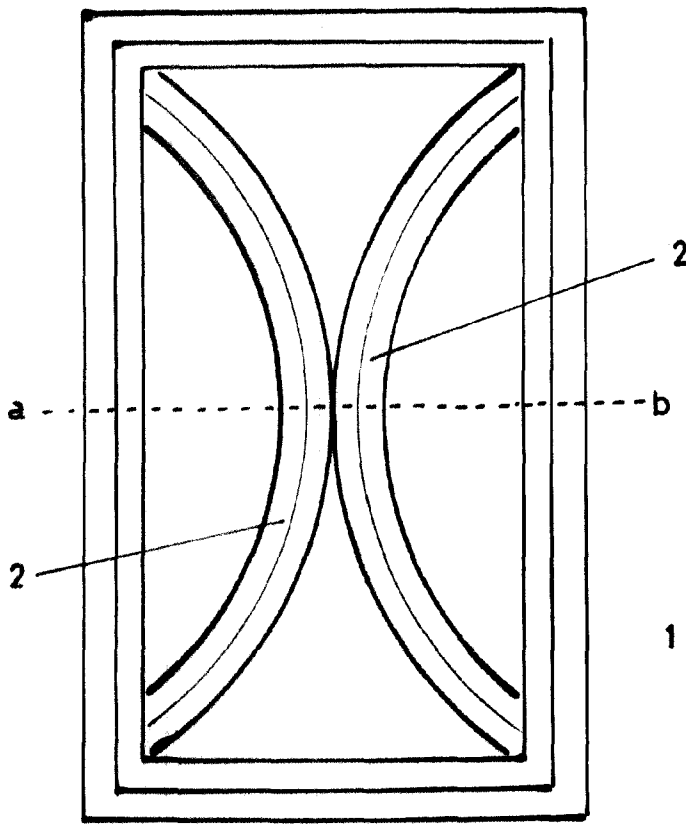

fig. A

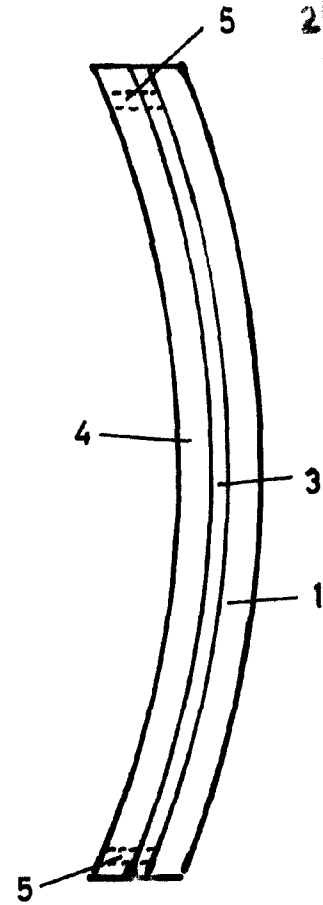
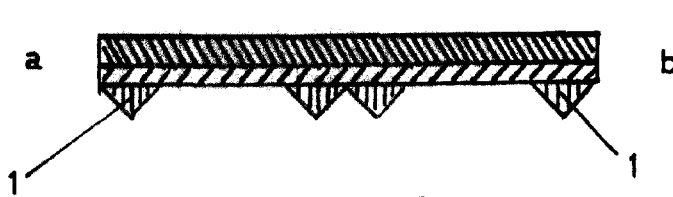

fig. B



Escala variable

fig. C

107082

MADRID 26 Agosto 1964