



a.- Posibilita el envasado del objetos delicados de forma discoidal, especialmente espejos, lunas y cristales con marco, o no.

10 b.- Posibilita asimismo la exhibición e identificación del contenido.

c.- Permite fácil y cómoda introducción y extracción del objeto envasable.

d.- Es de fácil traslación, a cuyo efecto posee asas adecuadas.

15 En el adjunto plano se ha representado una forma de ejecución del modelo de que se trata.

La figura 1 representa una vista de perfil.

La figura 2 representa una vista frontal y

La figura 3 representa una vista en perspectiva.

20 Como puede apreciarse, esta caja envase consta de un cuerpo semicilíndrico circular (1), de poca altura, compuesto por dos bases semicirculares y un lado semicilíndrico que lleva otro dentro que se prolonga en dos pestañas (2), articulándose en cada una de estas bases sendos semidiscos (3) y (4) de los que uno posee lado semicilíndrico (5) escalonado en el que sienta el lado semicilíndrico simple (6) del otro determinando así el cierre.

25 La apertura es, en una mitad, total, bastando con separar las partes oscilantes. Estas partes poseen asas (7) y (8) que facilitan el transporte.

30 Este modelo es realizable en cualesquiera tamaños y materiales adecuados, siendo susceptible de toda clase de modificaciones de detalle que no alteren su fundamento.

35 - : - NOTA - : -

107969



Los puntos de invención propia y nueva que se presentan para que sean objeto de este modelo de utilidad en España, por veinte años, son los siguientes:

40 1º.- Caja envase, caracterizada por que consta de un cuerpo semicilíndrico, de poca altura, en cada una de cuyas tapas semicirculares, diametralmente y completando el disco, articulan semidisks de los que uno lleva lado escalonado en el que sienta el lado sencillo del otro completando el cierre que se perfecciona debido a que el cuerpo semicilíndrico posee un forrado lateral interno que se
45 prolonga un poco en pestaña, llevando cada lado abatible - un asa para empuñamiento.

2º.- CAJA ENVASE".

Tal y como se ha descrito en la memoria que antecede, representado en el dibujo que se acompaña y para los fines que se han especificado.

Consta la presente memoria descriptiva de tres hojas escritas a máquina y por una sola cara.

Madrid, 26 Agosto 1.964

E. LAVIN REYNALDO
P.P.

107169

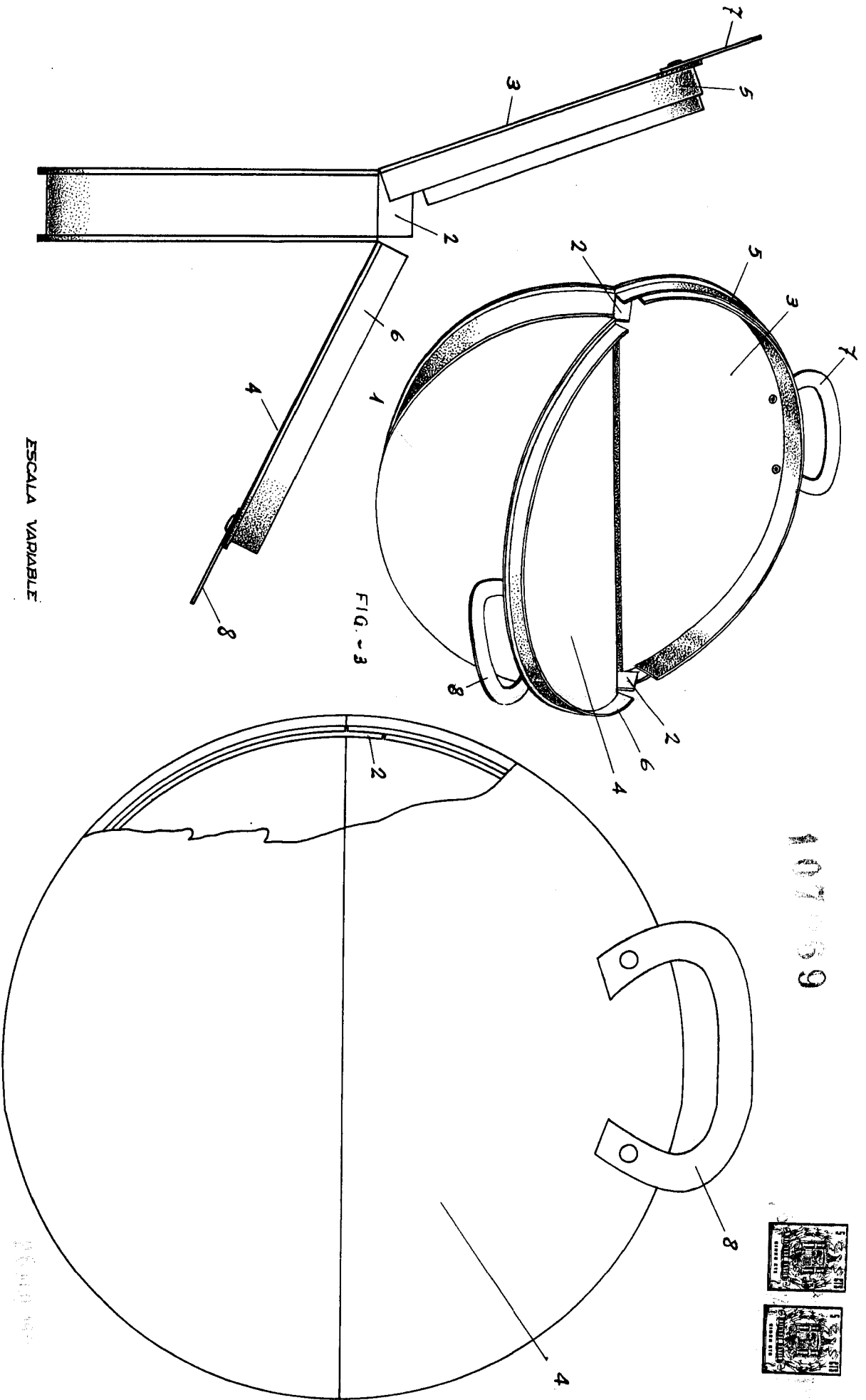

FIG. - 1

ESCALA VARIABLE

FIG. - 3

FIG. - 2

MAQUETA
DISEÑADA POR
MAGIN VIDAL MONSERRAT