

107933



MEMORIA DESCRIPTIVA

MODELO DE UTILIDAD

DURACION: 20 AÑOS

OBJETO: DISPOSITIVO DE ENGANCHE DE UN ELEMENTO DE MATERIAL PLASTICO SOBRE UN ORGANO TUBULAR

-----  
A favor de: GROSFILLEX FRERES; S.L.

Residente en: ARBENT (Ain-Francia)

Nacionalidad: FRANCESA  
- . - . - . -

107033



5

El presente Modelo de Utilidad, tal como su enunciado indica, se refiere a un dispositivo de enganche de un elemento de material plástico sobre un órgano tubular, de acuerdo con la descripción que del mismo se realice, que deberá entenderse en su más amplio sentido y no restrictivamente.

10

Se sabe que se puede enganchar un elemento de material plástico en un órgano tubular por medio de un manguito partido procedente de moldeo, con el elemento de material plástico y que constituye así, una mordaza elástica que se adapta fácilmente al órgano tubular. Estos dispositivos de enganche se utilizan principalmente para la fijación de partes superiores o de respaldos principalmente sobre plataformas metálicas.

15

20

La invención se refiere a perfeccionamientos de este tipo de fijación con vistas a evitar, en particular, la rotura de las abrazaderas del manguito en el curso del montaje y desmontaje sucesivos del elemento de material plástico.

25

A este efecto, y de conformidad con la invención se ha previsto que, por lo menos una zona de unión del manguito, y preferentemente todas las zonas de unión del manguito, y preferentemente todas las zonas de unión de las abrazaderas del manguito con el elemen-

107933



to, están constituidas por superficies redondeadas.

30 A continuación se describe, a título de ejemplo, una forma de realización de la invención con referencia al dibujo adjunto que representa un corte de un dispositivo de enganche, estando efectuado el corte perpendicularmente al eje del manguito.

35 En el dibujo, se puede ver un elemento de material plástico 1, por ejemplo la parte superior de un asiento, montado sobre un órgano tubular rígido. Bajo la superficie inferior del elemento 1, y moldeado con este elemento, se ha previsto un manguito partido designado por el número de referencia general 3. Está formado por dos abrazaderas o pinzas 3a y 3b, que aprietan elásticamente el órgano tubular. Sin embargo, una de las dos piezas 3a ó 3b podrían ser planas sin que, por-  
40 eso, se salgan del cuadro de la invención.

45 Para asegurar un buen servicio, es, sin embargo, indispensable que por lo menos una de las zonas de unión de la abrazadera o pinza 3a ó de la 3b con el elemento 1 esté constituida por una superficie redondeada. En el dibujo, las cuatro zonas de unión, interiores y exteriores, 4a, 4b, 4d y 4c están redondeadas, pero solamente una de ellas puede presentar esta conformación si ello resultara útil.

50 Describa suficientemente la naturaleza del

107933



presente Modelo de Utilidad, se hace constar expresamente que cualquier modificación de detalle que pudiera introducirse se considerará incluida dentro de la misma, - en tanto no altere o modifique sustancialmente sus características fundamentales.

35

Por último, se declaran de novedad y propia invención las siguientes:

REIVINDICACIONES

40

1ª.- DISPOSITIVO DE ENGANCHE DE UN ELEMENTO DE MATERIAL PLASTICO SOBRE UN ORGANO TUBULAR, caracterizado esencialmente por estar constituido por un manguito partido procedente de moldeo que forma una mordaza elástica adaptable al órgano tubular estando, éste manguito - formado por dos abrazaderas que aprietan el órgano tubular, siendo una de las abrazaderas al menos sensiblemente redondeada, con lo que una al menos de las zonas de unión entre el elemento y el manguito es una superficie redondeada.

45

2ª.- DISPOSITIVO DE ENGANCHE DE UN ELEMENTO DE MATERIAL PLASTICO SOBRE UN ORGANO TUBULAR.

50

Todo ello tal y como queda expuesto en la presente Memoria Descriptiva, que consta de cinco hojas,

107933



foliadas y mecanografiadas por una sola de sus caras  
y a dos espacios, y hoja de planos adjunta.

MADRID, 13 de Mayo de 1.965

**LUIS MADEZUNZUNEGUI**  
POR PODER

Firmado: **FAUSTO SANCHEZ**

Vertical column of dots on the left margin, possibly a scanning artifact or a barcode-like marker.



24

107933

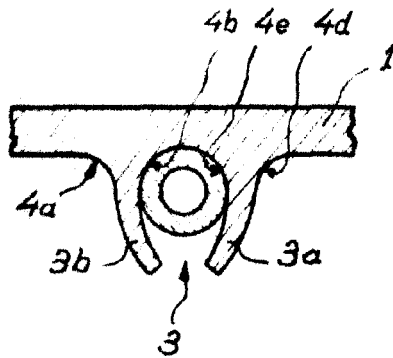

24 AGO 1964

LUIS M.<sup>o</sup> DE ZUNZUNEGUI  
POR PODER

Firmado: FAUSTO SANCHEZ

ESCALA VARIABLE

*Zunzunegui*