



12 AGO

107919

107919

MODELO DE UTILIDAD

por 20 años

por "UNA BANDEJA PARA CUBITOS DE HIELO", a favor de Domar, S.A., domiciliada en Barcelona, Zamora, 60; de nacionalidad española.

=====

MEMORIA DESCRIPTIVA

Se refiere el presente Modelo de utilidad a una nueva bandeja de las que se utilizan comúnmente para la formación de cubitos de hielo, que aporta notables y sensibles mejoras sobre los diversos tipos de bandejas actualmente conocidos para tal fin.

5.

Es sabido que toda formación de cubitos de hielo lleva consigo una dilatación por parte del agua al pasar a su estado sólido, que hace quedar a aquéllos apretados firmemente contra las paredes y tabiques de las bandejas. Este es en realidad el principal problema con

10.



el que se encuentran dichas bandejas, ya que el proceso de formación propiamente dicho será siempre el mismo y con cualquier tipo de bandeja podrá llevarse a cabo, claro está que el tiempo de formación de cubitos dependerá del

5. material de que esté constituida la bandeja, así como de otras características que pueden ser comunes a todas ellas

Por otra parte, el separar el conjunto de alojamientos o celdillas para los cubitos de la bandeja propiamente dicha, no ofrece mayor dificultad, ya que basta con

10. rociar el conjunto con agua a temperatura ordinaria, ahora bien el desprendimiento de los cubitos de sus alojamientos es el verdadero problema.

Se han ido arbitrando con relación a ello diversas soluciones, pero ninguna ha conseguido un resultado

15. plenamente satisfactorio, ya que o bien exigen una complicada estructura o una compleja fabricación que encarece el precio de la bandeja.

El presente Modelo por el contrario dá a conocer una nueva realización de bandeja que soluciona de una forma

20. completa el referido problema ya que un simple movimiento desde dos de los extremos de la misma provoca el inmediato desprendimiento de los cubitos. Además su fabricación está simplificada en grado sumo, al ser el conjunto portador de los alojamientos de los cubitos de una sola

25. pieza.

Para su mejor comprensión, nos referiremos a un dibujo que se adjunta a la presente memoria y que representa, a título de ejemplo explicativo, no limitativo, una bandeja para cubitos de hielo realizada de conformidad con el presente Modelo.

30.

En dicho dibujo, la figura 1 es una vista en



perspectiva, parcialmente cortada, de la bandeja en cuestión.

5. La figura 2 se corresponde con una vista, así mismo en perspectiva del conjunto portador de los alojamientos para los cubitos, desprovisto de la bandeja propiamente dicha.

10. Según tales figuras, la bandeja para cubitos de hielo objeto del presente Modelo está constituida por un recipiente -1- rematado en su periferia por un reborde en "U" -2-, y en cuyo interior se sitúa el conjunto conformador de los alojamientos o celdillas -3- de formación de los cubitos.

15. Dicho conjunto está constituido por un cuerpo monopieza formado por una serie de plaquitas transversales -4- relacionadas por otras dos placas alargadas longitudinales -5- y -6-, que cada cierto número de las primeras placas quedan interrumpidas para continuar por la otra cara de dichas placas.

20. Todo cuanto no afecte, altere, cambie o modifique la esencia de la bandeja anteriormente descrita, será variable a los efectos del actual Modelo.

N O T A.

Se reivindica como objeto de este registro por Modelo de utilidad:

25. 1.- Una bandeja para cubitos de hielo, caracterizada esencialmente por estar constituida por un recipiente con un reborde superior periférico, en cuyo interior se aloja el conjunto conformador de los alojamientos para los cubitos, el cual es de naturaleza flexible y lo constituyen una serie de placas transversales relacionadas entre sí por dos placas longitudinales que se interrump-

30.



pen, cada un cierto tramo, cerca de una de las caras de las placas transversales, para continuar por la cara opuesta de la misma.

Sean cuales fueren las circunstancias que concurran en la esencialidad del Modelo definido en la anterior reivindicación, cuyo objeto es:

2.- "UNA BANDEJA PARA CUBITOS DE HIELO".

Consta la presente memoria de cuatro hojas foliadas, mecanografiadas por una sola cara y de los dibujos adjuntos.

Barcelona, 12 AGO. 1964

P.A. de Domar, S.A.,

jc.

107919

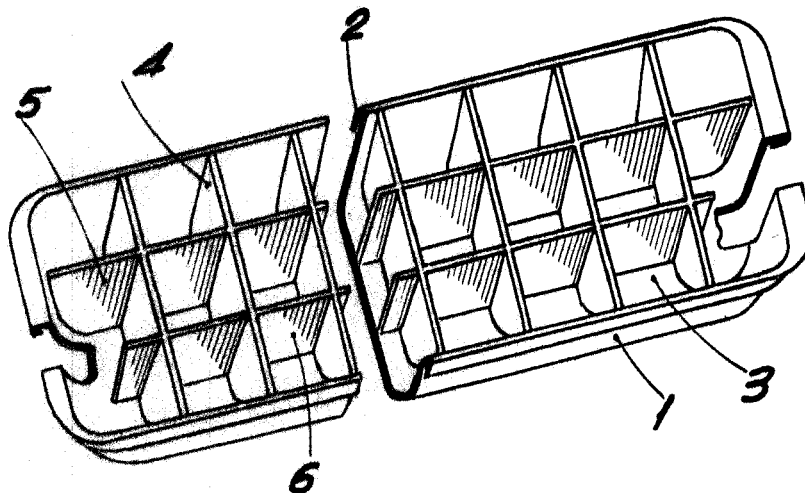

Fig. 1

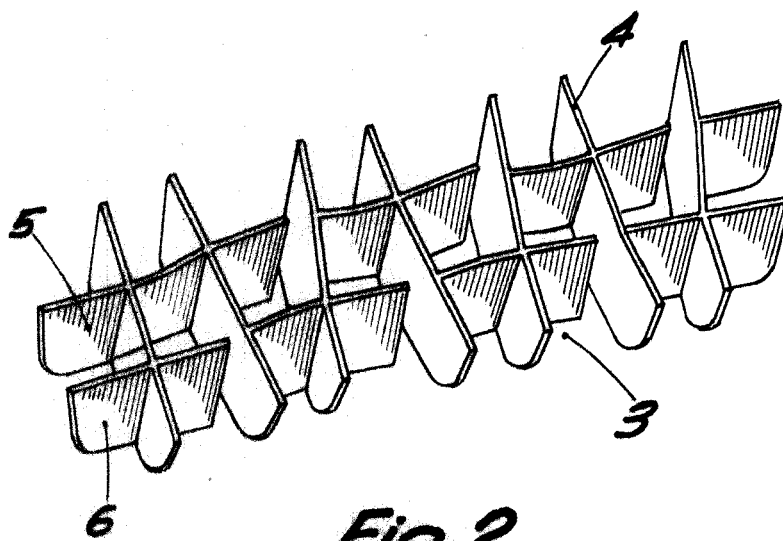

Fig. 2

BARCELONA,  
P.A.

12 AGO. 1904