

17



107778

107778

MODELO DE UTILIDAD  
POR VEINTE AÑOS  
EN ESPAÑA

A favor de D. JUAN LOPEZ DOMINGO, de nacionalidad española, domiciliado en VALENCIA, Gran Vía Fernando el Católico, 39

p o r

=====" MESITA AUXILIAR DECORATIVA "====

~~~~~

MEMORIA DESCRIPTIVA  
=====

El objeto de la presente Memoria Descriptiva es el de dar a conocer las características esenciales de una mesita auxiliar decorativa, dotada de evidentes cualidades prácticas y utilitarias que dejan justificada cumplidamente la solicitud, a favor de su titular, del privilegio de exclusividad, que para su fabricación y venta en España y territorios dependientes, tiene previsto la vigente Ley de Propiedad Industrial.



La mencionada mesita está destinada para su uso en el hogar, bien en terrazas, bien en salitas de estar, o en cualquier otro lugar, gracias a su moderna inspiración y al haberse realizado con el empleo de acertados materiales decorativos, que evitan desentone en el lugar instalada.

Sin embargo, la mejor de sus cualidades no está representada por haber conseguido un mueblecito estéticamente perfecto, si no la utilidad que comporta, y el sentido práctico que ha guiado su realización, con miras a una construcción, sencilla, fácil, rápida, que permita su producción en ventajosas condiciones económicas, de cara a la competencia en el mercado, que no dudamos habrá de ser netamente favorable, debido a las cualidades apuntadas.

Manteniendo las características esenciales, puestas de manifiesto en la siguiente Descripción, es indudable que nuestra mesita auxiliar, es susceptible de adoptar innúmeras formas caprichosas, que quedan a cubierto con el presente expediente.

Así pues, no debe considerarse como única realización, la representada en la lámina que se adjunta, para ilustración de esta Memoria Descriptiva, ya que dicha ilustración solo tiene carácter de ejemplo y como tal ha de considerarse. Es evidente que de la misma manera que se ha realizado el ejemplo en cuestión, podría tratarse de una lámpara de pie, en cuyo larguero central se asentaran diversos soportes y tuviera como base una mesita similar o distinta, para el caso es indiferente, a la representada. Igualmente podría adoptarse otra realización distinta para los mismos fines, conservando la esencialidad del registro.

La figura 1ª de la lámina adjunta, nos muestra una perspectiva del objeto del presente expediente, correspondiendo, la figura 2ª a una vista en alzado seccionado, que muestra todos los detalles de montaje.



40 Haciendo referencia a las precitadas figuras, vemos que  
nuestra mesita auxiliar decorativa, consta de una mesa -1- propia-  
mente dicha, de forma caprichosa, en cuya superficie inferior se  
solidarizan un número variable de tacos -2-, de acuerdo con el  
número de patas -3- ( nuestro ejemplo consta de tres de ellas),  
45 que quedan montadas a rosca sobre dichos tacos, y en posición  
divergente, merced a la inclinación proporcionada a los menciona-  
dos tacos -2-.

En lugar apropiado de la mesa -1-, se practica un pequeño  
orificio pasante, por el que atraviesa la espiga roscada -4- soli-  
daria del larguero vertical-troncocónico -5- que queda asegurado  
por la cara inferior de la mesa -1-, mediante la tuerca de mari-  
50 posa -6-, cuya aportación permite su montaje y desmontaje con  
facilidad.

La naturaleza troncocónica del larguero vertical -5- permi-  
te que tableros -7- de formas caprichosas y adecuada presentación,  
55 dotados de orificios pasantes de diversos diámetros, sean montados  
a lo largo de su longitud, actuando como único tope de su situación  
el propio diámetro del orificio de que constan, pudiéndose orientar  
por tanto, en diversas posiciones, ya que no han quedado fijados  
por ningún elemento, según se observa claramente en la represen-  
tación adjunta.  
60

La parte superior del larguero -5-, concluye en un espárra-  
go roscado -8-, sobre el que se dispone en nuestro ejemplo un re-  
mate circular -9- (igualmente podría adaptar otra forma cualquiera)  
que actúa como útil elemento para depositar sobre él, como sobre  
65 los descritos anteriormente, vasos, ceniceros, libros, etc.etc.

Obvio es señalar, por cuanto ya ha sido expuesto anterior-  
mente, que este remate puede ser sustituido por una lámpara o  
elemento apropiado.

Suficientemente descrita la naturaleza y composición de  
70 nuestra mesita auxiliar decorativa, sólo nos resta manifestar



que serán variables las circunstancias de materiales, tamaños y formas de sus diferentes partes, siempre y cuando estas variaciones no alteren su esencialidad que queda resumida en la siguiente

75

N O T A  
= = = =

Los puntos que se reivindican en el presente Modelo de Utilidad, son los siguientes:

1º.-Mesita auxiliar decorativa, caracterizada por constar de una mesita de forma caprichosa, en cuya cara inferior se solidarizan oportunos tacos, a los que se fijan mediante espiga roscada las oportunas patas, en posición divergente, merced a la inclinación dada a dichos tacos, mientras que sobre un orificio pasante de dicha mesita queda montado y asegurado por tuerca de mariposa, que garantiza su fácil desmontaje, un larguero tronco-cónico vertical, en cuya longitud se montan tableros de formas caprichosas y con orificios de diferentes diámetros, que permiten la distribución regular de los mismos, al ser distinta, merced a sus diámetros diferentes, su penetración, rematándose el larguero con un espárrago roscado, sobre el que se monta, un último tablero circular, una lámpara apropiada o cualquier otro elemento que se considere oportuno. Y

2º.-"MESITA AUXILIAR DECORATIVA", de conformidad en un todo en lo esencial y fines industriales a lo descrito en la precedente Memoria Descriptiva y gráficamente representado en los adjuntos planos para su mejor comprensión.

Esta Memoria consta de CUATRO hojas escritas o mecanografiadas por una sola cara a doble espacio en 95 líneas.

Valencia, 8 Agosto 1964

Por autorización del interesado.

*Maulo*

D. Juan López Domingo **MODELO DE UTILIDAD Hojo Único**

107778



**Fig. 2**

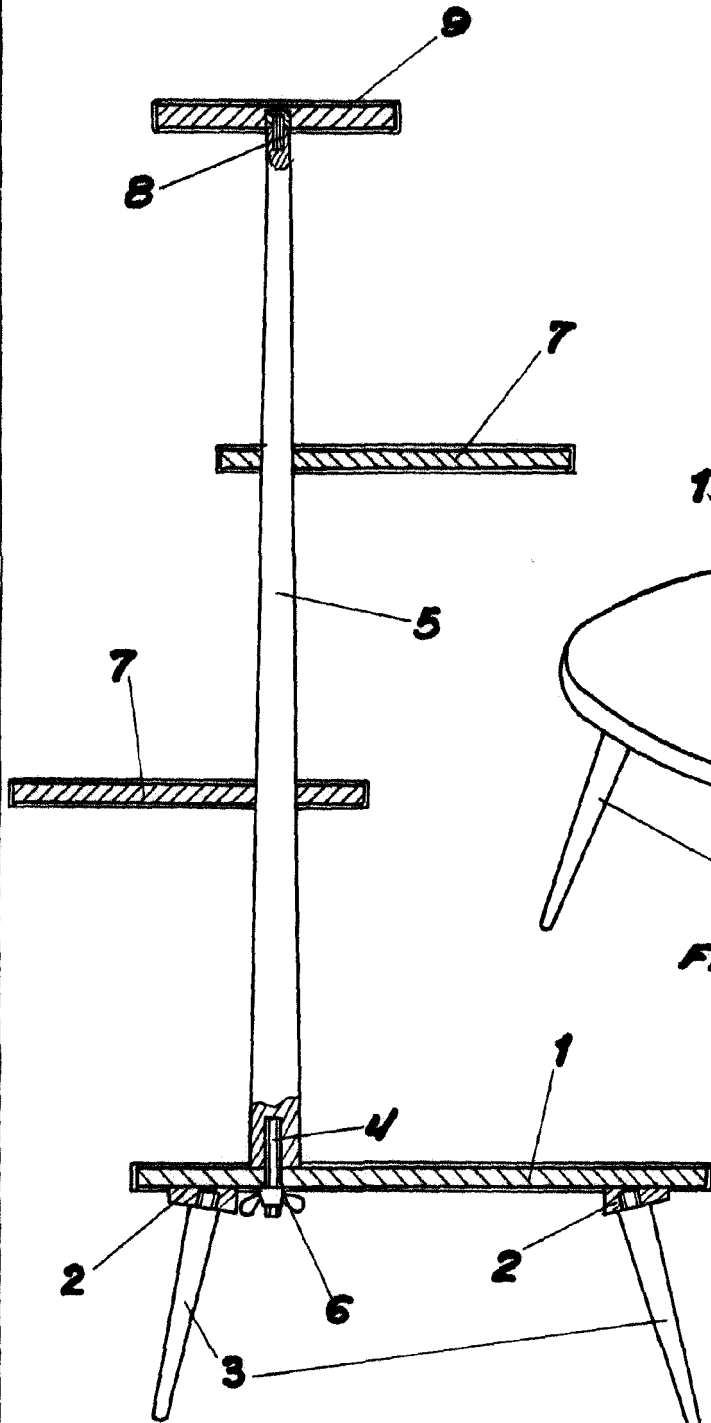

**Fig. 1**

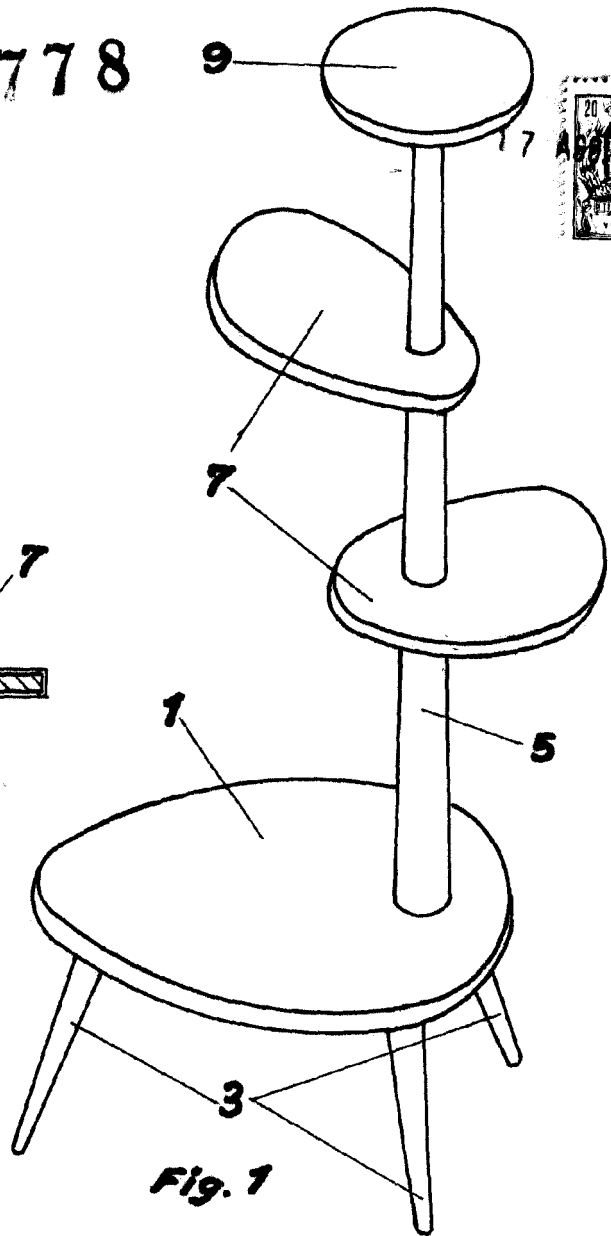

*Escola variable  
Valencia, Agosto 1964  
P.A.*

*Juan López*