

107753

24



107753

MODELO DE UTILIDAD

por 20 años

por "UNA ABRAZADERA PARA VOLANTES DE VEHICULOS", a favor de D. Leandro Sánchez-Vizcaino Chinchilla, de nacionalidad española, domiciliado en Barcelona, Valencia, 73, 3ª, 1ª.

=====

MEMORIA DESCRIPTIVA

Se refiere el presente Modelo de utilidad a una abrazadera, especialmente diseñada para ser utilizada en los volantes de vehículos, concretamente sobre el árbol de dirección de los mismos.

- 5. En la actualidad y en algunos tipos, los dos casquetes que forman el extremo delantero de la envolvente del árbol de dirección, y que van situados como es usual en el centro del volante del vehículo, establecen una línea de separación que se oculta con un embellecedor en forma de



107753

simple aro metálico.

5. Esto es una solución bastante satisfactoria pero no posee ninguna utilidad práctica, más que la de embellecer el lugar correspondiente. Por otra parte, es en tal lugar del vehículo donde quedan situados los mandos de luces, claxon, intermitentes, etc., y estos además de no llevar ninguna protección quedan situados algo inestéticamente en sus posiciones.

10. Por ello es precisamente por lo que se ha ideado el presente Modelo que además de dar robustez a la unión de los referidos casquetes del árbol de dirección sirve para embellecer el lugar donde se sitúa, sirviendo además de protección a los distintos mandos del vehículo.

15. Para su mejor comprensión y mayor facilidad en las descripciones nos vamos a referir a un dibujo que se adjunta a la presente memoria y que representa, a título de ejemplo explicativo, no limitativo, una abrazadera para volantes de vehículos, realizada de conformidad con el actual Modelo.

20. En dicho dibujo, la figura 1 es una vista en perspectiva de un terminal de árbol de dirección al que se le ha incorporado la presente abrazadera.

La figura 2 se corresponde con una sección longitudinal completa de la propia abrazadera:

25. La figura 3 representa una vista, también en perspectiva, de la misma abrazadera.

30. Según tales figuras, la abrazadera para volantes de vehículos objeto del presente Modelo, está constituida por un cuerpo laminar -1- en forma de círculo abierto en cuyos extremos libres están situadas sendas aletas -2- y -3- apaisadas y perpendiculares al propio cuerpo -1- dotadas de sendos taladros -4- y -5- para permitir el paso de unos torni-



llos -6- y tuercas -7- regulando la anchura de aquélla.

Dicho cuerpo -1- va dotado asimismo de sendos salientes transversales diametrales -8- y -9- prolongación de las nervaduras -10- y -11- existentes en el casquete trasero

5. -12- del terminal del árbol de dirección del vehículo. El propio cuerpo -1- lleva en su superficie sendos taladros rectangulares colisos -13- y -14- para recibir las aletas del claxon de ciudad y carretera -15-, y del intermitente de posición fija -16-, respectivamente. A su vez en dicho

10. cuerpo hay dos entrantes diametrales opuestos -17- y -18- uno de ellos rectangular que recibe los intermitentes y el otro ligeramente arqueado para el mando -19- de luces y claxon.

15. Todo cuanto no afecte, altere, cambie o modifique la esencia de la abrazadera descrita, será variable a los efectos del actual Modelo.

N O T A.

Se reivindica como objeto de este registro por Modelo de utilidad:

20. 1.- Una abrazadera para volantes de vehículos, caracterizada esencialmente por estar constituida por un cuerpo laminar embellecedor en forma de círculo abierto, en cuyos extremos libres existen sendas aletas perpendiculares a dicho cuerpo y taladradas para el paso de tornillos y tuercas de regulación de anchura de éste, el cual posee dos salientes transversales diametrales, en prolongación de las nervaduras del casquete trasero del árbol de dirección, así como dos orificios colisos y dos entrantes diametrales, uno rectangular y el otro arqueado para protección y embellecimiento de los mandos correspondientes del vehículo.

25.

30.

Sean cuales fueren las circunstancias que concurren en la esencialidad del Modelo de utilidad definido en la ante-

24 JUL



rior reivindicación, cuyo objeto es:

2.- "UNA ABRAZADERA PARA VOLANTES DE VEHICULOS".

Consta la presente memoria de cuatro hojas foliadas, mecanografiadas por una sola cara y de los dibujos adjun-

5. tos.

Barcelona, 24 JUL 1964

P.A. de D. Leandro Sánchez-Vizcaino Chinchilla,

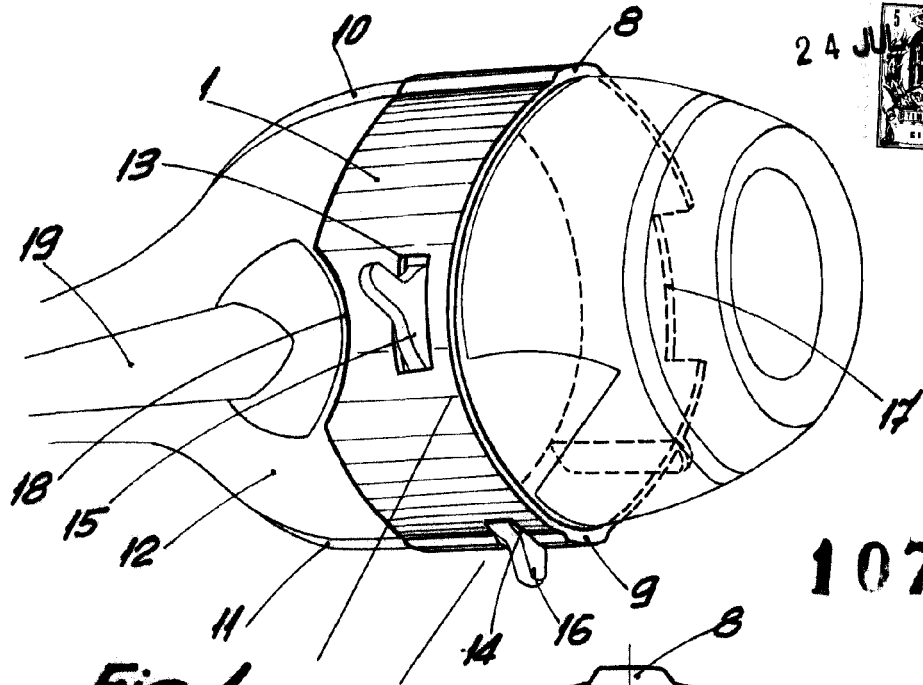

Fig. 1

107753

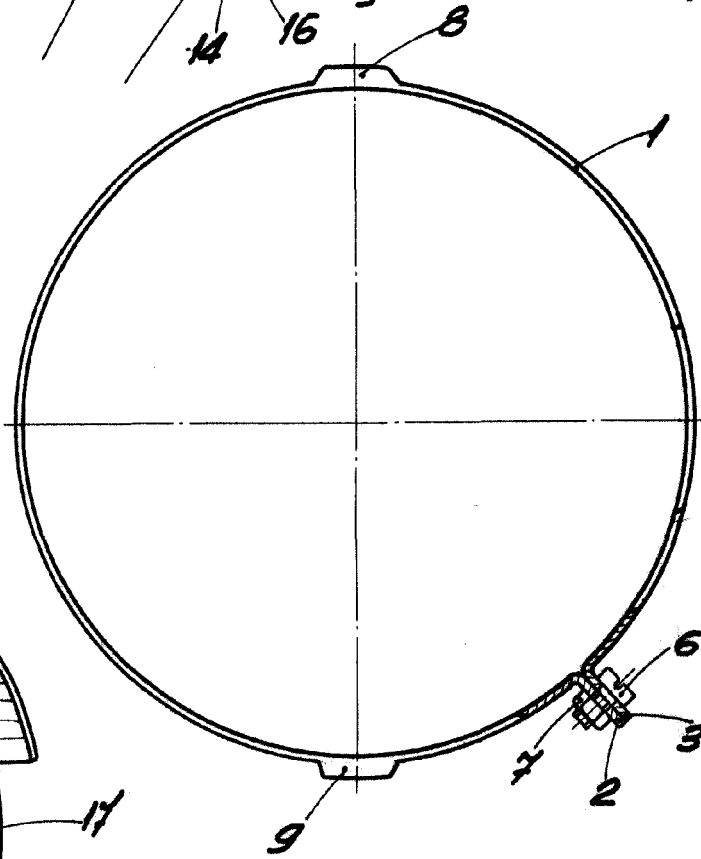

Fig. 2

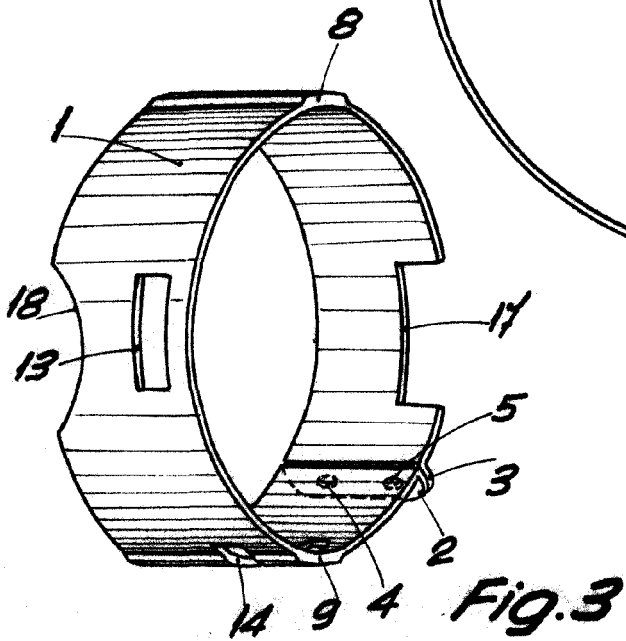

Fig. 3

ESCALA VARIABLE

BARCELONA, 24 JUL 1904
P.A.