



107696

M O D E L O
D E
U T I L I D A D

A FAVOR de Doña Cristina AYNÓ COSTAFREDA, de nacionalidad española, residente en Alella (Barcelona), calle Coma Fosca, 17, por "INSTRUMENTO ESCRITOR DE PUNTA ECLIPSABLE".

- . -

MEMORIA DESCRIPTIVA

La presente invención se refiere a un instrumento escritor de punta eclipsable de uso muy práctico, especialmente para el que tenga que tomar constantes notas tal como dependientes, siendo, no obstante, de realización sencilla y económica.

5.

El instrumento aludido, se caracteriza por el hecho de comprender un cuerpo tubular externo, cuyo extremo inferior tiene una sección troncocónica, en el que se ajusta un casquillo dotado de un reborde superior que se adapta elásticamente contra sus paredes internas, el

10.

107696



5. cual es solicitado elásticamente hacia la parte inferior mediante un resorte de compresión que rodea al depósito de carga, dotado de resaltes saliente para el apoyo del mismo, de modo que mediante una ligera presión sobre la superficie a escribir sobresale al exterior la punta escritora a través del extremo inferior del citado casquillo.

10. Los dibujos adjuntos muestran tan sólo ~~atítulo~~ de ejemplo, no limitativo del alcance de la presente invención, un caso práctico de realización de un instrumento escritor según las características descritas.

En dichos dibujos: La figuras 1 y 2 se refieren respectivamente a sendas secciones longitudinales del dispositivo en las que se muestra la punta escritora en la fase de ocultación y en posición de uso.

15. Según la representación de los dibujos, el objeto de la presente invención comprende el cuerpo tubular externo -1- por cuyo extremo inferior presenta una sección troncocónica, de modo que sus paredes internas -2- se conforman a modo de rampas, sobre las cuales se desliza el rebordeado saliente -3- formado en la embocadura superior del casquillo -4-, cuya sección asimismo troncocónica complementa el conjunto del instrumento que se describe:

25. Dicho casquillo -4- se ajusta elásticamente sobre las paredes internas -2- mediante los cortes longitudinales -5-, que determinan al efecto una pluralidad de lenguetas que presionan contra aquella zona.

Asimismo, el casquillo -4- descrito es susceptible de deslizarse axialmente en el interior del cuerpo -1-,



107696

hallándose constantemente solicitado hacia la parte inferior mediante el resorte helicoidal -6-6, de suave fuerza, el cual se apoya por su extremo superior en los resaltes -7- salientes del depósito de tinta -8- que se desliza por el interior del casquillo -5-, de modo que su punta escritora -9- sobresale al exterior a través de su extremo inferior.

De lo descrito anteriormente se deduce que, en situación de reposo, el casquillo -4- se halla desplazado hacia la parte inferior ocultando permanentemente la punta escritora -9-, pero que bastará una simple presión sobre la superficie a escribir para que dicho casquillo se desplace hacia la parte superior, venciendo la resistencia del resorte -6- para que la punta -9- quede al descubierto hasta que finalice la operación escritora,

Por otra parte basta tirar enérgicamente del casquillo para desprenderlo del cuerpo del instrumento y hacer posible la substitución de la carga de tinta.

Serán independientes del objeto de la presente invención los materiales empleados en los distintos elementos constitutivos del instrumento, así como las formas y dimensiones, tanto absolutas como relativas de los mismos y, en consecuencia todo cuanto no afecte a su esencialidad.

- . -

N O T A

Se reivindica como objeto del presente modelo de

107696

29



utilidad:

5. 1. Instrumento escritor de punta eclipsable, que se caracteriza por el hecho de comprender un cuerpo tubular externo, cuyo extremo inferior tiene una sección toncocónica, en la que se ajusta un casquillo mediante un reborde superior elástico que se adapta contra las mismas, y cuyo casquillo es solicitado elásticamente hacia la parte inferior mediante un resorte que se apoya por su parte superior en unos resaltes formados en el depósito de carga al que rodea, de modo que mediante una ligera presión sobre la superficie a escribir el casquillo se retira descubriendo la punta escritora del depósito de carga.

10. 2. Instrumento escritor con punta eclipsable, según las reivindicación 1, caracterizada por el hecho de que el reborde elástico está formado por cortes longitudinales del borde del casquillo, los cuales definen lengüetas elásticas correspondientes.

3. Instrumento escritor con punta eclipsable.

15. La presente memoria consta de cuatro hojas foliadas escritas a máquina por una sola cara.

Barcelona , 29 de julio de 1.964

Cristina AYNÓ COSTAFREDA

p..a.

L. PONTI

~~PP~~

107206

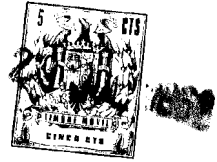

Fig. 1

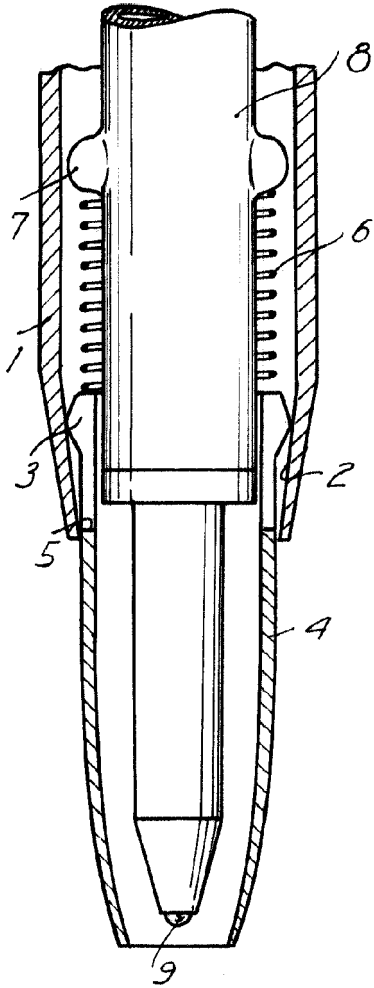
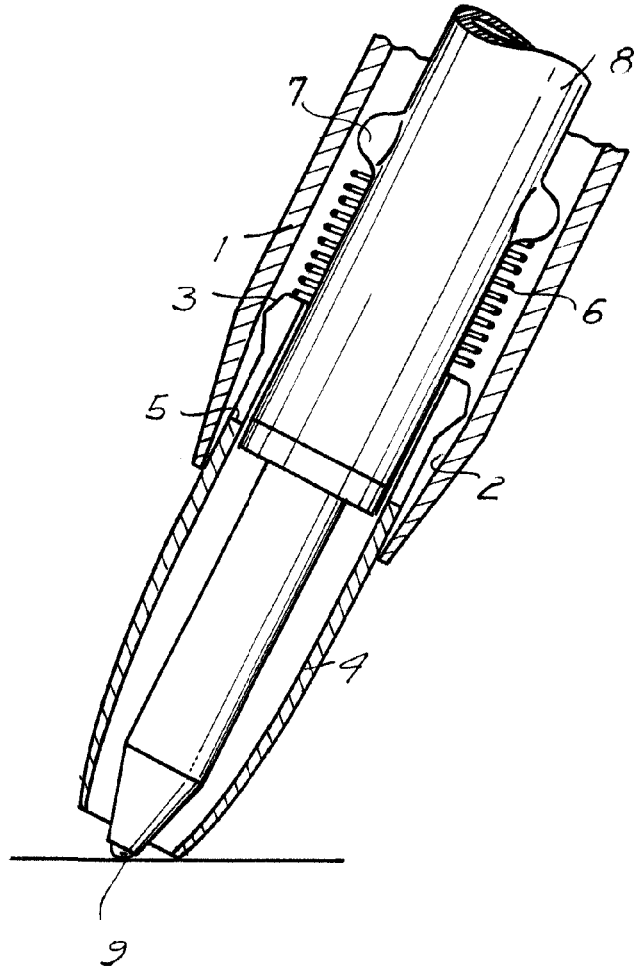

Fig. 2



11339

*Barcelona,
Cristina Aynó Costafreda
p.a.*

1947