

107692

29 J



M O D E L O
D E
U T I L I D A D

a favor de LITHO FORMAS ESPAÑOLA, S.A., entidad española,
domiciliada en Barcelona, calle Industria, 521, por "CAR-
PETA DE ARCHIVO".

- . -

MEMORIA DESCRIPTIVA

La presente invención se refiere a una carpeta de archivo que, gracias a sus especiales características constructivas es de resultados muy superiores a los de las carpetas de archivo usuales.

5. La carpeta en cuestión presenta como particularidades fundamentales las de estar constituida por dos cubiertas dobladas en uno de sus bordes según sendas aletas dirigidas hacia el interior, a las que están fijadas respectivas pletinas longitudinales acanaladas, provistas cerca de sus extremos de otras tantas pestañas que permiten el
- 10.

107692

29 JUL



encaje y retención de las extremidades de dos varillas flexibles susceptibles de ser dispuestas a través de orificios extremos coincidentes en las pletinas y en las aletas previo el ensartado en tales varillas de los documentos a archivar, con interposición de los mismos entre las aletas.

5.

Los dibujos adjuntos muestran, a título de ejemplo no limitativo del alcance de la presente invención, una forma preferida de llevarla a la práctica, en representación esquemática.

10.

En dichos dibujos, la figura 1 es un detalle en perspectiva que muestra la carpeta con sus aletas juxtapuestas y unidas antes del empleo de la misma; la figura 2 se refiere a una vista similar que demuestra cómo se separan las cubiertas para su utilización; la figura 3 constituye un detalle en sección que permite apreciar la manera de archivar documentos; la figura 4 es una vista análoga en la que se aprecian tales documentos ya archivados, y la figura 5 es una perspectiva que representa la carpeta cerrada con dichos documentos.

15.

20.

Esta realización comporta dos cubiertas -1- que, a través de dos pliegues -2-, se prolongan según una aleta -3- dirigida hacia el interior.

25.

A las aletas -3- están fijadas mediante los ojetes -4-, sendas pletinas acanaladas -5- portadoras cerca de sus extremos de respectivas pestañas -6-, próximas a las cuales dichas pletinas -5- poseen unos orificios -7- coincidentes con otros -8- practicados en las aletas -3-.

La carpeta comprende dos varillas flexibles -9-

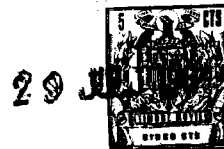

107692

5. susceptibles de ser dispuestas a través de los orificios -7- y -8- y de ser encajadas en las pletinas -5- y retenidas en sus pestañas -6- previo el ensartado de los documentos perforados -10-, con interposición de los mismos entre las aletas -3-.

10. Como es de ver por lo expuesto, la labor de archivar los documentos en la presente carpeta es sencillísima, sin que tales documentos puedan desprenderse accidentalmente. En cuanto a la extracción de los mismos de la carpeta, es también tarea extremadamente simple. A pesar de ello la referida carpeta es de constitución extremadamente simple, en favor de su coste.

15. Serán independientes del objeto de la invención los detalles y características accesorias empleadas en su puesta en práctica y, en general, cuando no altere la esencialidad de las siguientes reivindicaciones.

- . -

NOTA

Se reivindica como objeto del presente modelo de utilidad:

20. 1. Carpeta de archivo, caracterizada esencialmente por el hecho de estar constituida por dos cubiertas dobladas en uno de sus bordes según sendas aletas dirigidas hacia el interior a las que están fijadas respectivas pletinas longitudinales y acanaladas, provistas, cerca de sus

107692

29



extremos, de otras tantas pestañas que permiten el encaje y retención de las extremidades de dos varillas flexibles, susceptibles de ser dispuestas a través de orificios extremos coincidentes en las pletinas y en las aletas, previo el

5. ensartado en tales varillas de los documentos a archivar, con interposición de los mismos entre dichas aletas.

2. Carpeta de archivo.

La presente memoria consta de cuatro hojas foliadas escritas a máquina por una sola cara.

Barcelona, 29 de julio de 1964.

LITHO FORMAS ESPAÑOLA, S.A.

p.a.

L. PONTI
P.P.

107692



Fig. 1

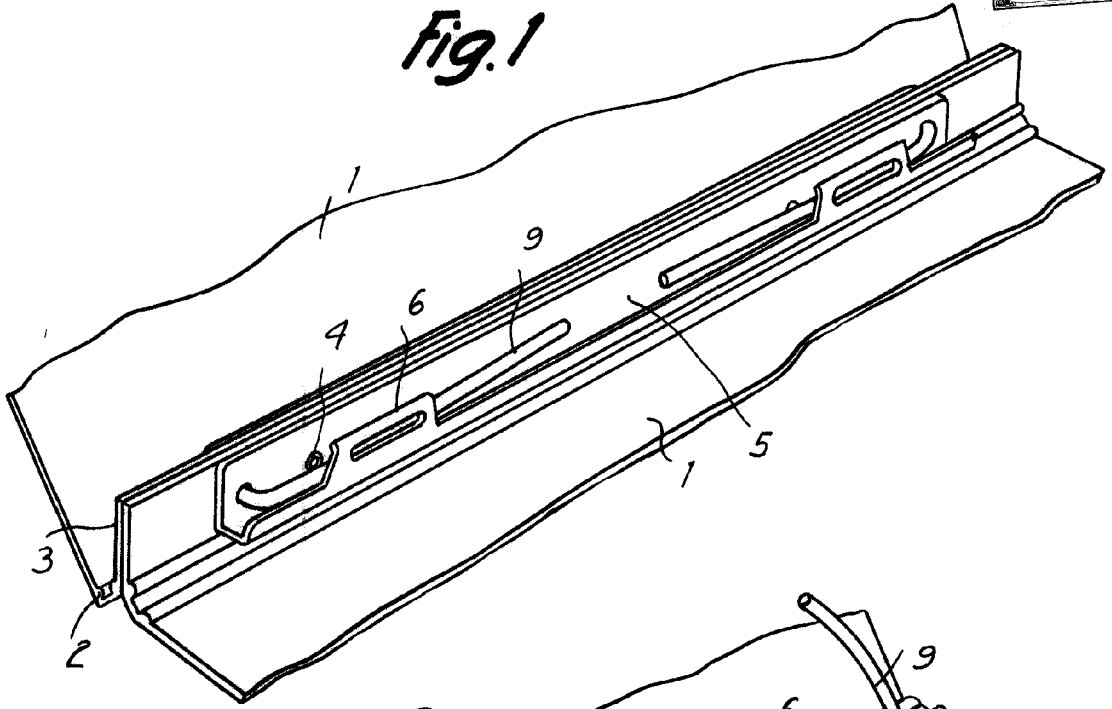
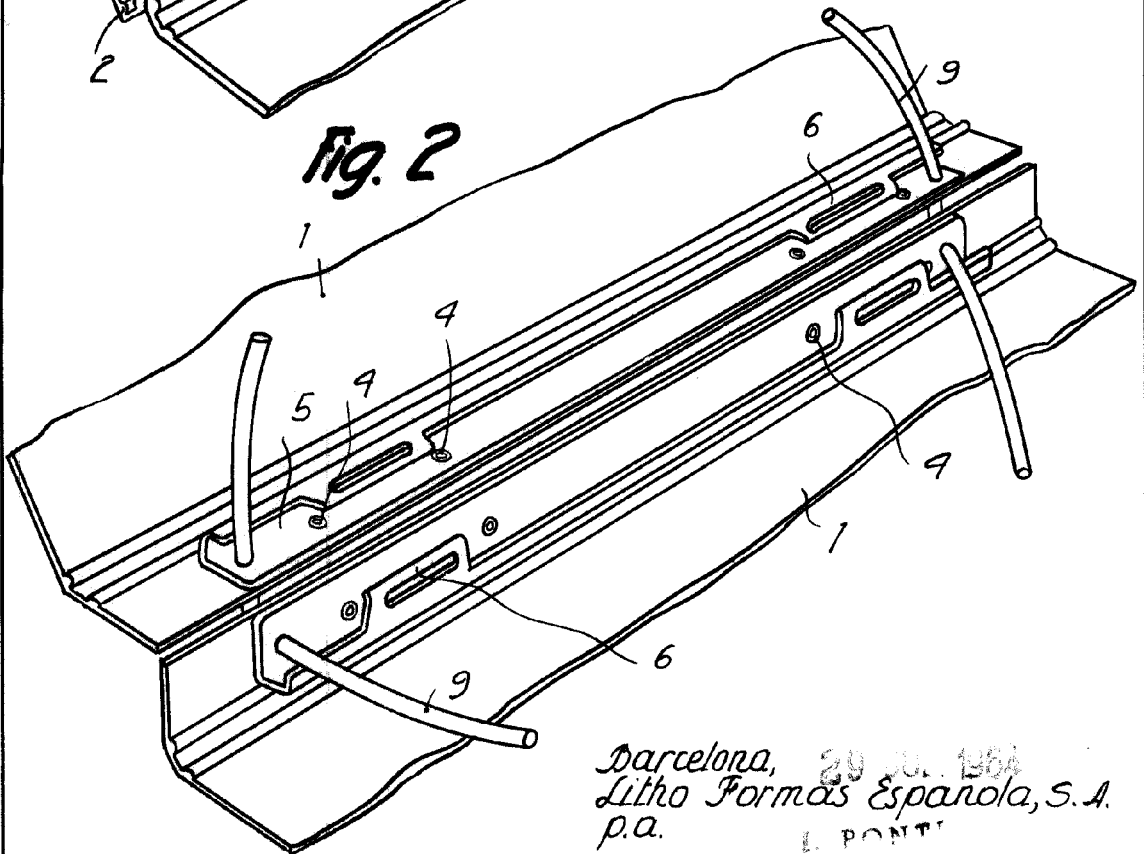

Fig. 2



Barcelona, 29 JUL. 1964
Litho Formas Española, S.A.
p.a. L. PONTI

1405

107692

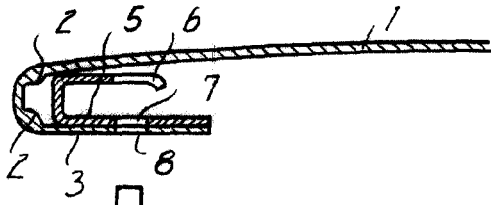

Fig. 3

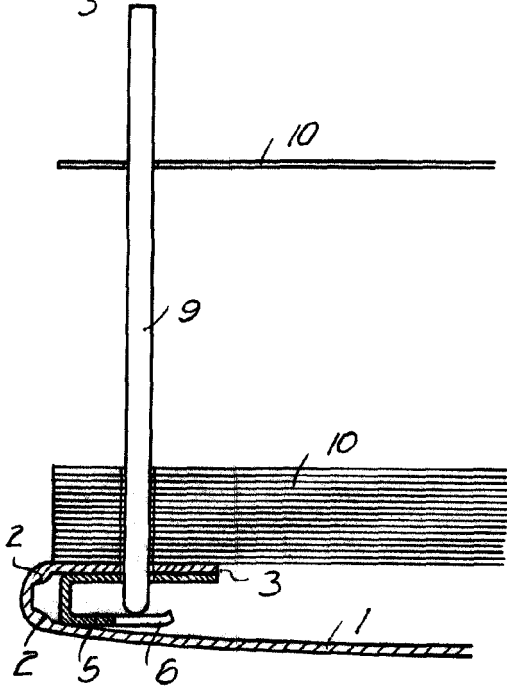

Fig. 4

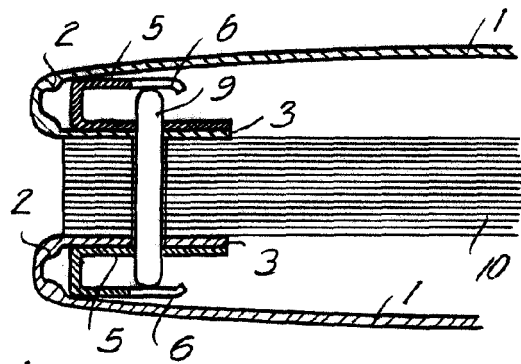
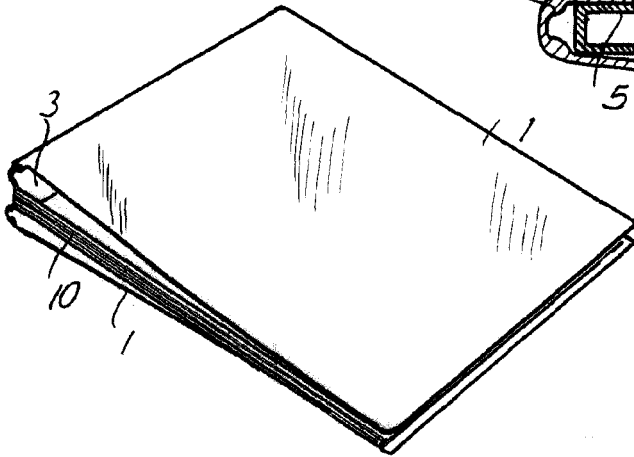

Fig. 5



Barcelona, 29 JUL 1964
Litho Formas Española, S.A.
p.a.

11405