



22 JU

107614

107614

Copyright

MODELO DE UTILIDAD

por 20 años

por "UN BURLETE", a favor de D^a Montserrat Ros Saus, de nacionalidad española, domiciliada en Barcelona, León XIII, 31.

MEMORIA DESCRIPTIVA

5. Se refiere el presente Modelo de utilidad a un nuevo tipo de burlete, de los que vienen usándose en los montantes de las puertas de los vehículos automóviles, como remate del tapizado, y como junta de estanqueidad entre la puerta y su montante, que viene a aportar sensibles y notables mejoras, de tipo funcional, constructivo y práctico, sobre las diversas realizaciones de burletes ejecutadas hasta el momento.

Es sabido, lo necesario que resultan dichos burletes



para los vehiculos y es por ello que hasta el momento se han ido arbitrando diversas soluciones, todas ellas encaminadas a conseguir satisfactorios resultados. Esto se ha conseguido en parte, porque a pesar de ello las realizaciones arbitradas presentan diversos inconvenientes, ya sea de tipo constructivo, ya de su propia utilización.

5.

Para su mejor comprensión, nos vamos a referir a un dibujo que se adjunta a la presente memoria y que representa, a título de ejemplo explicativo, no limitativo, un burlete realizado de acuerdo con el presente Modelo.

10.

En dicho dibujo, la figura 1 es una vista en perspectiva, y parcialmente seccionada del burlete en cuestión, en posición de servicio.

15.

La figura 2 se corresponde con una vista, también en perspectiva y parcialmente seccionada, del propio burlete, con su estructura desplegada.

La figura 3 representa una sección transversal de dicho burlete, según un plano meridiano.

20.

La figura 4 muestra una vista en alzado, también seccionada en forma parcial, del mismo burlete.

25.

Según tales figuras, el burlete objeto del presente Modelo, está constituido por un ánima metálica -3-, con taladros -6- que forman las aletas -7-, recubierta por una materia elástica de plástico o goma -1-, en acabado liso o grabado que puede a su vez ir o no forrada con tejido, ubicándose en consecuencia en un hueco -2- de dicho recubrimiento.

30.

Este recubrimiento -1- forma en sus extremos unos bordes o pestañas -4- y -5- que son los elementos de fijación al montante de las puertas.

Una vez el burlete, terminado en su primera fase, se-



gún indica la figura 2, se le dá una forma de "U" según representan las figuras 1, 3 y 4, y queda ya dispuesto para su aplicación.

5. Todo cuanto no afecte, altere, cambie o modifique la esencia del burlete descrito, será variable a los efectos del actual Modelo.

N O T A.

Se reivindica como objeto de este registro por Modelo de utilidad:

10. 1.- Un burlete, caracterizado esencialmente, por estar constituido por un ánima metálica, taladrada lateralmente para delimitar unas aletas, y recubierta por una tira elástica doblada en forma de "U" y dotada, cerca de sus bordes, de sendas aletas longitudinales salientes, enfrentadas entre sí,
15. que constituyen los elementos de fijación al montaje de las puertas.

Sean cuales fueren las circunstancias que concurren en la esencialidad del Modelo de utilidad definido en la anterior reivindicación, cuyo objeto es:

20. 2.- "UN BURLETE".

Consta la presente memoria de tres hojas foliadas, mecanografiadas por una sola cara y de los dibujos adjuntos.

Barcelona, 22 JUL 1964

P.A. de D^a Montserrat Ros Saus,

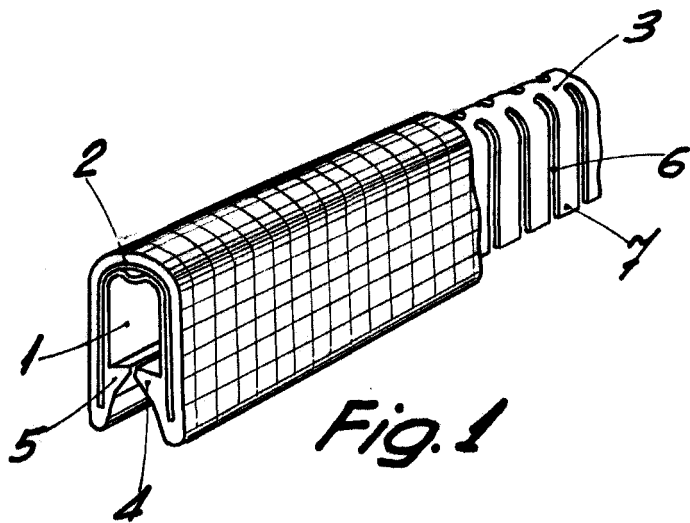

Fig. 1

107614

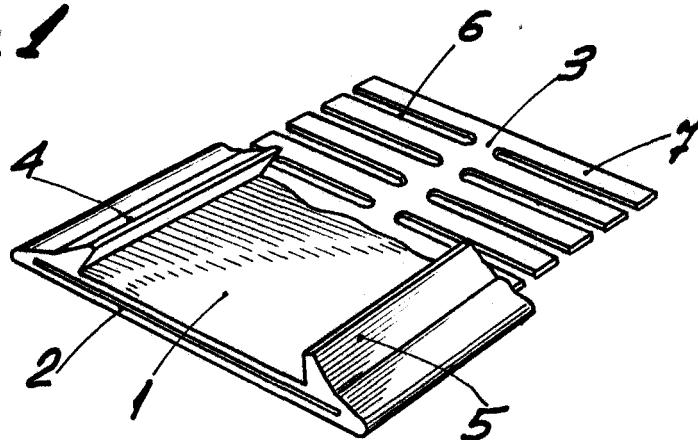

Fig. 2

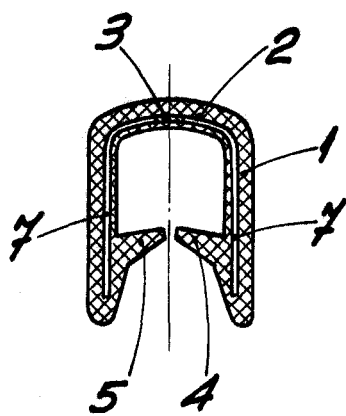

Fig. 3

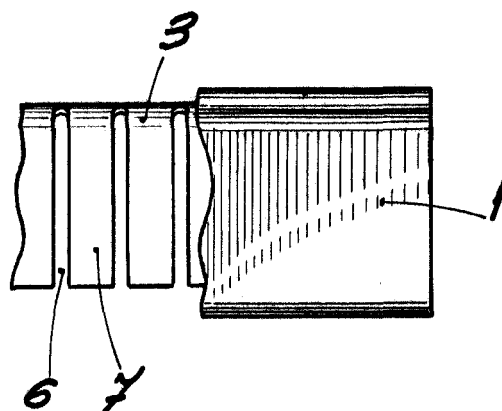

Fig. 4

BARCELONA, 22 JUL. 1964
P.A.